

**Il listino**

**Tarif / Tarifa 2024**

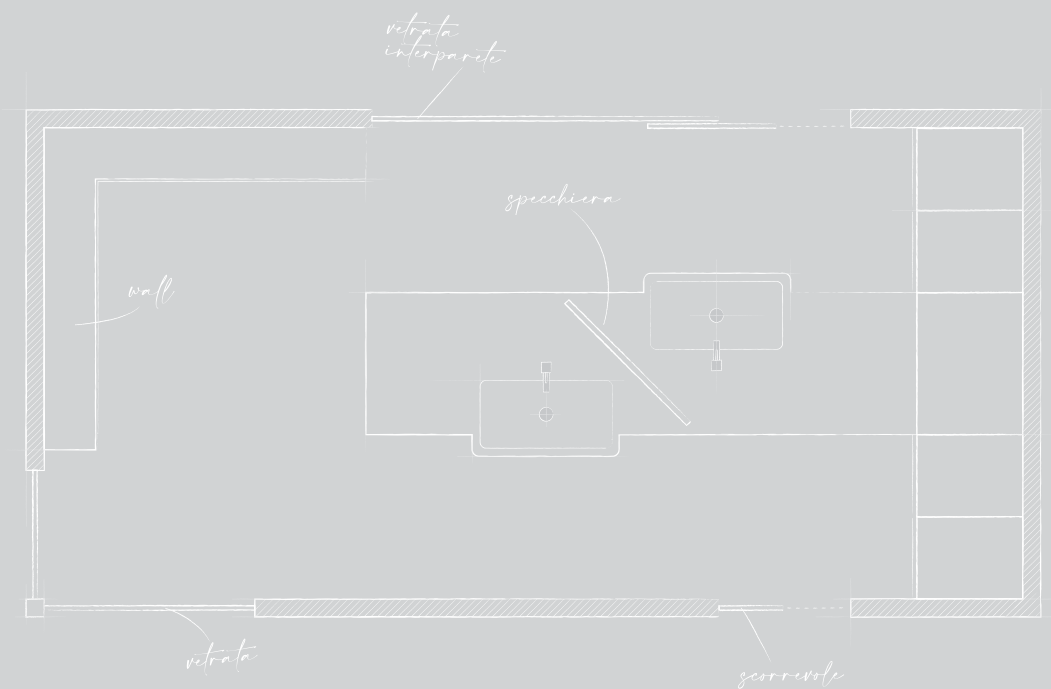

**CONCEVEZ AVEC NOUS:**

Hors mesure, Dimensions personnalisées, Hors d'équerre et Couleur personnalisée

**DISEÑA CON NOSOTROS:**

Fuera de medida, Dimensiones personalizadas, Encimeras fuera de escuadra y Color personalizado

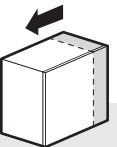
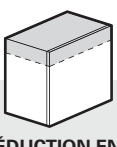
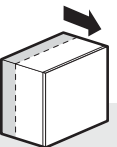
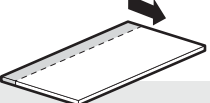
HORS MESURE FUERA DE MEDIDA						
	dogma	dolcevita	viacondotti	nyù	sense	
 <b>RÉDUCTION EN LARGEUR</b> <i>REDUCIR DE ANCHO</i> % sur le prix de l'élément % del precio del elemento	<b>+30%</b>	<b>+30%</b>	<b>+30%</b>	<b>+30%</b>	<b>+30%</b>	
 <b>RÉDUCTION EN HAUTEUR</b> <i>REDUCIR DE ALTO</i> % sur le prix de l'élément % del precio del elemento	<b>+30%</b>	—	—	<b>+30%</b>	<b>+30%</b>	
 <b>RÉDUCTION EN PROFONDEUR</b> <i>REDUCIR EN PROFUNDIDAD</i> % sur le prix de l'élément % del precio del elemento	<b>+30%</b>	<b>+30%</b>	<b>+30%</b>	<b>+30%</b>	<b>+30%</b>	
 <b>PLATEAUX / ENCIMERA</b> <b>RÉDUCTION EN PROFONDEUR</b> <i>REDUCIR EN PROFUNDIDAD</i> % sur le prix de l'élément % del precio del elemento	<b>+10%</b>	<b>+10%</b>	<b>+10%</b>	<b>+10%</b>	<b>+10%</b>	

	<b>DIMENSIONS PERSONNALISÉES</b> <i>DIMENSIONES PERSONALIZADAS</i>	
--	---	--

Pour les éléments personnalisés (ceux qui nécessitent plus qu'un simple redimensionnement), contactez nos bureaux pour connaître la faisabilité, les délais et les coûts relatifs à leur réalisation.

*Para elementos personalizados (que requieran algo más que un cambio de tamaño), contactar con nuestras oficinas para conocer la viabilidad, los plazos de producción y los costes asociados a su realización.*

## HORS D'ÉQUERRE ENCIMERAS FUERA DE ESCUADRA

Pour les plans de toilette « hors d'équerre », nous avons besoin d'un dessin technique détaillé ou d'un gabarit découpé dans un matériau rigide. Le gabarit doit être bien emballé pour ne pas être endommagé pendant le transport. Pour le service de création d'un dessin exécutif à partir d'un gabarit.

*Para cualquier construcción de encimeras «fuera de escuadra», es necesario un dibujo detallado o una plantilla suministrada en material rígido y embalada de forma que pueda llegar intacta a la empresa. Para el servicio de reconstrucción del plano ejecutivo a partir de plantilla.*

**Code MTDC + € 118**

## COULEUR PERSONNALISÉE COLOR PERSONALIZADO

**POUR LAQUAGES SUR ÉCHANTILLON MATS, RAL ET NCS  
PARA LACADOS SEGÚN MUESTRA OPACOS, RAL Y NCS**

<b>Code MCRAL + € 259</b>
---------------------------

N.B. - SUPPLÉMENT UNITAIRE INDÉPENDAMMENT DU NOMBRE D'ARTICLES OU COMPOSITIONS COMMANDÉS AVEC LA MÊME FINITION  
NOTA - INCREMENTO DE PRECIO UNITARIO INDEPENDIENTEMENTE DEL NÚMERO DE ARTICULOS O COMPOSICIONES PEDIDOS EN EL MISMO ACABADO

--

**PANNELLO ECOLOGICO®**

Nos produits sont fabriqués avec des panneaux semi-finis écologiques portant la marque « Pannello Ecologico® ». Il s'agit de panneaux d'ameublement uniques fabriqués en Italie entièrement à partir de bois post-consommation. Les panneaux Pannello Ecologico® répondent à la demande croissante des consommateurs soucieux de l'environnement et du bien-être de la société, car ils sont fabriqués à partir de bois 100 % recyclé, de sorte qu'il n'est pas nécessaire d'abattre des arbres.

**CARB**

Nos panneaux semi-finis sont fabriqués conformément aux normes strictes des réglementations américaines CARB P2 (California Air Resource Board) et TSCA Title VI (Toxic Substances Control Act) qui imposent des limites aux émissions de formaldéhyde provenant des matériaux à base de bois. Nos panneaux semi-finis sont fabriqués dans le respect des strictes réglementations américaines susmentionnées.

---

**PANNELLO ECOLOGICO®**

Nos produits sont fabriqués avec des panneaux semi-finis écologiques portant la marque « Pannello Ecologico® ». Il s'agit de panneaux d'ameublement uniques fabriqués en Italie entièrement à partir de bois post-consommation. Les panneaux Pannello Ecologico® répondent à la demande croissante des consommateurs soucieux de l'environnement et du bien-être de la société, car ils sont fabriqués à partir de bois 100 % recyclé, de sorte qu'il n'est pas nécessaire d'abattre des arbres.

**CARB**

Nos panneaux semi-finis sont fabriqués conformément aux normes strictes des réglementations américaines CARB P2 (California Air Resource Board) et TSCA Title VI (Toxic Substances Control Act) qui imposent des limites aux émissions de formaldéhyde provenant des matériaux à base de bois. Nos panneaux semi-finis sont fabriqués dans le respect des strictes réglementations américaines susmentionnées.

*Las certificaciones CARB P2 (California Air Resource Board) y TSCA Title VI (Toxic Substances Control Act) son normativas estadounidenses destinadas a reducir y controlar las emisiones de formaldehído de los materiales derivados de la madera. Nuestros tableros semiacabados se fabrican de conformidad con las estrictas normativas estadounidenses antes mencionadas.*

*Utilizamos como paneles semiacabados los productos marcados como «panel ecológico», es decir, un panel único en el mundo, producido en Italia, destinado al sector de la decoración y fabricado íntegramente con madera de postconsumo. El panel ecológico responde a las necesidades de un consumidor cada vez más sensible a las cuestiones de sostenibilidad medioambiental y social, ya que para su producción no se ha talado ningún árbol.*

---

**CATAS**

Nous utilisons les tests Catas pour vérifier les composants et les nouveaux mécanismes de nos produits. Catas est le laboratoire de référence en Italie, reconnu à l'échelle internationale pour les essais laboratoire dans le secteur de l'ameublement. Cet organisme certifie les produits conformément aux normes techniques italiennes, européennes et internationales. Ces normes couvrent la résistance mécanique, la réaction au feu, la sécurité domestique, les émissions de formaldéhyde, la recyclabilité des matériaux, etc.

*Nuestra empresa utiliza los ensayos Catas para probar los componentes de nuestros productos y los nuevos mecanismos que los integran. Catas es el punto de referencia en Italia, reconocido internacionalmente, para las pruebas de laboratorio en el sector del mueble. El organismo Catas certifica el producto de acuerdo con las normas técnicas italianas, europeas e internacionales por lo que concierne a la resistencia mecánica, las pruebas de reacción al fuego, la seguridad doméstica, la emisión de formaldehído, el reciclado de materiales, etc.*

**IP44**

Nous utilisons des dispositifs d'éclairage conformes à la norme IP44, qui conviennent aux environnements humides tels que les salles de bains. L'indice de protection IP44 indique que le dispositif d'éclairage est protégé contre les objets solides de plus d'un millimètre et contre les éclaboussures d'eau provenant de toutes les directions.

---

**MIROIRS**

La plus grande partie de nos miroirs prévoit l'utilisation de miroirs AGC Mirox4Green respectueux de l'environnement. Ce produit haut de gamme utilise une double couche de peinture sans plomb pour garantir une excellente résistance contre la corrosion de la couche d'argent. En outre, il n'utilise pas de matériaux toxiques tels que le cuivre et l'ammoniac, ce qui contribue à améliorer la qualité de l'air intérieur.

---

**EMBALLAGES**

Tous les emballages de nos produits offrent la possibilité d'être recyclés conformément aux normes et aux lois actuellement en vigueur en la matière.

**EMBALAJES**

*Todos los embalajes de nuestros productos pueden ser reciclados conforme con las normas y las leyes vigentes en materia.*

# dogma

Les éléments sont fabriqués avec des matériaux de qualité, adaptés au design moderne et minimal. Modules avec les finitions intérieure et extérieure suivantes : laqué mat, Metal Color, laqué brillant, ainsi que dans la finition bois Rovere ou Rovere à pore ouvert laqué mat ou Metal Color. Les façades sont assorties à un panneau de 6 mm avec finition. Les façades peuvent également être personnalisées avec la finition Gres, un matériau technique de grande qualité, utilisé en architecture pour obtenir des surfaces matériques originales et uniques.

# dolcevita

Une surface ondulée est l'alternative pour un nouveau design, plus enveloppant, plus chaud, plus néo-classique. Les modules ont une structure et des façades présentant les finitions intérieure et extérieure suivantes : laqué mat, Metal Color, laqué brillant, ainsi que dans la finition bois Rovere ou Rovere à pore ouvert laqué mat ou Metal Color. Éléments simples et/ou juxtaposables avec côtés terminaux « obligatoires » avec finition. Ouverture avec prise « avec gorge », obtenue à partir de la bande périmétrale en métal entre élément bas et plan de toilette, avec finition personnalisable.

# viacondotti

Le nom de cette nouvelle collection s'inspire du célèbre quartier du luxe à Rome, c'est-à-dire « l'avenue de la mode » qui symbolise le goût et le style italiens dans le monde entier. En effet, cette collection incarne la volonté d'introduire un nouveau motif récurrent vertical sur les façades et sur les côtés des meubles de rangement : un motif cannelé qui inspire l'ensemble de la collection.

# nyù

Avec d'amples prestations de composition, NYÙ est un programme qui maintient un design esthétique élevé et une haute personnalisation de production. Il adopte un caisson uniforme monocolore antracite, sur lequel sont appliqués des façades et des côtés terminaux dans la finition bois stratifié Unicolor HPL et une vaste gamme de coloris laqués mats ou brillants. L'essentiel est mis en évidence par le profil d'ouverture à gorge en aluminium brill ou dans les coloris laqués.

# sense

Déjà affirmé pour ses caractéristiques esthétiques et maintenant enrichi dans sa modularité, Sense perpétue la recherche continue et l'adoption de matériaux et finitions à l'avant-garde pour des compositions de plus en plus élégantes et raffinées. Il adopte un caisson uniforme monocolore antracite, personnalisé avec des façades, des côtés et des éléments ouverts dans une vaste gamme de finitions et coloris. L'ouverture peut être push-pull, ou avec la poignée "Sense". La poignée « Line » en aluminium brill, blanche, noir ou dans les coloris laqués, est par contre innovante et est proposée comme solution d'ouverture avec gorge.

## Plans de toilette et Accessoires / Encimeras y Accesorios

Dans ce tarif toutes les typologies de plan de toilette sont recueillies dans un seul instrument avec mesure fixe et au mètre linéaire, divisés par matériau et les différentes spécifications des finitions. Par ailleurs et ci-dessous, vous trouverez réunis les lavabos, les miroirs, les lampes et tous les accessoires utiles pour une recheche générale plus rapide et pour compléter de manière plus simple le projet.

# info ⓘ

Afin de mettre en évidence des informations utiles et d'usage commun, cette section a été créée où sont reportées toutes ces opérations d'approfondissement nécessaires. Pour façonnages et tous les schémas cotés des évacuations, nécessaires à dissiper tout doute concernant l'installation, sont par ailleurs reportés. A la fin seront également présentes les compositions comme sur catalogue et les relatifs coûts pour faciliter les ventes.

*Los elementos están fabricados con materiales de alta calidad, adecuados para un diseño moderno y minimalista. Módulos con acabado interior y exterior en lacado mate, Metal Color, lacado brillo o en madera de Rovere o Rovere de poro abierto o Metal Color. Los frontales van a juego con un panel de 6 mm en acabado. Los frontales también se pueden personalizar con el acabado Gres, un material técnico de gran valor, utilizado en arquitectura para obtener superficies texturizadas originales y únicas.*

*Una superficie ondulada como alternativa para un nuevo diseño, más acogedor, más cálido, más neoclásico. Los módulos tienen estructura y frentes con acabado interior y exterior en lacado mate, Metal Color, lacado brillante o en madera de Rovere o Rovere de poro abierto lacado mate o Metal Color. Elementos individuales y/o contiguos con costados terminales "obligatorios" en acabado. Apertura con uñero realizada en la banda metálica perimetral entre el mueble bajo y la encimera, en acabado personalizable.*

*La nueva colección, cuyo nombre se inspira en el principal distrito del lujo de Roma, o sea «la calle» que representa el gusto y el estilo italiano en el mundo, nace del deseo de proponer un nuevo movimiento vertical en el frente y los laterales de los muebles de almacenaje: un paso acanalado a partir del cual cobra vida toda la colección.*

*Nuestra empresa utiliza los ensayos Catas para probar los componentes de nuestros productos y los nuevos mecanismos que los integran. Catas es el punto de referencia en Italia, reconocido internacionalmente, para las pruebas de laboratorio en el sector del mueble. El organismo Catas certifica el producto de acuerdo con las normas técnicas italianas, europeas e internacionales por lo que concierne a la resistencia mecánica, las pruebas de reacción al fuego, la seguridad doméstica, la emisión de formaldehído, el reciclado de materiales, etc.*

*Nuestra empresa utiliza los ensayos Catas para probar los componentes de nuestros productos y los nuevos mecanismos que los integran. Catas es el punto de referencia en Italia, reconocido internacionalmente, para las pruebas de laboratorio en el sector del mueble. El organismo Catas certifica el producto de acuerdo con las normas técnicas italianas, europeas e internacionales por lo que concierne a la resistencia mecánica, las pruebas de reacción al fuego, la seguridad doméstica, la emisión de formaldehído, el reciclado de materiales, etc.*

*Nous utilisons les tests Catas pour vérifier les composants et les nouveaux mécanismes de nos produits. Catas est le laboratoire de référence en Italie, reconnu à l'échelle internationale pour les essais laboratoire dans le secteur de l'ameublement. Cet organisme certifie les produits conformément aux normes techniques italiennes, européennes et internationales. Ces normes couvrent la résistance mécanique, la réaction au feu, la sécurité domestique, les émissions de formaldéhyde, la recyclabilité des matériaux, etc.*

*Nous utilisons des dispositifs d'éclairage conformes à la norme IP44, qui conviennent aux environnements humides tels que les salles de bains. L'indice de protection IP44 indique que le dispositif d'éclairage est protégé contre les objets solides de plus d'un millimètre et contre les éclaboussures d'eau provenant de toutes les directions.*





*La plus grande partie de nos miroirs prévoit l'utilisation de miroirs AGC Mirox4Green respectueux de l'environnement. Ce produit haut de gamme utilise une double couche de peinture sans plomb pour garantir une excellente résistance contre la corrosion de la couche d'argent. En outre, il n'utilise pas de matériaux toxiques tels que le cuivre et l'ammoniac, ce qui contribue à améliorer la qualité de l'air intérieur.*



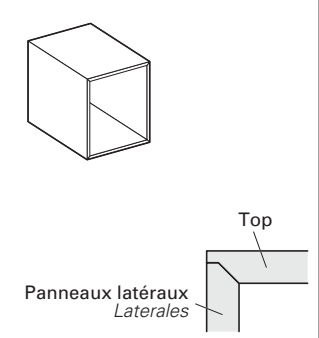
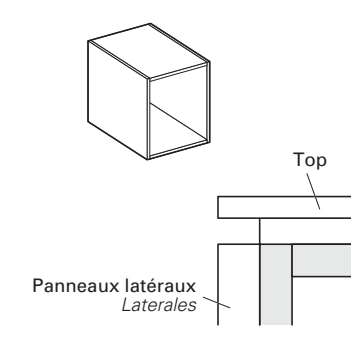
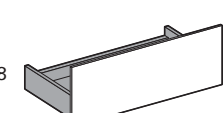
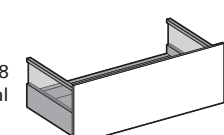
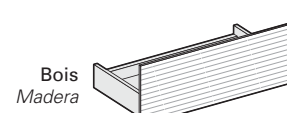
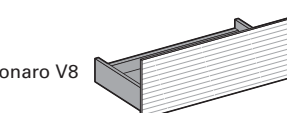
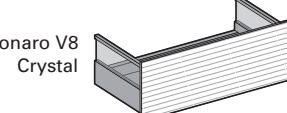
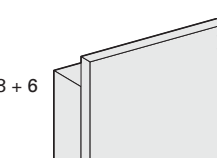
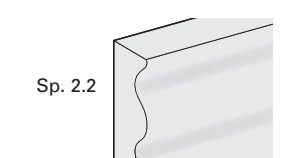

*Tous les emballages de nos produits offrent la possibilité d'être recyclés conformément aux normes et aux lois actuellement en vigueur en la matière.*

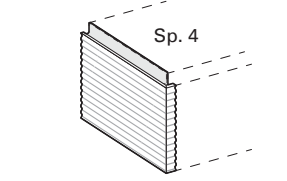
*Ya consolidado por sus características estéticas y ahora con mayor modularidad, el programa Sense mantiene viva la continua investigación y la adopción de materiales y acabados de vanguardia para crear composiciones cada vez más elegantes y refinadas. Utiliza una estructura uniforme monocolor antracite personalizada con frontales, costados y elementos abiertos en una amplia gama de acabados y colores. La apertura es push-pull o con el tirador "Sense". Resulta innovadora, en cambio, la apertura mediante uñero "Line" en aluminio brill, blanco, negro o en los colores lacados.*

*Esta tarifa reúne en un único documento todos los tipos de encimeras de medida fija y por metro lineal, clasificadas por material y las distintas especificaciones de los acabados. Además, a continuación, encontramos lavabos, espejos, lámparas y todos los accesorios útiles para una búsqueda general más rápida y para simplificar la realización del proyecto.*

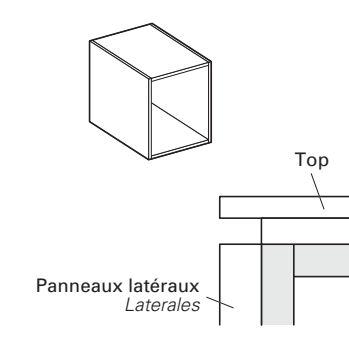
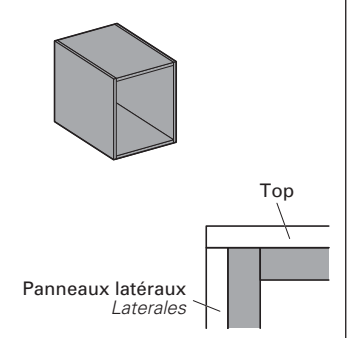
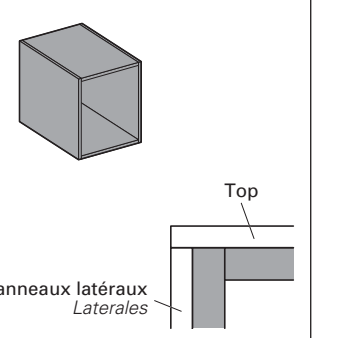
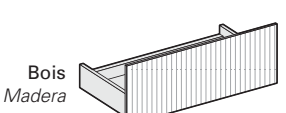
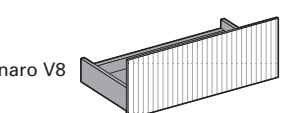
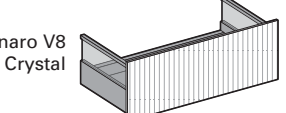
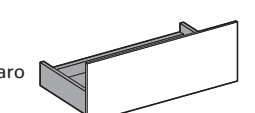
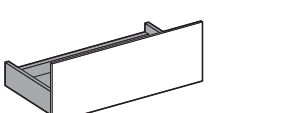
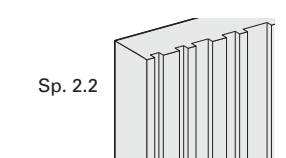
*Para destacar la información útil y de uso común, se ha creado esta sección en la que se indican todas las operaciones que requieren explicación. También se indican todos los esquemas con medidas de los desagües, necesarios para despejar cualquier duda sobre la instalación. Al final también encontrará las composiciones de catálogo y sus precios para facilitar las ventas.*

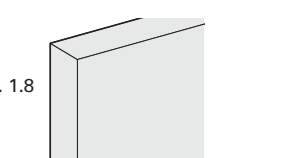
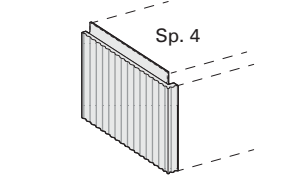
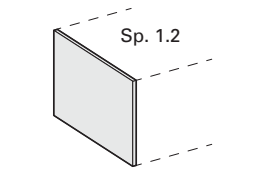
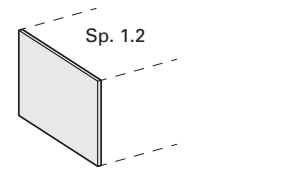
	<b>dogma</b>	<b>dolcevita</b>
<b>STRUCTURE INTÉRIEURE</b> <b>ESTRUCTURA INTERNA</b>  Pannello ecologico®, de 18 mm d'épaisseur <i>Panel ecológico de 18 mm de espesor</i>	Dans toutes les finitions STANDARD <i>En los acabados ESTÁNDAR</i>  	Dans toutes les finitions STANDARD <i>En los acabados ESTÁNDAR</i>  
<b>TIROIR</b> <b>CAJÓN</b>  Métal finition Antracite et/ou bois Équipé de revêtement intérieur alvéolaire (VERSION STANDARD)  <i>Metal antracita y/o madera</i> <i>Completo con alfombrilla (ESTÁNDAR)</i>	Vionaro V8   Vionaro V8 Crystal 	Bois <i>Madera</i>   Vionaro V8   Vionaro V8 Crystal 
<b>FAÇADES</b> <b>FRÉNTES</b>	 Sp. 1.8 + 6	 Sp. 2.2
<b>CÔTÉS TERMINAUX</b> <b>(OBLIGATOIRE)</b> <b>COSTADOS TERMINALES</b> <b>(OBLIGATORIOS)</b>		 Sp. 4
<b>TYPE D'OUVERTURE</b> <b>(VERSION STANDARD)</b> <b>APERTURA (ESTÁNDAR)</b>	<b>PUSH-PULL</b>	<b>PRISE DE MAIN PRÉSENTE</b> <b>TOUT LE LONG</b> <b>UÑERO PERIMETRAL</b>
<b>OPTION DES OUVERTURES</b> <b>OPCIONALES PARA APERTURAS</b>	<b>POIGNÉE / TIRADOR</b> <b>"TEOREMA"</b>	
<b>FINITION</b> <b>ACABADO</b>	<b>#D1</b> Laqué Mat <i>Lacado Opaco</i>  <b>#D2</b> Laqué brillant Laqué Mat Metal color <i>Lacado brillo</i> <i>Lacado opaco Metal color</i>  <b>#D3</b> Finition bois Chêne <i>Madera Roble</i>  <b>#D4</b> Chêne pore ouvert (Laqué mat ou Metal color) <i>Roble poro abierto</i> <i>(Lacado mate o Metal color)</i>	<b>#V1</b> Laqué Mat <i>Lacado Opaco</i>  <b>#V2</b> Laqué brillant Laqué Mat Metal color <i>Lacado brillo</i> <i>Lacado opaco Metal color</i>  <b>#V3</b> Finition bois Chêne <i>Madera Roble</i>  <b>#V4</b> Chêne pore ouvert (Laqué mat ou Metal color) <i>Roble poro abierto</i> <i>(Lacado mate o Metal color)</i>

	<b>viacondotti</b>	<b>nyù</b>	<b>sense</b>
<b>STRUCTURE INTÉRIEURE</b> <b>ESTRUCTURA INTERNA</b>  Dans toutes les finitions STANDARD <i>En los acabados ESTÁNDAR</i>			
<b>TIROIR</b> <b>CAJÓN</b>  Métal finition Antracite et/ou bois Équipé de revêtement intérieur alvéolaire (VERSION STANDARD)  <i>Metal antracita y/o madera</i> <i>Completo con alfombrilla (ESTÁNDAR)</i>	Bois <i>Madera</i>   Vionaro V8   Vionaro V8 Crystal 	Antaro 	Antaro 
<b>FAÇADES</b> <b>FRÉNTES</b>	 Sp. 2.2	 Sp. 1.8	 Sp. 1.8
<b>CÔTÉS TERMINAUX</b> <b>(OBLIGATOIRE)</b> <b>COSTADOS TERMINALES</b> <b>(OBLIGATORIOS)</b>	 Sp. 4	 Sp. 1.2	 Sp. 1.2
<b>TYPE D'OUVERTURE</b> <b>(VERSION STANDARD)</b> <b>APERTURA (ESTÁNDAR)</b>	<b>PRISE DE MAIN PRÉSENTE</b> <b>TOUT LE LONG</b> <b>UÑERO PERIMETRAL</b>	<b>GORGE</b> <b>RANURA</b>	<b>PUSH-PULL</b>
<b>OPTION DES OUVERTURES</b> <b>OPCIONALES PARA APERTURAS</b>			<b>POIGNÉE / TIRADOR</b> <b>"SENSE" - "LINE"</b>
<b>FINITION</b> <b>ACABADO</b>	<b>#K1</b> Laqué Mat <i>Lacado Opaco</i>  <b>#K2</b> Laqué Mat Metal color <i>Lacado opaco Metal color</i>  <b>#K3</b> Finition bois Chêne <i>Madera Roble</i>	<b>#N1</b> Laqué Mat <i>Lacado Opaco</i>  <b>#N2</b> Laqué brillant Laqué Mat Metal color <i>Lacado brillo</i> <i>Lacado opaco Metal color</i>  <b>#N3</b> Essences Unicolor HPL <i>Esencias Unicolor HPL</i>  <b>#N4</b> Fenix NTM®	<b>#S1</b> Laqué Mat <i>Lacado Opaco</i>  <b>#S2</b> Laqué brillant Laqué Mat Metal color <i>Lacado brillo</i> <i>Lacado opaco Metal color</i>  <b>#S3</b> Teak Sabbiato Teak - Laq. Mat / <i>Lacado Op.</i> Teak - Laq. Mat / <i>Lacado Op. Metal color</i>  <b>#S4</b> Fenix NTM®



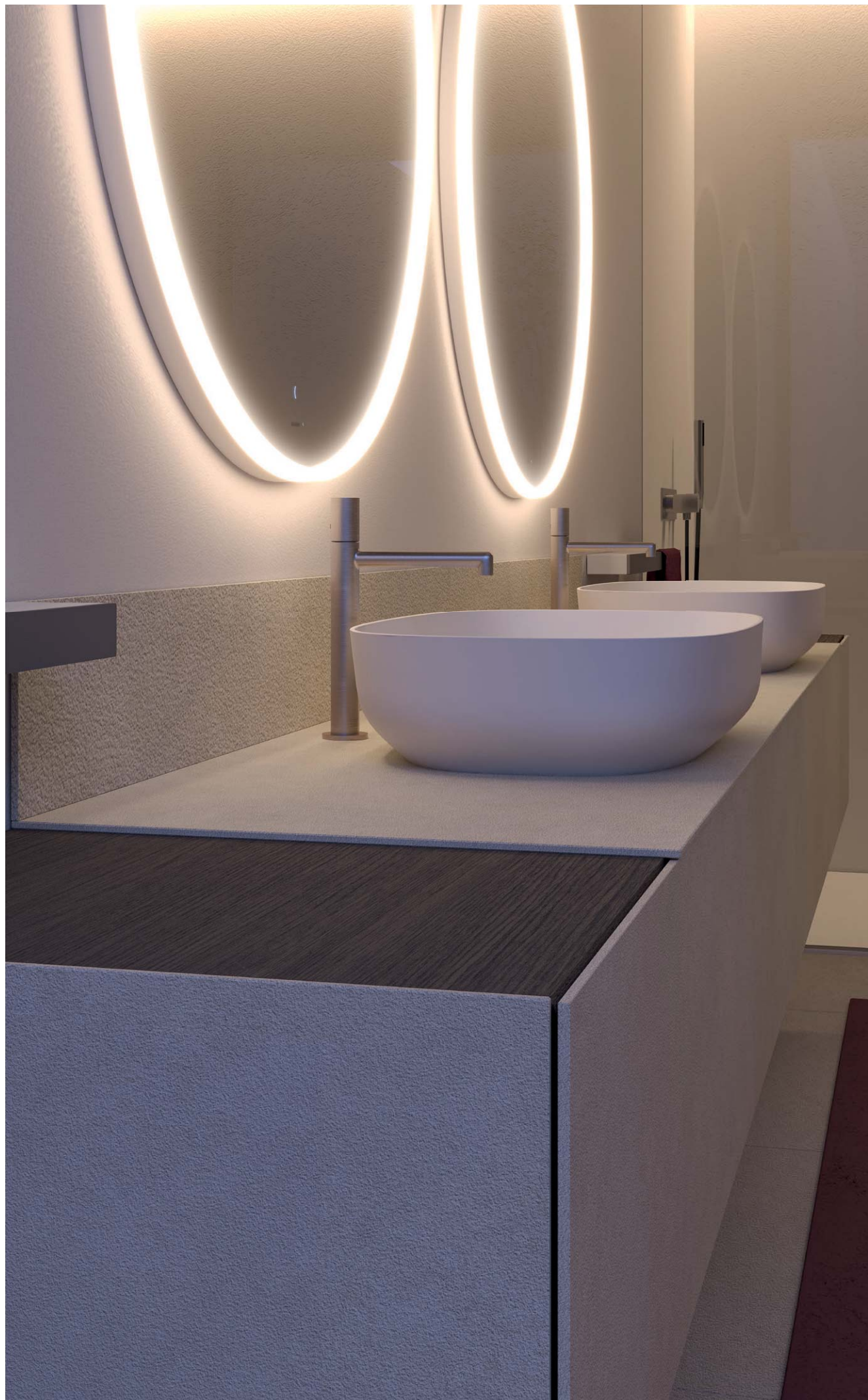

---

## DOGMA

---

<b>POINTS FORTS DU PROJET</b> <i>ENFOQUE DE LA COLECCIÓN</i>	<b>06</b>
<b>EN OPTION</b> <i>OPCIÓN</i>	<b>08</b>
<b>MODULARITE</b> <i>MODULARIDAD</i>	<b>10</b>
<b>BASES</b> <i>BASES</i>	<b>14</b>
<b>STRUCTURE EN ALUMINIUM</b> <i>ESTRUCTURA DE ALUMINIO</i>	<b>34</b>
<b>MEUBLES HAUTS</b> <i>MÓDULOS ALTOS</i>	<b>36</b>
<b>COLONNES</b> <i>COLUMNAS</i>	<b>42</b>
<b>ELEMENT OUVERT</b> <i>MÓDULO ALTO ABIERTO</i>	<b>46</b>
<b>ELEMENT EN VERRE</b> <i>MÓDULO ALTO EN CRISTAL</i>	<b>48</b>
<b>SYSTÈME "WALL"</b> <i>"WALL" SYSTEM</i>	<b>50</b>



POINTS FORTS DU PROJET  
ENFOQUE DE LA COLECCIÓN



SYSTÈME "WALL"  
"WALL" SYSTEM



FAÇADES AVEC UNE FINITION  
À VEINAGE CONTINU  
fabriquées à partir d'une seule plaque de grès  
FRENTE EN ACABADO  
ARTESANAL CONTINUATIVO  
obtenidos de una placa de gres única

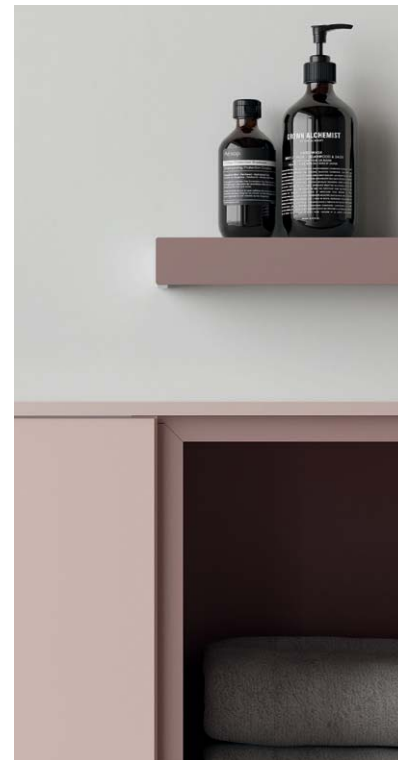

JONCTION DE STRUCTURE  
JUNTA DE ESTRUCTURA



LAVABO "DOGMA"  
LAVABO "DOGMA"



STRUCTURE  
EN ALUMINIUM COLOR  
ARMAZÓN DE ALUMINIO COLOR



LAQUÉS BRILLANTS  
LACADOS BRILLO

#D1

> LAQUÉS MATS  
LACADOS OPACOS



#D2

> LAQUÉS BRILLANTS  
LACADOS BRILLO  
> LAQUÉS MATS "METAL COLOR"  
LACADOS MATE "METAL COLOR"



Coloris nuancier Ideagroup  
Colores del muestrario Ideagroup

SUPPLEMENT / INCREMENTO

POUR LAQUAGES SUR ÉCHANTILLON MATS, RAL ET NCS / PARA LACADOS SEGÚN MUESTRA OPACOS, RAL Y NCS

Code MCRAL + € 259

N.B. - SUPPLÉMENT UNITAIRE INDÉPENDAMMENT DU NOMBRE D'ARTICLES OU COMPOSITIONS COMMANDÉS AVEC LA MÊME FINITION  
NOTA - INCREMENTO DE PRECIO UNITARIO INDEPENDIENTEMENTE DEL NÚMERO DE ARTÍCULOS O COMPOSICIONES PEDIDOS EN EL MISMO ACABADO

POINTS FORTS DU PROJET  
ENFOQUE DE LA COLECCIÓN

#D3

> ESSENCES  
ESENCIAS



ROVERE NATURALE

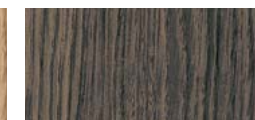

ROVERE FUMO

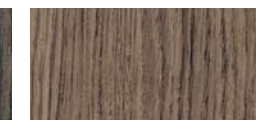

ROVERE VISONE



ROVERE SBIANCATO

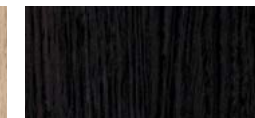

ROVERE MORO

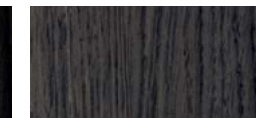

ROVERE MATTONE

Se référer au nuancier des finitions Aqua « Viacondotti | Dolcevit | Dogma | Wall »  
Referencia muestrario acabados Aqua «Viacondotti | Dolcevit | Dogma | Wall»

#D4

> CHÊNE PORE OUVERT (LAQUÉ MAT ET METAL COLOR)  
ROBLE PORO ABIERTO (LACADO MATE Y METAL COLOR)



COLORIS NUANCIER IDEAGROUP  
COLORES DEL MUESTRARIO IDEAGROUP

ATTENTION / ATENCIÓN

Étant un matériau naturel, les finitions Bois peuvent présenter des caractéristiques différentes. Les images proposées dans cette publication sont purement indicatives.

Los acabados Madera, al ser materiales naturales, pueden presentar características diferentes. Las imágenes incluidas en esta publicación son meramente indicativas.

## EN OPTION / OPCIÓN

### > Façades (+G) et panneaux latéraux en grès (supplément)

#### > Frentes (+G) y laterales de Gres (incremento)

En plus des finitions standard, il est possible de **revêtir les façades (+G) et les panneaux latéraux** (voir schéma ci-dessous) avec du **grès de 6 mm d'épaisseur**. Il est également possible de choisir le **plan de toilette** dans la même finition et épaisseur pour un effet coordonné du meuble de salle de bains.

Como alternativa a los acabados estándar, es posible revestir el frontal (+G) y los laterales (véase el esquema siguiente) con **gres de 6 mm de espesor**. También puede elegir la **encimera** en el mismo acabado y grosor para conseguir un efecto coordinado del mueble de baño.

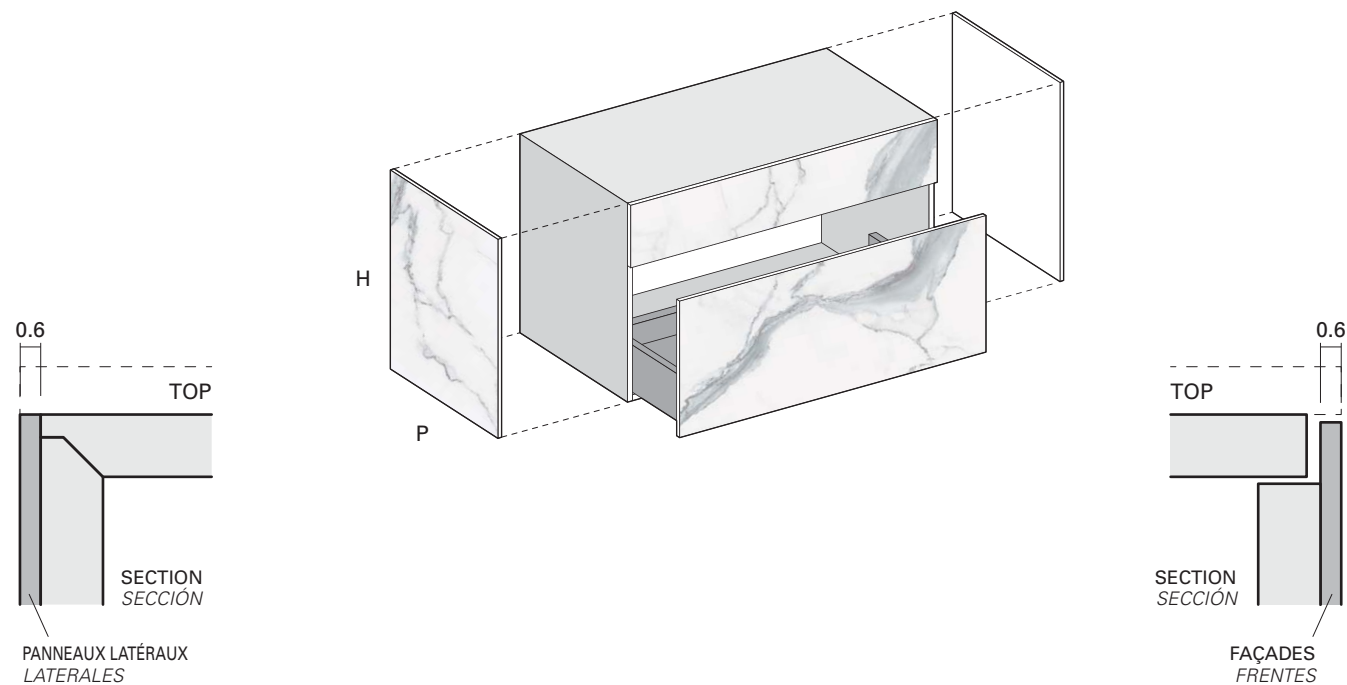

#### PANNEAUX LATÉRAUX EN GRÈS LATERALES DE GRES

H	Code	
16	<b>DT163</b>	<b>187</b> chacun / cad.
35	<b>DT353</b>	<b>255</b> chacun / cad.
51	<b>DT513</b>	<b>304</b> chacun / cad.
70	<b>DT703</b>	<b>410</b> chacun / cad.
<b>P. 35</b>		
16	<b>DT165</b>	<b>198</b> chacun / cad.
35	<b>DT355</b>	<b>346</b> chacun / cad.
51	<b>DT515</b>	<b>415</b> chacun / cad.
70	<b>DT705</b>	<b>484</b> chacun / cad.
<b>P. 49</b>		

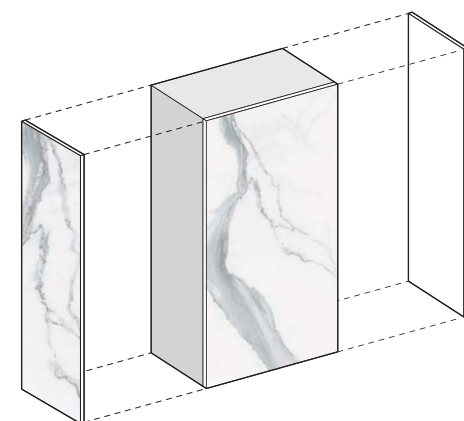

**N.B. - POUR LES PANNEAUX LATÉRAUX DES ARMOIRES MURALES, VOIR PAGE 60**  
**N.B. - PARA LOS LATERALES TERMINALES DE MUEBLES ALTOS, VÉASE LA PÁGINA 60**

PLANS DE TOILETTE EN GRÈS LAMINAM Ép. 0,6 cm, VOIR PAGE 204-205  
ENCIMERA DE GRES LAMINAM Esp. 0,6 cm, VÉASE PÁG. 204-205

## EN OPTION / OPCIÓN

### > Poignée TEOREMA (supplément)

#### > Tirador TEOREMA (incremento)

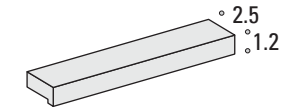

En **alternative à l'ouverture push-pull**, les façades peuvent être équipées de **poignées Teorema** dans n'importe quelle couleur laquée (matte, brillante et Metal Color). En fonction du module de rangement, la poignée est positionnée soit horizontalement, soit verticalement (voir dessin ci-dessous). Sur les armoires murales et les colonnes, la position de la poignée est déterminée par le sens d'ouverture de la porte ; tandis que sur les tiroirs, la poignée est toujours placée en haut à droite.

Como **alternativa a la apertura push-pull**, existe la opción de colocar el **tirador Teorema** en la parte delantera, disponible en todos los colores lacados (mate, brillo y metálico). El tirador se coloca en posición horizontal o vertical, en función del módulo de almacenaje (véase el diagrama siguiente). En los armarios altos y columnas, la posición del tirador depende de la dirección de apertura de la puerta, mientras que en los cajones siempre se coloca en la parte superior derecha.

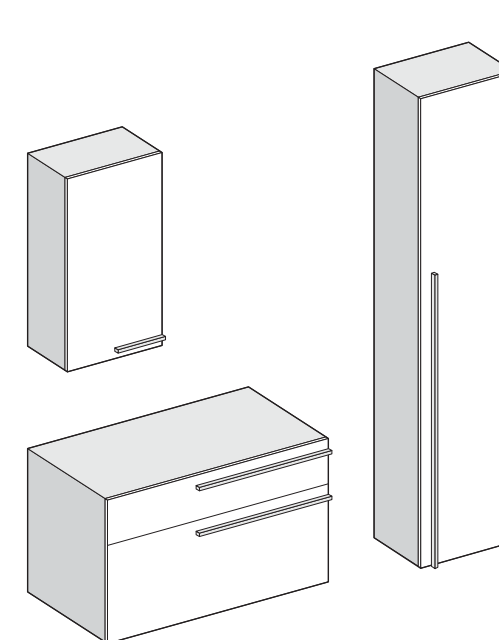

**LAQUÉ MAT / BRILLANT ET METAL COLOR**  
Nuancier Ideagroup  
**LACADO MATE / BRILLO Y METAL COLOR**  
Muestrario Ideagroup

**N.B. - Préciser la finition lors de la commande**  
**NOTA: - Especificar el acabado al momento del pedido**

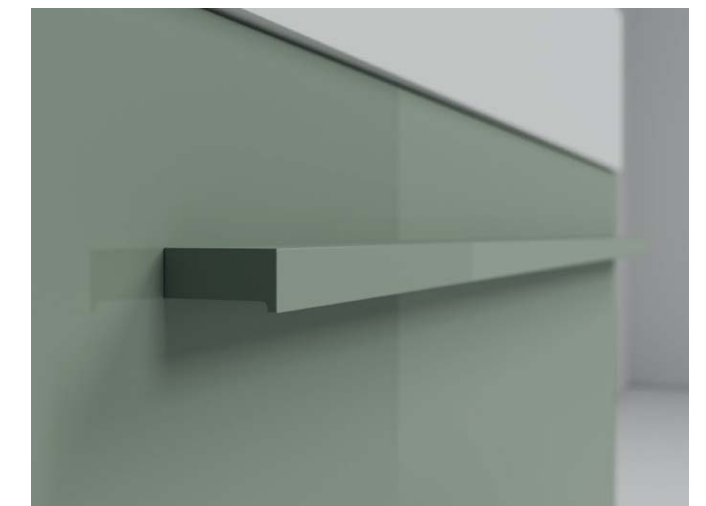

#### SUPLÉMENT POUR POIGNÉE "TEOREMA" AUM. DE PRECIO PARA UNERO "TEOREMA"

L		L Éléments bas L Muebles bajos	Code	Tiroirs Éléments bas Cajones de muebles bajos	L	L Éléments hauts L Muebles altos	Code	Portes Éléments hauts Puertas de muebles altos
20	40		<b>MTC20</b>	<b>6</b> chacun / cad.	20	40	<b>MTA20</b>	<b>24</b> chacun / cad.
40	60		<b>MTC40</b>	<b>12</b> chacun / cad.				
50	70		<b>MTC50</b>	<b>19</b> chacun / cad.				
60	80		<b>MTC60</b>	<b>29</b> chacun / cad.				
70	90		<b>MTC70</b>	<b>41</b> chacun / cad.				
80	100		<b>MTC80</b>	<b>48</b> chacun / cad.				
100	120		<b>MTC10</b>	<b>65</b> chacun / cad.				
L		H Colonnes H Columnas	Code	Portes Colonnes Puertas de columnas				
80	120		<b>MTA80</b>	<b>83</b> chacun / cad.				
100	160		<b>MTA10</b>	<b>93</b> chacun / cad.				



**MODULARITE / MODULARIDAD**

**Bases suspendues H.16**  
*Bases suspendidas H.16*

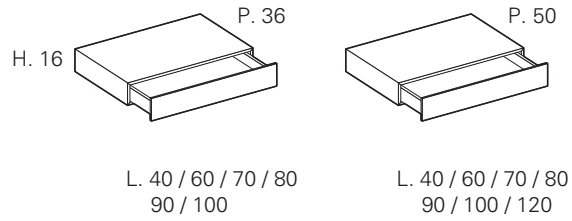

**Bases suspendues H.35 - ouvertes**  
*Bases suspendidas H.35 - abiertas*

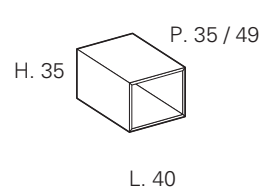

**Bases suspendues H.35**  
*Bases suspendidas H.35*

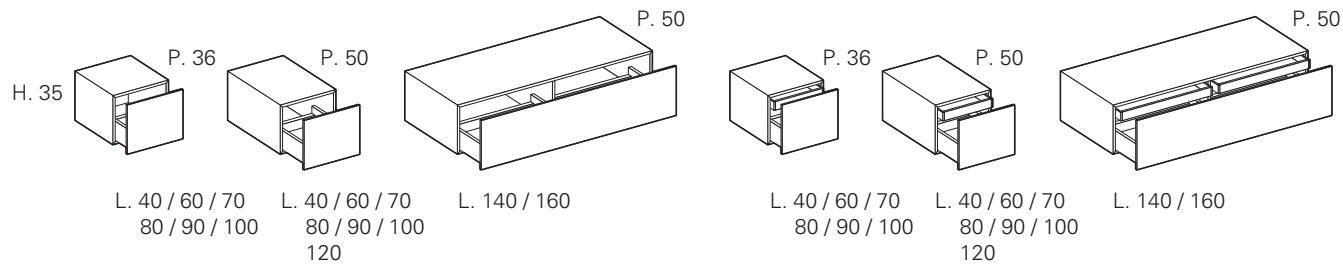

**Bases suspendues H.35**  
*Bases suspendidas H.35*

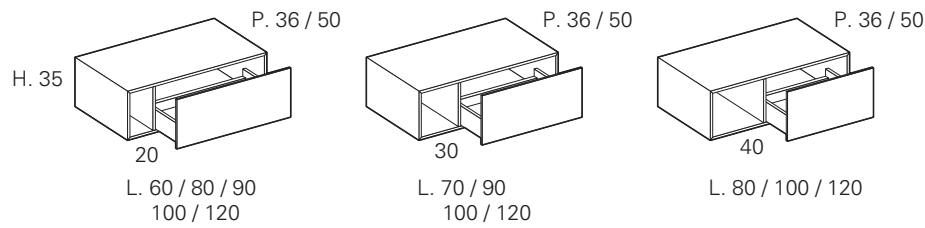

**Bases lavabos suspendues H.35**  
*Bases lavabos suspendidas H.35*

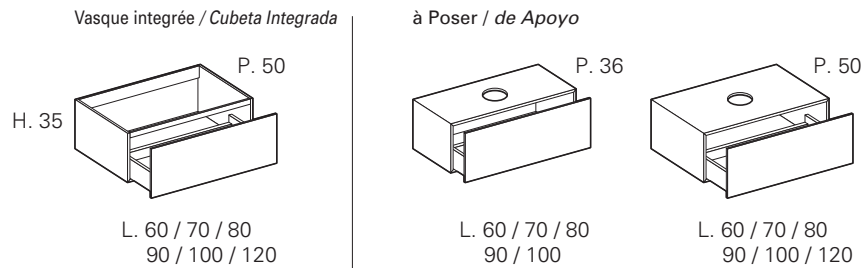

**Bases suspendues terminal H.35 en verre "fumé"**  
*Bases suspendidas Terminal H.35 en cristal "fumé"*

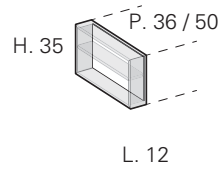

**Bases lavabos suspendues H.35**  
*Bases lavabos suspendidas H.35*

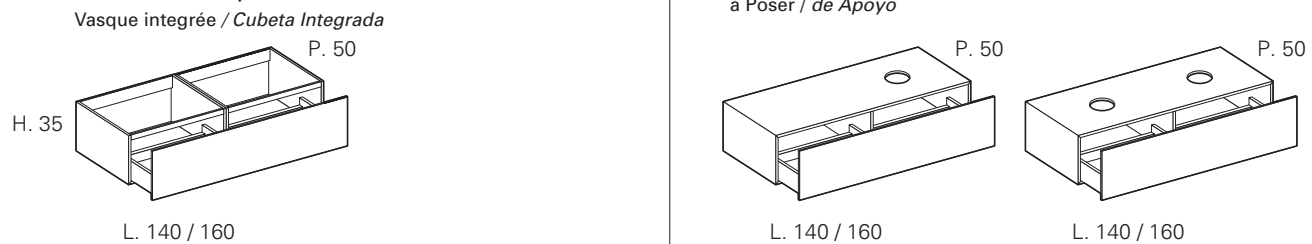

**Bases lavabos suspendues H.35**  
*Bases lavabos suspendidas H.35*  
à Poser / de Apoyo

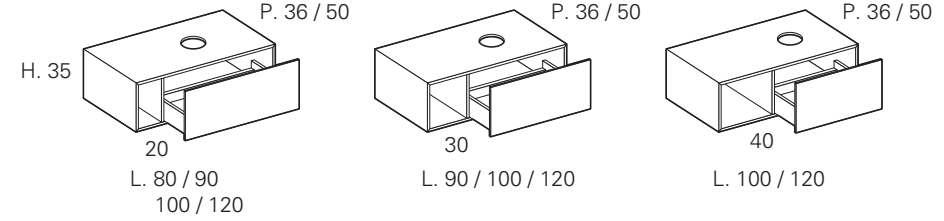

**Bases suspendues H.51 - ouvertes**  
*Bases suspendidas H.51 - abiertas*

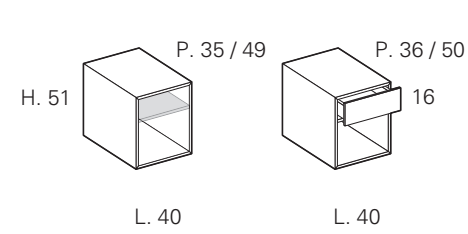

**Bases suspendues H.51**  
*Bases suspendidas H.51*

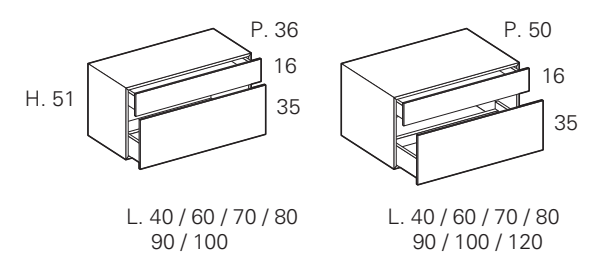

**Bases suspendues H.51**  
*Bases suspendidas H.51*

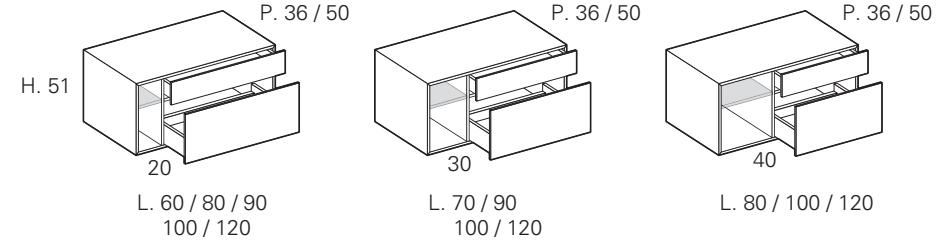

**Bases lavabos suspendues H.51**  
*Bases lavabos suspendidas H.51*

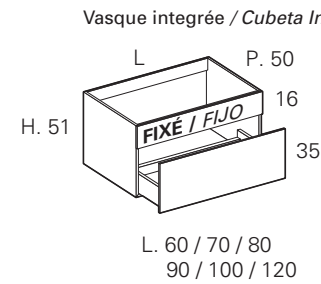

à Poser / de Apoyo

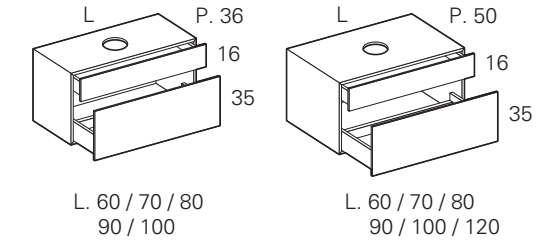

**Bases lavabos suspendues H.51**  
*Bases lavabos suspendidas H.51*

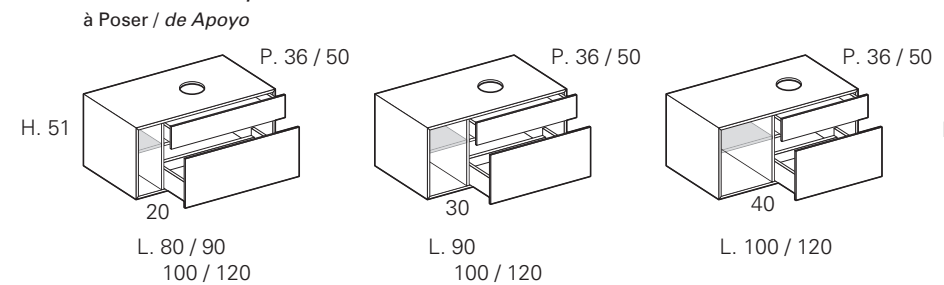

**Bases suspendues terminal H.51 en verre "fumé"**  
*Bases suspendidas Terminal H.51 en cristal "fumé"*

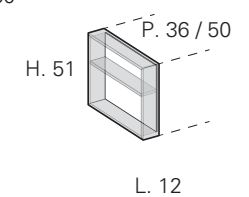

**MODULARITE / MODULARIDAD**

**Bases lavabos suspendues H.35**  
*Bases lavabos suspendidas H.35*  
à Poser / de Apoyo

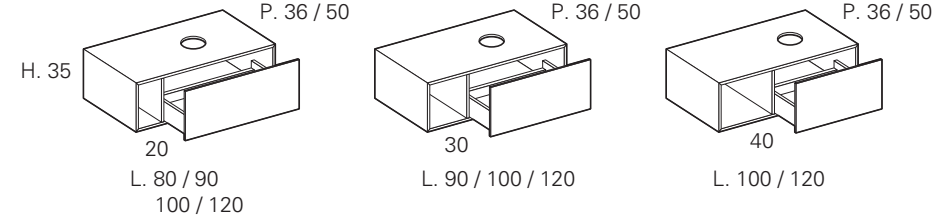

**Bases suspendues H.51 - ouvertes**  
*Bases suspendidas H.51 - abiertas*

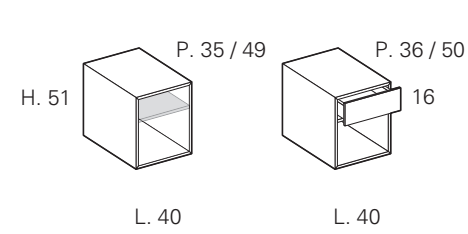

**Bases suspendues H.51**  
*Bases suspendidas H.51*

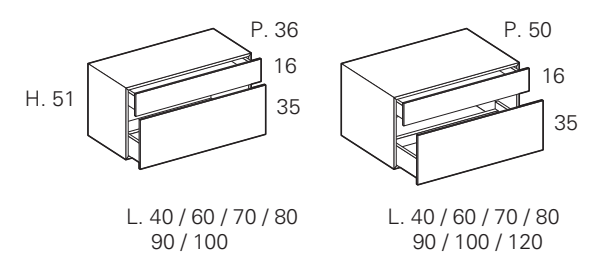

**Bases suspendues H.51**  
*Bases suspendidas H.51*

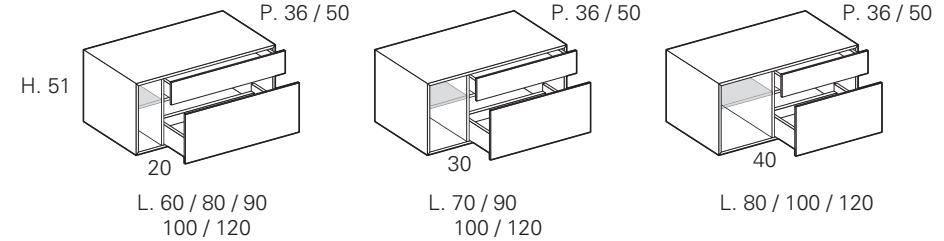

**Bases lavabos suspendues H.51**  
*Bases lavabos suspendidas H.51*

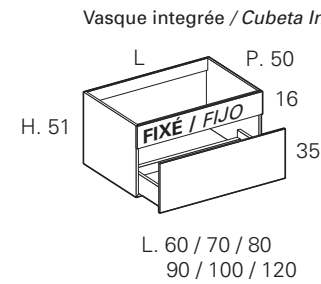

à Poser / de Apoyo

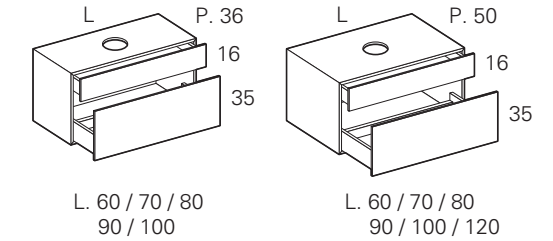

**Bases lavabos suspendues H.51**  
*Bases lavabos suspendidas H.51*

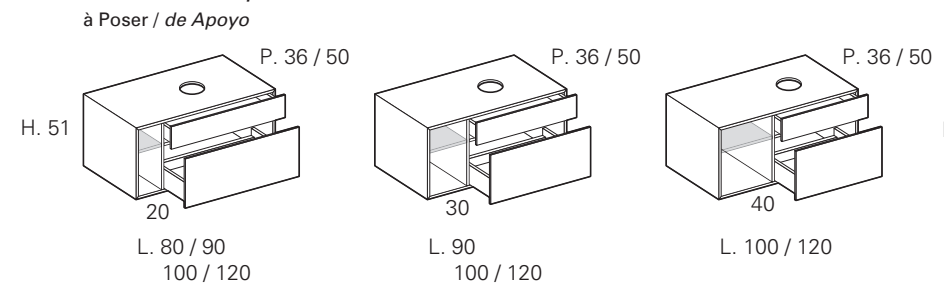

**Bases suspendues terminal H.51 en verre "fumé"**  
*Bases suspendidas Terminal H.51 en cristal "fumé"*

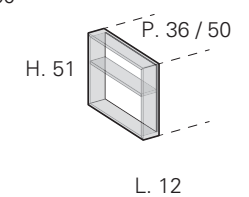

**MODULARITE / MODULARIDAD**

Bases suspendues H.70 (pose au sol + plinthe hauteur 6 cm) - ouvertes  
Bases suspendidas H.70 (en suelo + zócalo H.6) - abiertas

Bases suspendues H.70 (pose au sol + plinthe hauteur 6 cm)  
Bases suspendidas H.70 (en suelo + zócalo H.6)

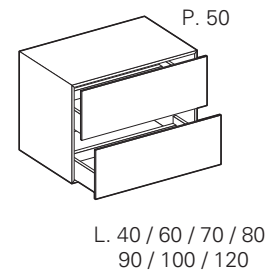
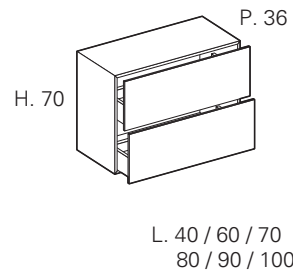
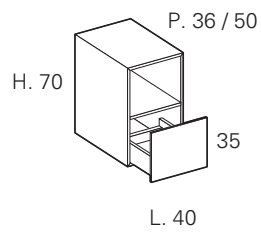

Bases lavabos suspendues H.70 (pose au sol + plinthe hauteur 6 cm)  
Bases lavabos suspendidas H.70 (en suelo + zócalo H.6)

Vasque intégrée / Cubeta Integrada

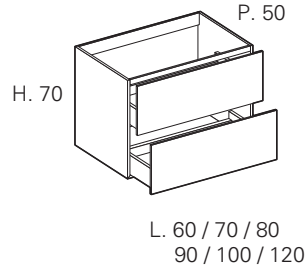

à Poser / de Apoyo

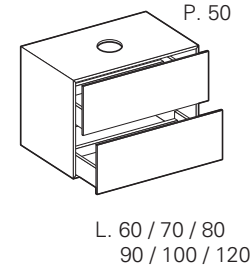
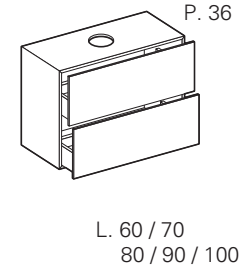

Structure en aluminium avec tablette  
Estructura de aluminio completa con balda

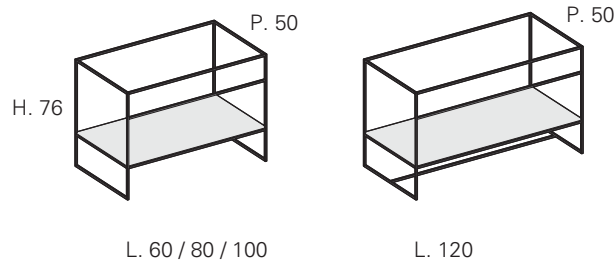

Structure en aluminium avec tablette et base  
Estructura de aluminio completa con balda y base

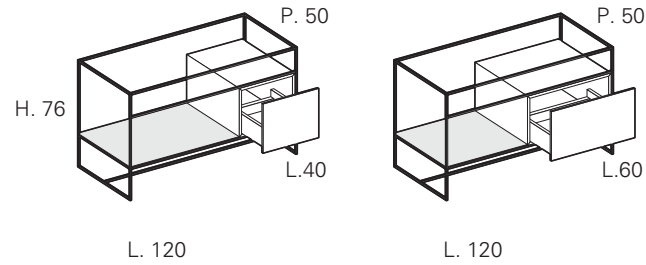

Meubles hauts Ouvertes  
Módulos altos Abiertos

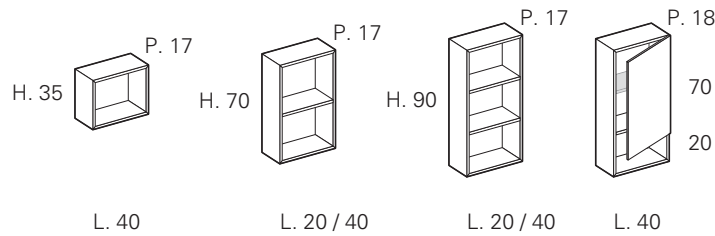

Meubles hauts Ouvertes en verre "fumé"  
Módulos altos Abiertos en cristal "fumé"

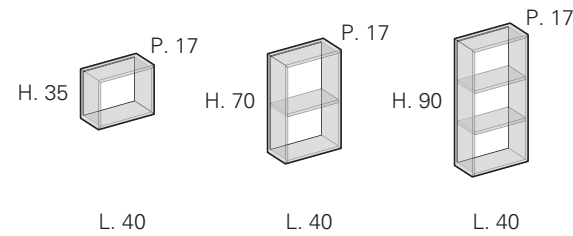

Meubles hauts dans la même finition  
Módulos altos del mismo acabado

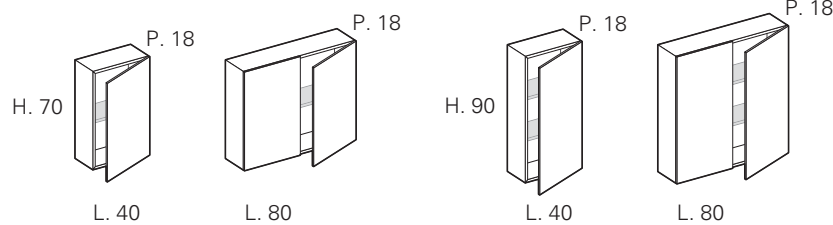

Armoires murales d'angle  
Muebles altos esquineros

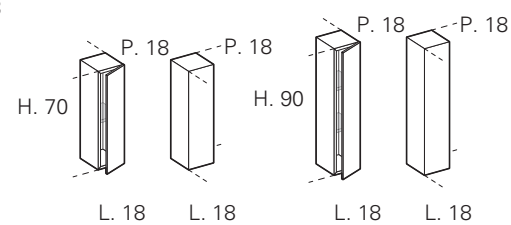

**MODULARITE / MODULARIDAD**

Meubles hauts avec façades en verre  
Módulos altos de vidrio

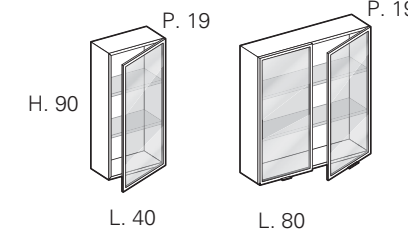
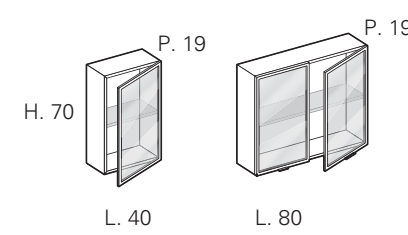

Meubles hauts terminal en verre "fumé"  
Módulos altos Terminal en cristal "fumé"

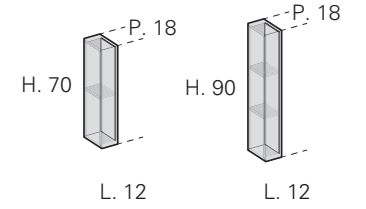

Éléments hauts avec miroir  
Módulos altos con espejo

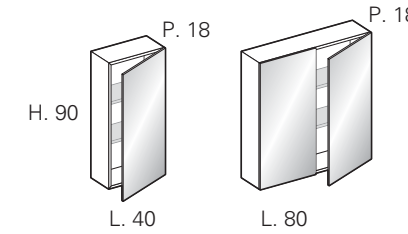
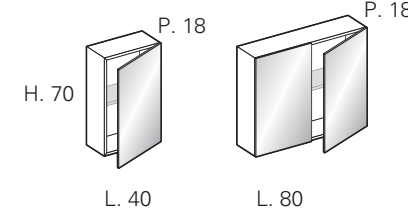

Colonnes suspendues ouvertes  
Columnas suspendidas abiertas

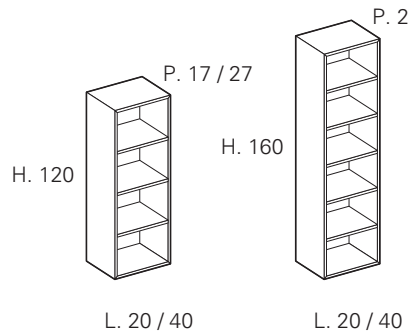

Colonnes suspendues ouvertes en verre "fumé"  
Columnas suspendidas abiertas en cristal "fumé"

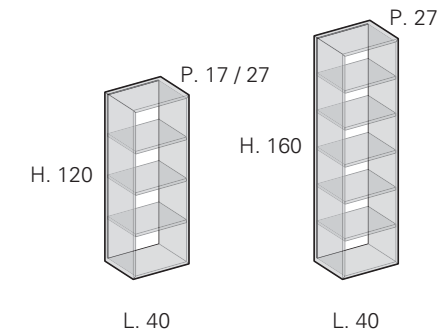

Colonnes suspendues dans la même finition  
Columnas suspendidas del mismo acabado

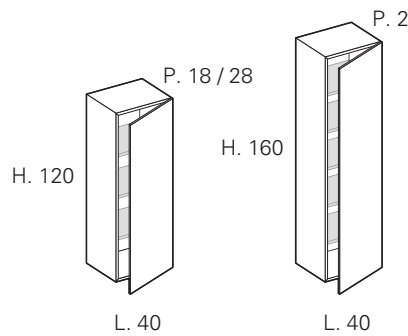

Colonnes suspendues avec façades en verre  
Columnas suspendidas de vidrio

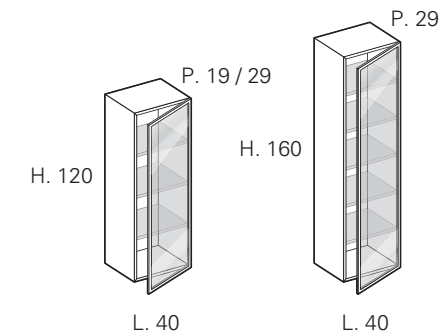

Colonnes terminal en verre "fumé"  
Columnas Terminal en cristal "fumé"

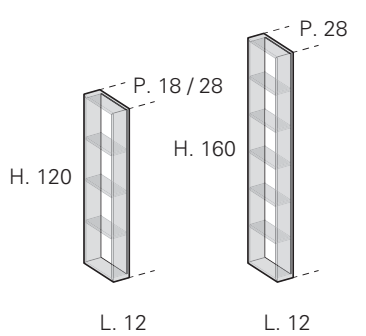



**BASES SUSPENDUES H.16**  
**BASES SUSPENDIDAS H.16**

**P.36/50**

1 tiroir « Trucco »  
 1 cajón "Trucco"

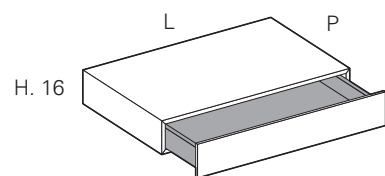

**N.B. - À UTILISER TOUJOURS ATTACHÉ À UN ÉLÉMENT BAS AVEC LE CÔTÉ LE PLUS HAUT**  
**ÉCLAIRAGE INTÉRIEUR NON DISPONIBLE**  
**NOTA - SE DEBE UTILIZAR SIEMPRE ADOSADA A UNA BASE CON COSTADO MÁS ALTO**  
**LUZ INTERIOR NO DISPONIBLE**

	L	Code	#D1	#D2	#D3	#D4	+ G
<b>P. 36</b>	40	<b>DBT4003</b>	477	533	508	575	147
	60	<b>DBT6003</b>	574	645	616	706	192
	70	<b>DBT7003</b>	621	701	672	771	222
	80	<b>DBT8003</b>	744	831	683	910	246
	90	<b>DBT9003</b>	795	890	851	976	278
	100	<b>DBT1003</b>	849	950	900	1.058	303
<b>P. 50</b>	40	<b>DBT4005</b>	542	620	594	678	147
	60	<b>DBT6005</b>	666	769	744	842	192
	70	<b>DBT7005</b>	729	837	816	923	222
	80	<b>DBT8005</b>	862	989	954	1.078	246
	90	<b>DBT9005</b>	926	1.067	1.031	1.159	278
	100	<b>DBT1005</b>	992	1.149	1.112	1.245	303
	120	<b>DBT1205</b>	1.125	1.303	1.260	1.419	359

**BASES SUSPENDUES OUVERTES H.35**  
**BASES SUSPENDIDAS ABIERTAS H.35**

**P.35/49**

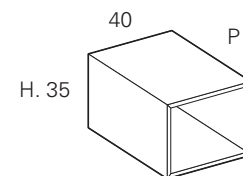

	L	Code	5	6	M	J	—
<b>P. 35</b>	40	<b>DBG4003</b>	392	458	431	470	-
<b>P. 49</b>	40	<b>DBG4005</b>	476	555	523	573	-

**ÉLÉMENTS LATÉRAUX OUVERTS H.35 à installer À CÔTÉ D'UNE BASE**  
**TERMINALES SIN PUERTAS H.35 para INSTALAR JUNTO A LOS MUEBLES BAJOS**

**P.36/50**

en verre "fumé" avec fond dans les différentes finitions et 1 tablette  
 en cristal "fumé" con trasera en diferentes acabados y 1 balda

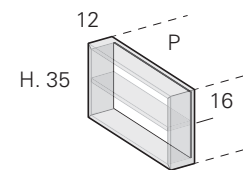

	L	Code	5	6	M	J	—
<b>P. 36</b>	12	<b>DEL1233</b>	410	434	405	451	-
<b>P. 50</b>	12	<b>DEL1235</b>	437	458	435	475	-

**+G SUPPLÉMENT POUR FAÇADES EN GRÈS**  
**INCREMENTO DE PRECIO FRONTALES DE GRES**

OPTIONAL - voir page 08-09  
 OPTIONAL - véase la pág. 08-09

#D1	#D2	#D3	#D4
Laqué Mat Lacado Opaco	Laqué brillant Laqué Mat Metal color Lacado brillo Lacado opaco Metal color	Finition bois Chêne Madera Roble	Chêne pore ouvert (Laqué mat ou Metal color) Roble poro abierto (Lacado mate o Metal color)

5	6	M	J
Laqué Mat Lacado Opaco	Laqué brillant Laqué Mat Metal color Lacado brillo Lacado opaco Metal color	Finition bois Chêne Madera Roble	Chêne pore ouvert (Laqué mat ou Metal color) Roble poro abierto (Lacado mate o Metal color)

**BASES SUSPENDUES H. 35**  
**BASES SUSPENDIDAS H. 35**

**P.36/50**

1 tiroir  
1 cajón

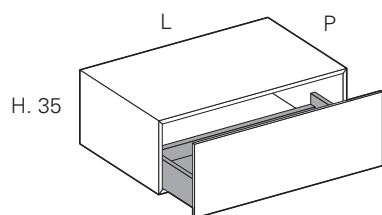

**MAJORATION POUR TIROIR « CRYSTAL »**  
**SOBREPRECIO POR CAJÓN «CRYSTAL»**

**P.36 - code MCC36 + € 65** *chacun / cad.*  
**P.50 - code MCC50 + € 77** *chacun / cad.*

	L	Code	#D1	#D2	#D3	#D4	+ G
<b>P. 36</b>	40	<b>DBC4003</b>	619	685	651	756	211
	60	<b>DBC6003</b>	743	838	789	921	281
	70	<b>DBC7003</b>	804	900	861	1.003	316
	80	<b>DBC8003</b>	927	1.039	1.000	1.145	349
	90	<b>DBC9003</b>	989	1.110	1.061	1.221	382
	100	<b>DBC1003</b>	1.052	1.178	1.137	1.327	419
<b>P. 50</b>	40	<b>DBC4005</b>	706	798	765	891	211
	60	<b>DBC6005</b>	861	983	943	1.086	281
	70	<b>DBC7005</b>	936	1.073	1.026	1.179	316
	80	<b>DBC8005</b>	1.072	1.225	1.173	1.343	349
	90	<b>DBC9005</b>	1.145	1.314	1.243	1.434	382
	100	<b>DBC1005</b>	1.223	1.416	1.346	1.547	419
	120	<b>DBC1205</b>	1.367	1.605	1.497	1.737	485

**BASES SUSPENDUES H. 35**  
**BASES SUSPENDIDAS H. 35**

**P.36/50**

1 tiroir e 1 tiroir interne  
1 cajón y 1 cajón interno

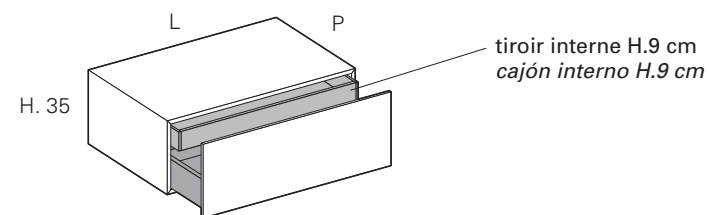

	L	Code	#D1	#D2	#D3	#D4	+ G
<b>P. 36</b>	40	<b>DBD4003</b>	783	860	836	917	211
	60	<b>DBD6003</b>	935	1.032	1.003	1.113	281
	70	<b>DBD7003</b>	1.011	1.117	1.086	1.202	316
	80	<b>DBD8003</b>	1.170	1.287	1.251	1.387	349
	90	<b>DBD9003</b>	1.247	1.374	1.334	1.478	382
	100	<b>DBD1003</b>	1.326	1.464	1.422	1.601	419
<b>P. 50</b>	40	<b>DBD4005</b>	876	975	942	1.053	211
	60	<b>DBD6005</b>	1.064	1.314	1.159	1.287	281
	70	<b>DBD7005</b>	1.149	1.297	1.247	1.393	316
	80	<b>DBD8005</b>	1.320	1.485	1.431	1.591	349
	90	<b>DBD9005</b>	1.407	1.588	1.519	1.696	382
	100	<b>DBD1005</b>	1.496	1.694	1.625	1.819	419
	120	<b>DBD1205</b>	1.720	1.947	1.877	2.088	485

2 tiroirs et FAÇADE UNIQUE  
2 cajones y FRENTE ÚNICO

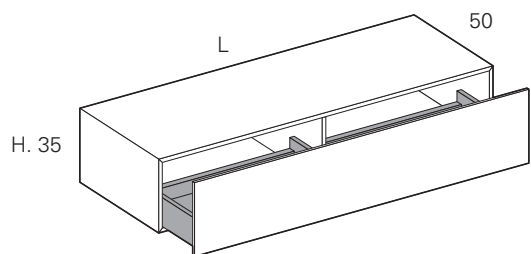

**MAJORATION POUR TIROIR « CRYSTAL »**  
**SOBREPRECIO POR CAJÓN «CRYSTAL»**

**P.50 - code MCC50 + € 77** *chacun / cad.*

	L	Code	#D1	#D2	#D3	#D4	+ G
<b>P. 50</b>	140 (70+70)	<b>DBC1405</b>	1.979	2.231	2.136	2.436	557
	160 (80+80)	<b>DBC1605</b>	2.140	2.411	2.313	2.643	624

2 tiroirs, 1 tiroir interne et FAÇADE UNIQUE  
2 cajones, 1 cajón interno y FRENTE ÚNICO

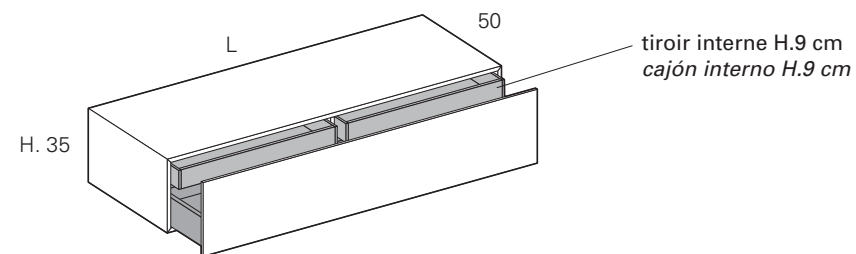

	L	Code	#D1	#D2	#D3	#D4	+ G
<b>P. 50</b>	140 (70+70)	<b>DBD1405</b>	2.372	2.620	2.537	2.814	557
	160 (80+80)	<b>DBD1605</b>	2.579	2.850	2.797	3.074	624

**+G** SUPPLÉMENT POUR FAÇADES EN GRÈS  
INCREMENTO DE PRECIO FRONTALES DE GRES

OPTIONAL - voir page 08-09  
OPTIONAL - véase la pág. 08-09

**+G** SUPPLÉMENT POUR FAÇADES EN GRÈS  
INCREMENTO DE PRECIO FRONTALES DE GRES

OPTIONAL - voir page 08-09  
OPTIONAL - véase la pág. 08-09

#D1	Laqué Mat Lacado Opaco	#D2	Laqué brillant Laqué Mat Metal color Lacado brillo Lacado opaco Metal color	#D3	Finition bois Chêne Madera Roble	#D4	Chêne pore ouvert (Laqué mat ou Metal color) Roble poro abierto (Lacado mate o Metal color)
-----	---------------------------	-----	--	-----	-------------------------------------	-----	--

#D1	Laqué Mat Lacado Opaco	#D2	Laqué brillant Laqué Mat Metal color Lacado brillo Lacado opaco Metal color	#D3	Finition bois Chêne Madera Roble	#D4	Chêne pore ouvert (Laqué mat ou Metal color) Roble poro abierto (Lacado mate o Metal color)
-----	---------------------------	-----	--	-----	-------------------------------------	-----	--



**BASES SUSPENDUES H. 35**  
**BASES SUSPENDIDAS H. 35**

**P.36/50**

ouvert et 1 tiroir  
abierto y 1 cajón

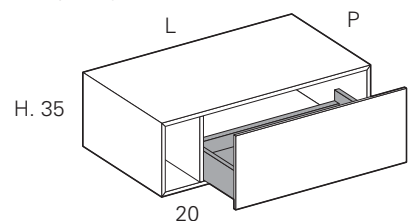

Version droite  
Diseño drcha

**MAJORATION POUR TIROIR « CRYSTAL »**  
**SOBREPREGIO POR CAJON «CRYSTAL»**

**P.36 - code MCC36 + € 65** *chacun / cad.*  
**P.50 - code MCC50 + € 77** *chacun / cad.*

	L	G / Izda	D / Drcha	#D1	#D2	#D3	#D4	+ G
<b>P. 36</b>	60	D2G6003S	D2G6003D	784	893	869	998	211
	80	D2G8003S	D2G8003D	927	1.057	1.029	1.192	281
	90	D2G9003S	D2G9003D	995	1.138	1.107	1.281	316
	100	D2G1003S	D2G1003D	1.121	1.276	1.237	1.452	349
	120	D2G1203S	D2G1203D	1.301	1.478	1.431	1.711	419
<b>P. 50</b>	60	D2G6005S	D2G6005D	916	1.052	1.025	1.180	211
	80	D2G8005S	D2G8005D	1.086	1.248	1.218	1.406	281
	90	D2G9005S	D2G9005D	1.169	1.343	1.310	1.512	316
	100	D2G1005S	D2G1005D	1.311	1.503	1.464	1.693	349
	120	D2G1205S	D2G1205D	1.483	1.704	1.656	1.924	419

**BASES SUSPENDUES H. 35**  
**BASES SUSPENDIDAS H. 35**

**P.36/50**

ouvert et 1 tiroir  
abierto y 1 cajón

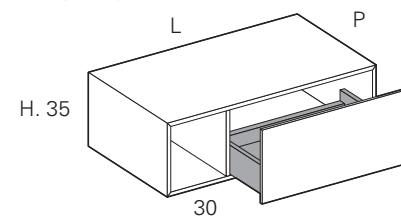

Version droite  
Diseño drcha

**MAJORATION POUR TIROIR « CRYSTAL »**  
**SOBREPREGIO POR CAJON «CRYSTAL»**

**P.36 - code MCC36 + € 65** *chacun / cad.*  
**P.50 - code MCC50 + € 77** *chacun / cad.*

	L	G / Izda	D / Drcha	#D1	#D2	#D3	#D4	+ G
<b>P. 36</b>	70	D3G7003S	D3G7003D	822	937	901	1.047	211
	90	D3G9003S	D3G9003D	963	1.101	1.060	1.242	281
	100	D3G1003S	D3G1003D	1.027	1.177	1.125	1.341	316
	120	D3G1203S	D3G1203D	1.262	1.438	1.392	1.657	382
	<b>P. 50</b>	70	D3G7005S	D3G7005D	965	1.109	1.070	1.251
90		D3G9005S	D3G9005D	1.133	1.301	1.278	1.475	281
100		D3G1005S	D3G1005D	1.216	1.402	1.361	1.582	316
120		D3G1205S	D3G1205D	1.441	1.655	1.610	1.864	382

ouvert et 1 tiroir  
abierto y 1 cajón

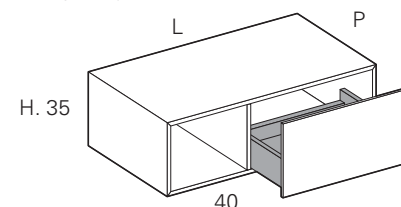

Version droite  
Diseño drcha

**MAJORATION POUR TIROIR « CRYSTAL »**  
**SOBREPREGIO POR CAJON «CRYSTAL»**

**P.36 - code MCC36 + € 65** *chacun / cad.*  
**P.50 - code MCC50 + € 77** *chacun / cad.*

	L	G / Izda	D / Drcha	#D1	#D2	#D3	#D4	+ G
<b>P. 36</b>	80	D4G8003S	D4G8003D	858	980	943	1.110	211
	100	D4G1003S	D4G1003D	994	1.137	1.107	1.309	281
	120	D4G1203S	D4G1203D	1.232	1.394	1.360	1.629	349
<b>P. 50</b>	80	D4G8005S	D4G8005D	1.013	1.162	1.133	1.322	211
	100	D4G1005S	D4G1005D	1.180	1.359	1.330	1.551	281
	120	D4G1205S	D4G1205D	1.409	1.612	1.582	1.832	349

**+G** SUPPLÉMENT POUR FAÇADES EN GRÈS  
INCREMENTO DE PRECIO FRONTALES DE GRES

OPTIONAL - voir page 08-09  
OPTIONAL - véase la pág. 08-09

#D1	#D2	#D3	#D4
Laqué Mat Lacado Opaco	Laqué brillant Laqué Mat Metal color Lacado brillo Lacado opaco Metal color	Finition bois Chêne Madera Roble	Chêne pore ouvert (Laqué mat ou Metal color) Roble pore abierto (Lacado mate o Metal color)

**+G** SUPPLÉMENT POUR FAÇADES EN GRÈS  
INCREMENTO DE PRECIO FRONTALES DE GRES

OPTIONAL - voir page 08-09  
OPTIONAL - véase la pág. 08-09

#D1	#D2	#D3	#D4
Laqué Mat Lacado Opaco	Laqué brillant Laqué Mat Metal color Lacado brillo Lacado opaco Metal color	Finition bois Chêne Madera Roble	Chêne pore ouvert (Laqué mat ou Metal color) Roble pore abierto (Lacado mate o Metal color)

**BASES LAVABOS SUSPENDUES H.35**  
**BASES LAVABOS SUSPENDIDAS H.35**

**P.36/50**

pour vasques à poser 1 tiroir avec plateau en finition  
 para lavabos de apoyo 1 cajón con encimera en acabado

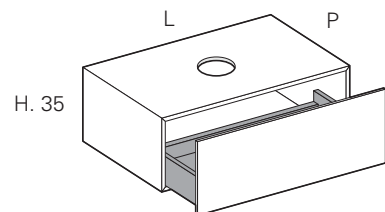

**MAJORATION POUR TIROIR « CRYSTAL »**  
**SOBREPREGIO POR CAJÓN «CRYSTAL»**

**P.36 - code MCC36 + € 65** *chacun / cad.*  
**P.50 - code MCC50 + € 77** *chacun / cad.*

L	Code	#D1	#D2	#D3	#D4	+ G	
<b>P. 36</b>	60	<b>DBL6003</b>	909	1.003	962	1.086	281
	70	<b>DBL7003</b>	969	1.080	1.037	1.169	316
	80	<b>DBL8003</b>	1.053	1.173	1.134	1.275	349
	90	<b>DBL9003</b>	1.116	1.243	1.178	1.356	382
	100	<b>DBL1003</b>	1.183	1.316	1.278	1.464	419
<b>P. 50</b>	60	<b>DBL6005</b>	1.025	1.142	1.113	1.275	281
	70	<b>DBL7005</b>	1.099	1.230	1.189	1.353	316
	80	<b>DBL8005</b>	1.195	1.342	1.297	1.484	349
	90	<b>DBL9005</b>	1.271	1.429	1.349	1.573	382
	100	<b>DBL1005</b>	1.354	1.526	1.450	1.693	419
120	<b>DBL1205</b>	1.509	1.706	1.650	1.890	485	

pour vasques à poser 2 tiroirs et FAÇADE UNIQUE avec plateau en finition  
 para lavabos de apoyo 2 cajones y FRENTE ÚNICO con encimera en acabado

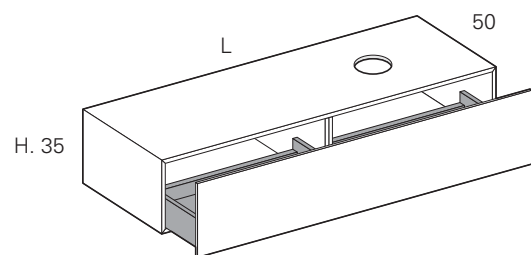

**MAJORATION POUR TIROIR « CRYSTAL »**  
**SOBREPREGIO POR CAJÓN «CRYSTAL»**

**P.50 - code MCC50 + € 77** *chacun / cad.*

L	G / Izda	D / Drcha	#D1	#D2	#D3	#D4	+ G	
<b>P. 50</b>	140 (70+70)	<b>DBL1405S</b>	<b>DBL1405D</b>	2.160	2.412	2.289	2.595	557
	160 (80+80)	<b>DBL1605S</b>	<b>DBL1605D</b>	2.337	2.614	2.483	2.818	624
L	Double orifice / Doble agujero		#D1	#D2	#D3	#D4	+ G	
<b>P. 50</b>	140 (70+70)		<b>DBL1405B</b>	2.207	2.457	2.337	2.657	557
	160 (80+80)		<b>DBL1605B</b>	2.383	2.659	2.537	2.881	624

**+G SUPPLÉMENT POUR FAÇADES EN GRÈS**  
**INCREMENTO DE PRECIO FRONTALES DE GRES**

OPTIONAL - voir page 08-09  
 OPTIONAL - véase la pág. 08-09

#D1	Laqué Mat Lacado Opaco	#D2	Laqué brillant Laqué Mat Metal color Lacado brillo Lacado opaco Metal color	#D3	Finition bois Chêne Madera Roble	#D4	Chêne pore ouvert (Laqué mat ou Metal color) Roble poro abierto (Lacado mate o Metal color)
-----	---------------------------	-----	--	-----	-------------------------------------	-----	--

**BASES LAVABOS SUSPENDUES H.35**  
**BASES LAVABOS SUSPENDIDAS H.35**

**P.50**

1 tiroir  
 1 cajón

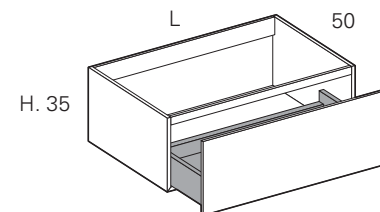

**MAJORATION POUR TIROIR « CRYSTAL »**  
**SOBREPREGIO POR CAJÓN «CRYSTAL»**

**P.50 - code MCC50 + € 77** *chacun / cad.*

**\* PANNEAUX LATÉRAUX NON COMPATIBLES**  
**AVEC UNE VASQUE DOGMA**  
**BORDES NO DISPONIBLES PARA LAVABO DOGMA**

L	Code	#D1	#D2	#D3	#D4	+ G	
<b>P. 50</b>	* 60	<b>DBI6005</b>	806	898	855	973	281
	70	<b>DBI7005</b>	863	962	913	1.042	316
	80	<b>DBI8005</b>	927	1.034	988	1.126	349
	90	<b>DBI9005</b>	983	1.099	1.044	1.195	382
	100	<b>DBI1005</b>	1.047	1.165	1.118	1.273	419
120	<b>DBI1205</b>	1.170	1.321	1.249	1.426	485	

2 tiroirs et FAÇADE UNIQUE  
 2 cajones y FRENTE ÚNICO

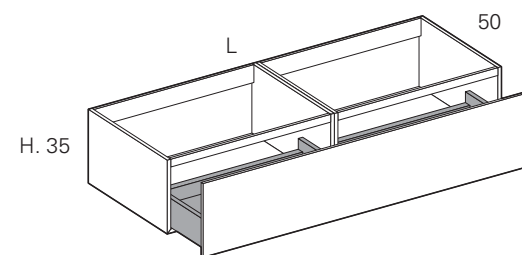

**MAJORATION POUR TIROIR « CRYSTAL »**  
**SOBREPREGIO POR CAJÓN «CRYSTAL»**

**P.50 - code MCC50 + € 77** *chacun / cad.*

L	G / Izda	D / Drcha	#D1	#D2	#D3	#D4	+ G	
<b>P. 50</b>	140	<b>DBI1405S</b>	<b>DBI1405D</b>	1.834	2.009	1.918	2.207	557
	160	<b>DBI1605S</b>	<b>DBI1605D</b>	1.972	2.173	2.110	2.366	624
L	Double vasque / Doble lavabo		#D1	#D2	#D3	#D4	+ G	
<b>P. 50</b>	140		<b>DBI1405B</b>	1.870	2.053	1.971	2.245	557
	160		<b>DBI1605B</b>	2.012	2.220	2.140	2.411	624

**+G SUPPLÉMENT POUR FAÇADES EN GRÈS**  
**INCREMENTO DE PRECIO FRONTALES DE GRES**

OPTIONAL - voir page 08-09  
 OPTIONAL - véase la pág. 08-09

#D1	Laqué Mat Lacado Opaco	#D2	Laqué brillant Laqué Mat Metal color Lacado brillo Lacado opaco Metal color	#D3	Finition bois Chêne Madera Roble	#D4	Chêne pore ouvert (Laqué mat ou Metal color) Roble poro abierto (Lacado mate o Metal color)
-----	---------------------------	-----	--	-----	-------------------------------------	-----	--



**BASES LAVABOS SUSPENDUES H.35**  
**BASES LAVABOS SUSPENDIDAS H.35**

**P.36/50**

pour vasques à poser ouvert et 1 tiroir avec plateau en finition  
 para lavabos de apoyo abierto y 1 cajón con encimera en acabado

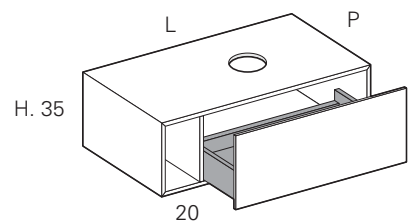

Version droite  
 Diseño drcha

**MAJORATION POUR TIROIR « CRYSTAL »**  
**SOBREPREGIO POR CAJON «CRYSTAL»**

**P.36 - code MCC36 + € 65** *chacun / cad.*  
**P.50 - code MCC50 + € 77** *chacun / cad.*

	L	G / Izda	D / Drcha	#D1	#D2	#D3	#D4	+ G
<b>P. 36</b>	80	D2L8003S	D2L8003D	1.068	1.198	1.171	1.334	281
	90	D2L9003S	D2L9003D	1.137	1.280	1.249	1.422	316
	100	D2L1003S	D2L1003D	1.223	1.378	1.339	1.553	349
	120	D2L1203S	D2L1203D	1.402	1.577	1.532	1.813	419
<b>P. 50</b>	80	D2L8005S	D2L8005D	1.228	1.389	1.359	1.547	281
	90	D2L9005S	D2L9005D	1.310	1.486	1.452	1.654	316
	100	D2L1005S	D2L1005D	1.413	1.597	1.565	1.795	349
	120	D2L1205S	D2L1205D	1.584	1.798	1.756	2.025	419

**BASES LAVABOS SUSPENDUES H.35**  
**BASES LAVABOS SUSPENDIDAS H.35**

**P.36/50**

pour vasques à poser ouvert et 1 tiroir avec plateau en finition  
 para lavabos de apoyo abierto y 1 cajón con encimera en acabado

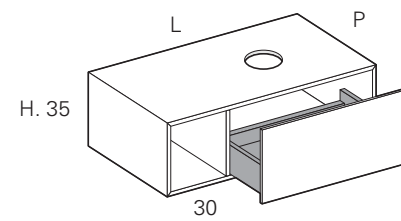

Version droite  
 Diseño drcha

**MAJORATION POUR TIROIR « CRYSTAL »**  
**SOBREPREGIO POR CAJON «CRYSTAL»**

**P.36 - code MCC36 + € 65** *chacun / cad.*  
**P.50 - code MCC50 + € 77** *chacun / cad.*

	L	G / Izda	D / Drcha	#D1	#D2	#D3	#D4	+ G
<b>P. 36</b>	90	D3L9003S	D3L9003D	1.109	1.247	1.205	1.387	281
	100	D3L1003S	D3L1003D	1.172	1.323	1.270	1.486	316
	120	D3L1203S	D3L1203D	1.369	1.538	1.498	1.763	382
	90	D3L9005S	D3L9005D	1.281	1.454	1.427	1.623	281
<b>P. 50</b>	100	D3L1005S	D3L1005D	1.369	1.557	1.514	1.735	316
	120	D3L1205S	D3L1205D	1.547	1.763	1.716	1.971	382

pour vasques à poser ouvert et 1 tiroir avec plateau en finition  
 para lavabos de apoyo abierto y 1 cajón con encimera en acabado

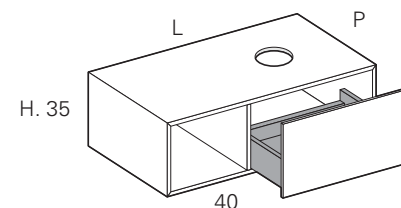

Version droite  
 Diseño drcha

**MAJORATION POUR TIROIR « CRYSTAL »**  
**SOBREPREGIO POR CAJON «CRYSTAL»**

**P.36 - code MCC36 + € 65** *chacun / cad.*  
**P.50 - code MCC50 + € 77** *chacun / cad.*

	L	G / Izda	D / Drcha	#D1	#D2	#D3	#D4	+ G
<b>P. 36</b>	100	D4L1003S	D4L1003D	1.147	1.304	1.270	1.463	281
	120	D4L1203S	D4L1203D	1.339	1.514	1.473	1.735	349
<b>P. 50</b>	100	D4L1005S	D4L1005D	1.334	1.527	1.487	1.704	281
	120	D4L1205S	D4L1205D	1.516	1.737	1.693	1.938	349

**+G SUPPLÉMENT POUR FAÇADES EN GRÈS**  
**INCREMENTO DE PRECIO FRONTALES DE GRES**

OPTIONAL - voir page 08-09  
 OPTIONAL - véase la pág. 08-09

#D1	#D2	#D3	#D4
Laqué Mat Lacado Opaco	Laqué brillant Laqué Mat Metal color Lacado brillo Lacado opaco Metal color	Finition bois Chêne Madera Roble	Chêne pore ouvert (Laqué mat ou Metal color) Roble pore ouvert (Lacado mate o Metal color)

**+G SUPPLÉMENT POUR FAÇADES EN GRÈS**  
**INCREMENTO DE PRECIO FRONTALES DE GRES**

OPTIONAL - voir page 08-09  
 OPTIONAL - véase la pág. 08-09

#D1	#D2	#D3	#D4
Laqué Mat Lacado Opaco	Laqué brillant Laqué Mat Metal color Lacado brillo Lacado opaco Metal color	Finition bois Chêne Madera Roble	Chêne pore ouvert (Laqué mat ou Metal color) Roble pore ouvert (Lacado mate o Metal color)

**BASES SUSPENDUES OUVERTES H.51**  
**BASES SUSPENDIDAS ABIERTAS H.51**

**P.35/36/49/50**

1 compartiment ouvert avec 1 étagère en verre fumé  
 1 compartimento sin puertas con 1 estante de cristal ahumado

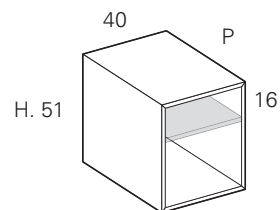

	L	Code	5	6	M	J	+ G
<b>P. 35</b>	40	<b>DBV4053</b>	477	570	528	632	-
<b>P. 49</b>	40	<b>DBV4055</b>	615	706	677	815	-

1 tiroir et 1 compartiment ouvert  
 1 cajón y 1 compartimento sin puertas

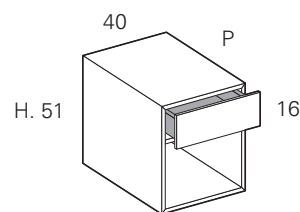

	L	Code	#D1	#D2	#D3	#D4	+ G
<b>P. 36</b>	40	<b>DBG4053</b>	690	792	751	850	147
<b>P. 50</b>	40	<b>DBG4055</b>	764	876	852	980	147

**+G** SUPPLÉMENT POUR FAÇADES EN GRÈS  
 INCREMENTO DE PRECIO FRONTALES DE GRES

OPTIONAL - voir page 08-09  
 OPTIONAL - véase la pág. 08-09

#D1	Laqué Mat	#D2	Laqué brillant	#D3	Finition bois Chêne	#D4	Chêne pore ouvert
5	Lacado Opaco	6	Laqué Mat Metal color	M	Madera Roble	J	(Laqué mat ou Metal color)
			Lacado brillo				Roble poro abierto
			Lacado opaco Metal color				(Lacado mate o Metal color)

**BASES SUSPENDUES H. 51**  
**BASES SUSPENDIDAS H. 51**

**P.36/50**

2 tiroirs  
 2 cajones

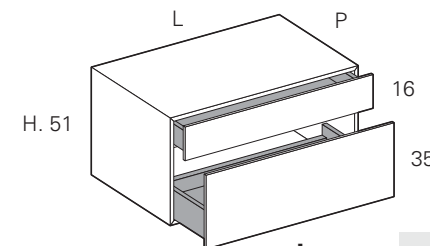

**MAJORATION POUR TIROIR « CRYSTAL »**  
 (SANS TIROIR HAUTEUR 16 CM)  
 SOBREPRECIO POR CAJÓN «CRYSTAL»  
 (NO CAJÓN H. 16)

**P.36 - code MCC36 + € 65** chacun / cad.  
**P.50 - code MCC50 + € 77** chacun / cad.

	L	Code	#D1	#D2	#D3	#D4	+ G
<b>P. 36</b>	40	<b>DBC4053</b>	922	1.014	976	1.086	358
	60	<b>DBC6053</b>	1.091	1.205	1.164	1.328	473
	70	<b>DBC7053</b>	1.173	1.303	1.251	1.440	538
	80	<b>DBC8053</b>	1.334	1.478	1.428	1.627	595
	90	<b>DBC9053</b>	1.420	1.573	1.514	1.699	660
	100	<b>DBC1053</b>	1.506	1.673	1.634	1.833	722
<b>P. 50</b>	40	<b>DBC4055</b>	1.037	1.151	1.113	1.248	358
	60	<b>DBC6055</b>	1.239	1.380	1.335	1.461	473
	70	<b>DBC7055</b>	1.340	1.497	1.434	1.625	538
	80	<b>DBC8055</b>	1.514	1.689	1.627	1.833	595
	90	<b>DBC9055</b>	1.616	1.802	1.732	1.956	660
	100	<b>DBC1055</b>	1.723	1.924	1.854	2.094	722
	120	<b>DBC1255</b>	1.937	2.169	2.090	2.368	844

**ÉLÉMENTS LATÉRAUX OUVERTS H.51 à installer À CÔTÉ D'UNE BASE**  
**TERMINALES SIN PUERTAS H.51 para INSTALAR JUNTO A LOS MUEBLES BAJOS**

**P.36/50**

en verre "fumé" avec fond dans les différentes finitions et 1 tablette  
 en cristal "fumé" con trasera en diferentes acabados y 1 balda

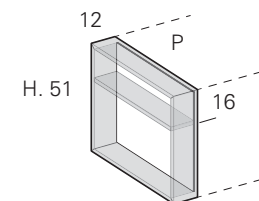

	L	Code	5	6	M	J	+ G
<b>P. 36</b>	12	<b>DEL1253</b>	436	474	484	501	-
<b>P. 50</b>	12	<b>DEL1255</b>	477	495	493	530	-

**+G** SUPPLÉMENT POUR FAÇADES EN GRÈS  
 INCREMENTO DE PRECIO FRONTALES DE GRES

OPTIONAL - voir page 08-09  
 OPTIONAL - véase la pág. 08-09

#D1	Laqué Mat	#D2	Laqué brillant	#D3	Finition bois Chêne	#D4	Chêne pore ouvert
5	Lacado Opaco	6	Laqué Mat Metal color	M	Madera Roble	J	(Laqué mat ou Metal color)
			Lacado brillo				Roble poro abierto
			Lacado opaco Metal color				(Lacado mate o Metal color)

**BASES SUSPENDUES H. 51**  
**BASES SUSPENDIDAS H. 51**

**P.36/50**

ouvert avec 1 étagère en verre fumé et 2 tiroirs  
abierto con 1 estante de cristal ahumado y 2 cajones

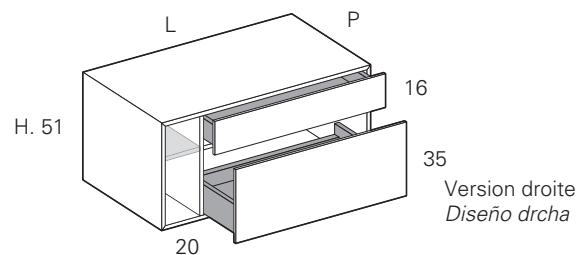

**MAJORATION POUR TIROIR « CRYSTAL »**  
(SANS TIROIR HAUTEUR 16 CM)  
**SOBREPRECIO POR CAJÓN « CRYSTAL »**  
(NO CAJÓN H. 16)

**P.36 - code MCC36 + € 65** *chacun / cad.*  
**P.50 - code MCC50 + € 77** *chacun / cad.*

	L	G / Izda	D / Drcha	#D1	#D2	#D3	#D4	+ G
<b>P. 36</b>	60	D2G6053S	D2G6053D	1.126	1.260	1.222	1.385	358
	80	D2G8053S	D2G8053D	1.313	1.474	1.433	1.630	473
	90	D2G9053S	D2G9053D	1.405	1.581	1.534	1.752	538
	100	D2G1053S	D2G1053D	1.568	1.760	1.727	1.966	595
	120	D2G1253S	D2G1253D	1.796	2.053	2.014	2.270	722
<b>P. 50</b>	60	D2G6055S	D2G6055D	1.298	1.466	1.426	1.618	358
	80	D2G8055S	D2G8055D	1.518	1.717	1.678	1.907	473
	90	D2G9055S	D2G9055D	1.624	1.842	1.793	2.017	538
	100	D2G1055S	D2G1055D	1.808	2.044	2.004	2.259	595
	120	D2G1255S	D2G1255D	2.012	2.279	2.234	2.537	722

**BASES SUSPENDUES H. 51**  
**BASES SUSPENDIDAS H. 51**

**P.36/50**

ouvert avec 1 étagère en verre fumé et 2 tiroirs  
abierto con 1 estante de cristal ahumado y 2 cajones

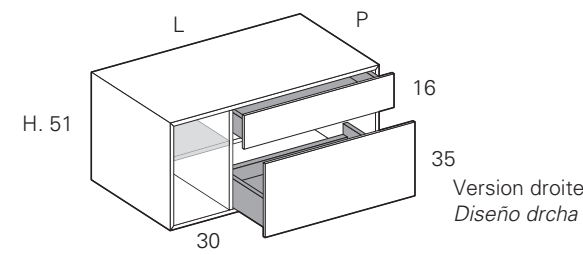

**MAJORATION POUR TIROIR « CRYSTAL »**  
(SANS TIROIR HAUTEUR 16 CM)  
**SOBREPRECIO POR CAJÓN « CRYSTAL »**  
(NO CAJÓN H. 16)

**P.36 - code MCC36 + € 65** *chacun / cad.*  
**P.50 - code MCC50 + € 77** *chacun / cad.*

	L	G / Izda	D / Drcha	#D1	#D2	#D3	#D4	+ G
<b>P. 36</b>	70	D3G7053S	D3G7053D	1.205	1.356	1.319	1.487	358
	90	D3G9053S	D3G9053D	1.359	1.530	1.511	1.706	473
	100	D3G1053S	D3G1053D	1.446	1.632	1.617	1.832	538
	120	D3G1253S	D3G1253D	1.746	1.958	1.979	2.220	660
	<b>P. 50</b>	70	D3G7055S	D3G7055D	1.393	1.579	1.533	1.736
90		D3G9055S	D3G9055D	1.627	1.789	1.763	1.991	473
100		D3G1055S	D3G1055D	1.684	1.913	1.867	2.128	538
120		D3G1255S	D3G1255D	1.978	2.240	2.189	2.481	660

ouvert avec 1 étagère en verre fumé et 2 tiroirs  
abierto con 1 estante de cristal ahumado y 2 cajones

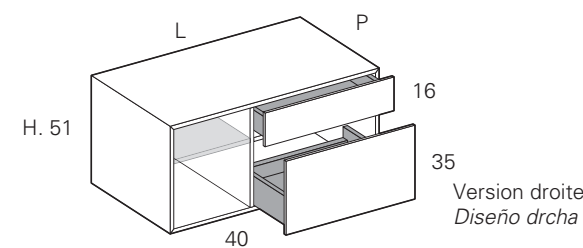

**MAJORATION POUR TIROIR « CRYSTAL »**  
(SANS TIROIR HAUTEUR 16 CM)  
**SOBREPRECIO POR CAJÓN « CRYSTAL »**  
(NO CAJÓN H. 16)

**P.36 - code MCC36 + € 65** *chacun / cad.*  
**P.50 - code MCC50 + € 77** *chacun / cad.*

	L	G / Izda	D / Drcha	#D1	#D2	#D3	#D4	+ G
<b>P. 36</b>	80	D4G8053S	D4G8053D	1.263	1.425	1.373	1.582	358
	100	D4G1053S	D4G1053D	1.404	1.583	1.538	1.806	473
	120	D4G1253S	D4G1253D	1.703	1.982	1.893	2.202	595
<b>P. 50</b>	80	D4G8055S	D4G8055D	1.461	1.656	1.609	1.853	358
	100	D4G1055S	D4G1055D	1.641	1.851	1.811	2.101	473
	120	D4G1255S	D4G1255D	1.935	2.189	2.137	2.467	595

**+G SUPPLÉMENT POUR FAÇADES EN GRÈS**  
INCREMENTO DE PRECIO FRONTALES DE GRES

OPTIONAL - voir page 08-09  
OPTIONAL - véase la pág. 08-09

#D1	#D2	#D3	#D4
Laqué Mat <i>Lacado Opaco</i>	Laqué brillant Laqué Mat Metal color <i>Lacado brillo</i> <i>Lacado opaco Metal color</i>	Finition bois Chêne <i>Madera Roble</i>	Chêne pore ouvert (Laqué mat ou Metal color) <i>Roble poro abierto</i> ( <i>Lacado mate o Metal color</i> )

**+G SUPPLÉMENT POUR FAÇADES EN GRÈS**  
INCREMENTO DE PRECIO FRONTALES DE GRES

OPTIONAL - voir page 08-09  
OPTIONAL - véase la pág. 08-09

#D1	#D2	#D3	#D4
Laqué Mat <i>Lacado Opaco</i>	Laqué brillant Laqué Mat Metal color <i>Lacado brillo</i> <i>Lacado opaco Metal color</i>	Finition bois Chêne <i>Madera Roble</i>	Chêne pore ouvert (Laqué mat ou Metal color) <i>Roble poro abierto</i> ( <i>Lacado mate o Metal color</i> )



## BASES LAVABOS SUSPENDUES H.51

### BASES LAVABOS SUSPENDIDAS H.51

P.50

1 façade fixe et 1 tiroir  
1 frontal fijo y 1 cajón

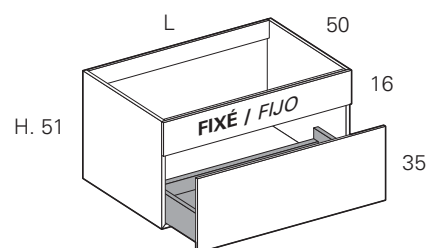

**MAJORATION POUR TIROIR « CRYSTAL »**  
**SOBREPRECIO POR CAJÓN « CRYSTAL »**

**P.50 - code MCC50 + € 77** chacun / cad.

P. 50

L	Code	#D1	#D2	#D3	#D4	+ G
60	<b>DBI6055</b>	908	1.025	986	1.133	473
70	<b>DBI7055</b>	980	1.106	1.064	1.223	538
80	<b>DBI8055</b>	1.051	1.184	1.147	1.319	595
90	<b>DBI9055</b>	1.116	1.263	1.219	1.406	660
100	<b>DBI1055</b>	1.185	1.341	1.303	1.447	722
120	<b>DBI1255</b>	1.328	1.503	1.467	1.684	844

## BASES LAVABOS SUSPENDUES H.51

### BASES LAVABOS SUSPENDIDAS H.51

P.36/50

pour vasques à poser 2 tiroirs avec plateau en finition  
para lavabos de apoyo 2 cajones con encimera en acabado

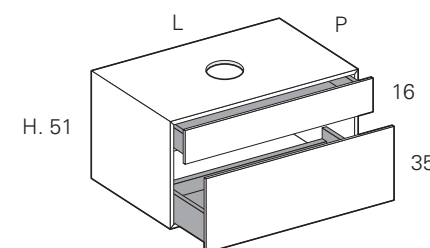

**MAJORATION POUR TIROIR « CRYSTAL »**  
**(SANS TIROIR HAUTEUR 16 CM)**  
**SOBREPRECIO POR CAJÓN « CRYSTAL »**  
**(NO CAJÓN H. 16)**

**P.36 - code MCC36 + € 65** chacun / cad.

**P.50 - code MCC50 + € 77** chacun / cad.

P. 36

P. 50

L	Code	#D1	#D2	#D3	#D4	+ G
60	<b>DBL6053</b>	1.268	1.387	1.340	1.512	473
70	<b>DBL7053</b>	1.352	1.490	1.437	1.623	538
80	<b>DBL8053</b>	1.452	1.599	1.556	1.750	595
90	<b>DBL9053</b>	1.534	1.696	1.651	1.860	660
100	<b>DBL1053</b>	1.623	1.793	1.768	1.991	722
60	<b>DBL6055</b>	1.324	1.452	1.414	1.623	473
70	<b>DBL7055</b>	1.523	1.684	1.649	1.845	538
80	<b>DBL8055</b>	1.634	1.820	1.782	1.990	595
90	<b>DBL9055</b>	1.735	1.932	1.886	2.116	660
100	<b>DBL1055</b>	1.841	2.054	2.010	2.259	722
120	<b>DBL1255</b>	2.053	2.298	2.244	2.533	844

**+G** SUPPLÉMENT POUR FAÇADES EN GRÈS  
INCREMENTO DE PRECIO FRONTALES DE GRES

OPTIONAL - voir page 08-09  
OPTIONAL - véase la pág. 08-09

#D1	#D2	#D3	#D4
Laqué Mat Lacado Opaco	Laqué brillant Laqué Mat Metal color Lacado brillo Lacado opaco Metal color	Finition bois Chêne Madera Roble	Chêne pore ouvert (Laqué mat ou Metal color) Roble poro abierto (Lacado mate o Metal color)

**+G** SUPPLÉMENT POUR FAÇADES EN GRÈS  
INCREMENTO DE PRECIO FRONTALES DE GRES

OPTIONAL - voir page 08-09  
OPTIONAL - véase la pág. 08-09

#D1	#D2	#D3	#D4
Laqué Mat Lacado Opaco	Laqué brillant Laqué Mat Metal color Lacado brillo Lacado opaco Metal color	Finition bois Chêne Madera Roble	Chêne pore ouvert (Laqué mat ou Metal color) Roble poro abierto (Lacado mate o Metal color)

**BASES LAVABOS SUSPENDUES H.51**  
**BASES LAVABOS SUSPENDIDAS H.51**

**P.36/50**

pour vasques à poser ouvert avec 1 étagère en verre fumé et 2 tiroirs  
 para lavabos de apoyo abierto con 1 estante de cristal ahumado y 2 cajones

**MAJORATION POUR TIROIR « CRYSTAL »**  
 (SANS TIROIR HAUTEUR 16 CM)  
**SOBREPRECIO POR CAJÓN «CRYSTAL»**  
 (NO CAJÓN H.16)

**P.36 - code MCC36 + € 65** *chacun / cad.*  
**P.50 - code MCC50 + € 77** *chacun / cad.*

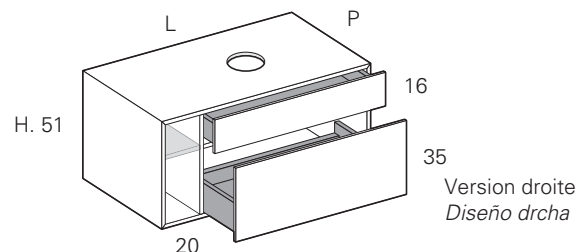

	L	G / Izda	D / Drcha	#D1	#D2	#D3	#D4	+ G
<b>P. 36</b>	80	D2L8053S	D2L8053D	1.491	1.655	1.605	1.842	473
	90	D2L9053S	D2L9053D	1.583	1.759	1.720	1.964	538
	100	D2L1053S	D2L1053D	1.690	1.881	1.831	2.149	595
	120	D2L1253S	D2L1253D	1.918	2.137	2.091	2.453	722
<b>P. 50</b>	80	D2L8055S	D2L8055D	1.701	1.852	1.813	2.120	473
	90	D2L9055S	D2L9055D	1.807	2.024	1.986	2.230	538
	100	D2L1055S	D2L1055D	1.938	2.171	2.129	2.405	595
	120	D2L1255S	D2L1255D	2.142	2.408	2.369	2.685	722

**BASES LAVABOS SUSPENDUES H.51**  
**BASES LAVABOS SUSPENDIDAS H.51**

**P.36/50**

pour vasques à poser ouvert avec 1 étagère en verre fumé et 2 tiroirs  
 para lavabos de apoyo abierto con 1 estante de cristal ahumado y 2 cajones

**MAJORATION POUR TIROIR « CRYSTAL »**  
 (SANS TIROIR HAUTEUR 16 CM)  
**SOBREPRECIO POR CAJÓN «CRYSTAL»**  
 (NO CAJÓN H.16)

**P.36 - code MCC36 + € 65** *chacun / cad.*  
**P.50 - code MCC50 + € 77** *chacun / cad.*

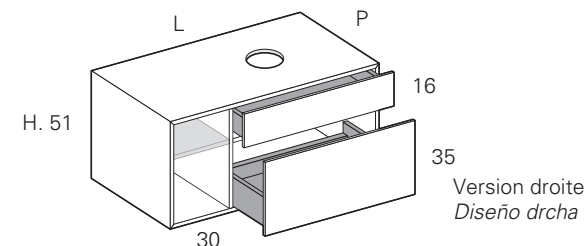

	L	G / Izda	D / Drcha	#D1	#D2	#D3	#D4	+ G
<b>P. 36</b>	90	D3L9053S	D3L9053D	1.538	1.742	1.694	1.918	473
	100	D3L1053S	D3L1053D	1.624	1.845	1.802	2.042	538
	120	D3L1253S	D3L1253D	1.876	2.141	2.090	2.405	660
	90	D3L9055S	D3L9055D	1.800	1.973	1.932	2.204	473
<b>P. 50</b>	100	D3L1055S	D3L1055D	1.867	2.099	2.051	2.340	538
	120	D3L1255S	D3L1255D	2.108	2.362	2.313	2.628	660

pour vasques à poser ouvert avec 1 étagère en verre fumé et 2 tiroirs  
 para lavabos de apoyo abierto con 1 estante de cristal ahumado y 2 cajones

**MAJORATION POUR TIROIR « CRYSTAL »**  
 (SANS TIROIR HAUTEUR 16 CM)  
**SOBREPRECIO POR CAJÓN «CRYSTAL»**  
 (NO CAJÓN H.16)

**P.36 - code MCC36 + € 65** *chacun / cad.*  
**P.50 - code MCC50 + € 77** *chacun / cad.*

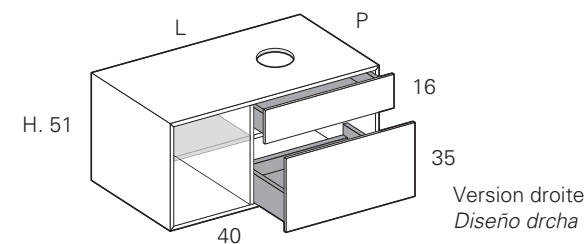

	L	G / Izda	D / Drcha	#D1	#D2	#D3	#D4	+ G
<b>P. 36</b>	100	D4L1053S	D4L1053D	1.581	1.760	1.711	1.986	473
	120	D4L1253S	D4L1253D	1.821	2.100	2.035	2.332	595
<b>P. 50</b>	100	D4L1055S	D4L1055D	1.829	2.053	1.999	2.294	473
	120	D4L1255S	D4L1255D	2.058	2.304	2.261	2.588	595

**+G SUPPLÉMENT POUR FAÇADES EN GRÈS**  
**INCREMENTO DE PRECIO FRONTALES DE GRES**

OPTIONAL - voir page 08-09  
 OPTIONAL - véase la pág. 08-09

#D1	#D2	#D3	#D4
Laqué Mat Lacado Opaco	Laqué brillant Laqué Mat Metal color Lacado brillo Lacado opaco Metal color	Finition bois Chêne Madera Roble	Chêne pore ouvert (Laqué mat ou Metal color) Roble poro abierto (Lacado mate o Metal color)

**+G SUPPLÉMENT POUR FAÇADES EN GRÈS**  
**INCREMENTO DE PRECIO FRONTALES DE GRES**

OPTIONAL - voir page 08-09  
 OPTIONAL - véase la pág. 08-09

#D1	#D2	#D3	#D4
Laqué Mat Lacado Opaco	Laqué brillant Laqué Mat Metal color Lacado brillo Lacado opaco Metal color	Finition bois Chêne Madera Roble	Chêne pore ouvert (Laqué mat ou Metal color) Roble poro abierto (Lacado mate o Metal color)

**BASES SUSPENDUES H. 70**  
**BASES SUSPENDIDAS H. 70**

**P.36/50**

1 compartiment ouvert et 1 tiroir  
1 compartimento sin puertas y 1 cajón

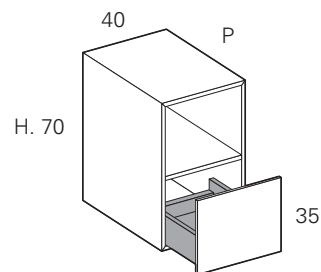

**MAJORATION POUR TIROIR « CRYSTAL »**  
**SOBREPREGIO POR CAJÓN « CRYSTAL »**

**P.36 - code MCC36 + € 65** *chacun / cad.*  
**P.50 - code MCC50 + € 77** *chacun / cad.*

	L	Code	#D1	#D2	#D3	#D4	+ G
<b>P. 36</b>	40	<b>DBG4073</b>	884	1.011	987	1.068	211
<b>P. 50</b>	40	<b>DBG4075</b>	1.044	1.228	1.169	1.275	211

2 tiroirs  
2 cajones

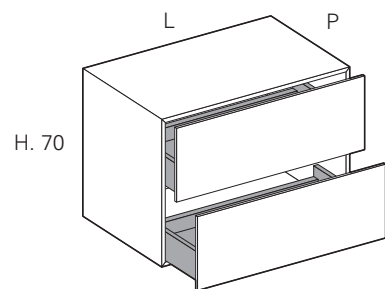

**MAJORATION POUR TIROIR « CRYSTAL »**  
**SOBREPREGIO POR CAJÓN « CRYSTAL »**

**P.36 - code MCC36 + € 65** *chacun / cad.*  
**P.50 - code MCC50 + € 77** *chacun / cad.*

	L	Code	#D1	#D2	#D3	#D4	+ G
<b>P. 36</b>	40	<b>DBC4073</b>	1.075	1.234	1.170	1.293	422
	60	<b>DBC6073</b>	1.270	1.431	1.389	1.552	562
	70	<b>DBC7073</b>	1.343	1.543	1.496	1.674	632
	80	<b>DBC8073</b>	1.531	1.721	1.674	1.877	698
	90	<b>DBC9073</b>	1.631	1.826	1.773	1.991	764
	100	<b>DBC1073</b>	1.733	1.940	1.896	2.148	838
<b>P. 50</b>	40	<b>DBC4075</b>	1.214	1.339	1.316	1.487	422
	60	<b>DBC6075</b>	1.441	1.635	1.578	1.782	562
	70	<b>DBC7075</b>	1.560	1.766	1.709	1.927	632
	80	<b>DBC8075</b>	1.735	1.957	1.897	2.146	698
	90	<b>DBC9075</b>	1.851	2.083	2.022	2.280	764
	100	<b>DBC1075</b>	1.972	2.218	2.162	2.440	838
	120	<b>DBC1275</b>	2.196	2.476	2.412	2.724	970

**+G** SUPPLÉMENT POUR FAÇADES EN GRÈS  
INCREMENTO DE PRECIO FRONTALES DE GRES

OPTIONAL - voir page 08-09  
OPTIONAL - véase la pág. 08-09  
STRUCTURE DE SUPPORT ET SOCLES - voir page 316-318  
ESTRUCTURA DE SOPORTE Y ZÓCALOS - véase la pág. 316-318

#D1	Laqué Mat Lacado Opaco	#D2	Laqué brillant Laqué Mat Metal color Lacado brillo Lacado opaco Metal color	#D3	Finition bois Chêne Madera Roble	#D4	Chêne pore ouvert (Laqué mat ou Metal color) Roble poro abierto (Lacado mate o Metal color)
-----	---------------------------	-----	--	-----	-------------------------------------	-----	--

**BASES LAVABOS SUSPENDUES H.70**  
**BASES LAVABOS SUSPENDIDAS H.70**

**P.36/50**

2 tiroirs  
2 cajones

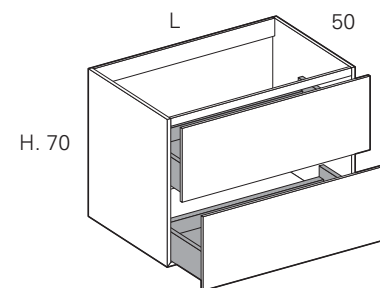

**MAGGIORAZIONE PER CASSETTO « CRYSTAL »**  
**MAGGIORAZIONE PER CASSETTO « CRYSTAL »**

**P.50 - code MCC50 + € 77** *chacun / cad.*

\* PANNEAUX LATÉRAUX NON COMPATIBLES  
AVEC UNE VASQUE DOGMA  
BORDES NO DISPONIBLES PARA LAVABO DOGMA

	L	Code	#D1	#D2	#D3	#D4	+ G
<b>P. 50</b>	* 60	<b>DBI6075</b>	1.365	1.511	1.464	1.629	562
	70	<b>DBI7075</b>	1.458	1.617	1.562	1.745	632
	80	<b>DBI8075</b>	1.556	1.727	1.674	1.878	698
	90	<b>DBI9075</b>	1.651	1.841	1.775	1.986	764
	100	<b>DBI1075</b>	1.745	1.942	1.885	2.107	838
	120	<b>DBI1275</b>	1.943	2.165	2.107	2.352	970

pour vasques à poser 2 tiroirs avec plateau en finition  
para lavabos de apoyo 2 cajones con encimera en acabado

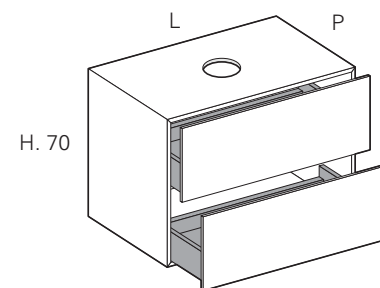

**MAJORATION POUR TIROIR « CRYSTAL »**  
**SOBREPREGIO POR CAJÓN « CRYSTAL »**

**P.36 - code MCC36 + € 65** *chacun / cad.*  
**P.50 - code MCC50 + € 77** *chacun / cad.*

	L	Code	#D1	#D2	#D3	#D4	+ G
<b>P. 36</b>	60	<b>DBL6073</b>	1.412	1.560	1.531	1.694	562
	70	<b>DBL7073</b>	1.513	1.673	1.636	1.815	632
	80	<b>DBL8073</b>	1.631	1.821	1.775	1.977	698
	90	<b>DBL9073</b>	1.732	1.914	1.873	2.091	764
	100	<b>DBL1073</b>	1.833	2.029	1.996	2.248	838
<b>P. 50</b>	60	<b>DBL6075</b>	1.583	1.765	1.720	1.924	562
	70	<b>DBL7075</b>	1.702	1.896	1.851	2.069	632
	80	<b>DBL8075</b>	1.835	2.045	1.997	2.250	698
	90	<b>DBL9075</b>	1.951	2.173	2.122	2.383	764
	100	<b>DBL1075</b>	2.073	2.307	2.263	2.540	838
	120	<b>DBL1275</b>	2.297	2.565	2.513	2.824	970

**+G** SUPPLÉMENT POUR FAÇADES EN GRÈS  
INCREMENTO DE PRECIO FRONTALES DE GRES

OPTIONAL - voir page 08-09  
OPTIONAL - véase la pág. 08-09  
STRUCTURE DE SUPPORT ET SOCLES - voir page 316-318  
ESTRUCTURA DE SOPORTE Y ZÓCALOS - véase la pág. 316-318

#D1	Laqué Mat Lacado Opaco	#D2	Laqué brillant Laqué Mat Metal color Lacado brillo Lacado opaco Metal color	#D3	Finition bois Chêne Madera Roble	#D4	Chêne pore ouvert (Laqué mat ou Metal color) Roble poro abierto (Lacado mate o Metal color)
-----	---------------------------	-----	--	-----	-------------------------------------	-----	--



**STRUCTURE EN ALUMINIUM H.76 - F INITION BLANCHE OU NOIRE (INDIQUER LE TYPE)**  
**ESTRUCTURA DE ALUMINIO H.76 - ACABADO BLANCO O NEGRO (INDIQUE EL TIPO) P.50**  
 LA STRUCTURE EN ALUMINIUM EST FOURNIE DANS UN KIT SPÉCIAL À MONTER / LA ESTRUCTURA DE ALUMINIO SE SUMINISTRA EN UN KIT PARA ENSAMBLAR

avec tablette en finition \*  
 con balda en acabado \*

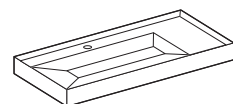
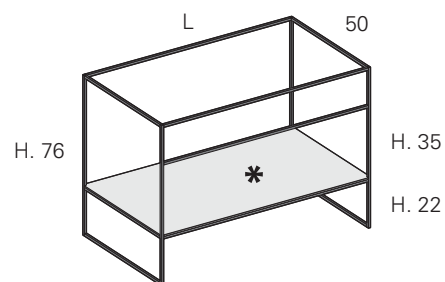

**VASQUE DOGMA**  
 LAVABO DOGMA  
 pag. 272-273

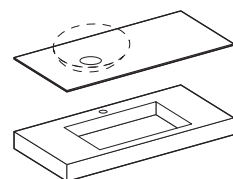

**PLATEAUX**  
 ENCIMERA  
 pag. 195

L	Code	#D1	#D2	#D3	#D4	+ C
P. 50						
60	DSL6075	791	802	791	826	464
80	DSL8075	880	895	878	928	530
100	DSL1075	974	994	975	1.037	594

avec tablette en finition \*  
 con balda en acabado \*

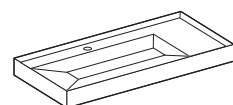
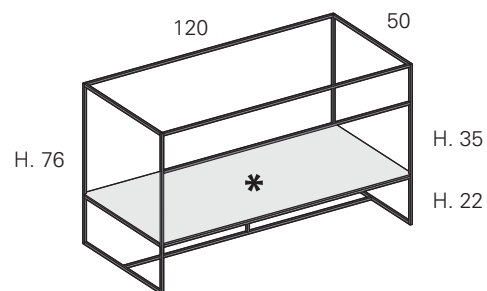

**VASQUE DOGMA**  
 LAVABO DOGMA  
 pag. 272-273

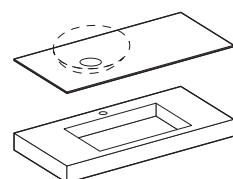

**PLATEAUX**  
 ENCIMERA  
 pag. 195

L	Code	#D1	#D2	#D3	#D4	+ C
P. 50						
120	DSL1275	1.130	1.156	1.132	1.204	697

**+C MAJORATION POUR STRUCTURE DE SUPPORT AVEC FINITION COLOR**  
 Dans les coloris Mats et Metal Color de l'échantillonnage IDEAGROUP  
 SOBREPRECIO PARA EL ACABADO ESTRUCTURA COLOR  
 En los colores Mate y Metal Color del muestrario IDEAGROUP

#D1	#D2	#D3	#D4
Laqué Mat Lacado Opaco	Laqué brillant Laqué Mat Metal color Lacado brillo Lacado opaco Metal color	Finition bois Chêne Madera Roble	Chêne pore ouvert (Laqué mat ou Metal color) Roble poro abierto (Lacado mate o Metal color)

**STRUCTURE EN ALUMINIUM H.76 - F INITION BLANCHE OU NOIRE (INDIQUER LE TYPE)**  
**ESTRUCTURA DE ALUMINIO H.76 - ACABADO BLANCO O NEGRO (INDIQUE EL TIPO) P.50**  
 LA STRUCTURE EN ALUMINIUM EST FOURNIE DANS UN KIT SPÉCIAL À MONTER / LA ESTRUCTURA DE ALUMINIO SE SUMINISTRA EN UN KIT PARA ENSAMBLAR

1 base L.40 avec 1 tiroir et 1 tablette en finition \*  
 1 base L.40 con 1 cajón y balda en acabado \*

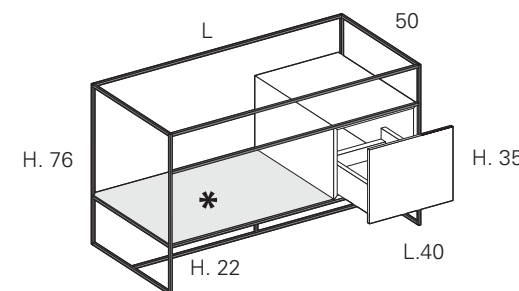

Version droite  
 Diseño drcha

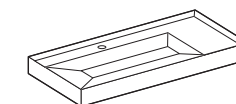

**VASQUE DOGMA**  
 LAVABO DOGMA  
 pag. 272-273

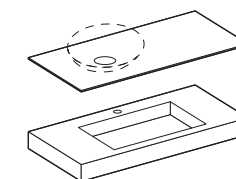

**PLATEAUX**  
 ENCIMERA  
 pag. 195

**MAJORATION POUR TIROIR « CRYSTAL »**  
 SOBREPRECIO POR CAJÓN «CRYSTAL»  
 P.50 - code MCC50 + € 77 chacun/cad.

L	G / Izda	D / Drcha	#D1	#D2	#D3	#D4	+ G
P. 50							
120	DSB4075S	DSB4075D	1.652	1.766	1.720	1.886	211
							+ C
							697

**! NON COMPATIBLE AVEC PANNEAUX LATÉRAUX EN GRÈS**  
 LATERALES DE GRES NO DISPONIBLES

1 base L.60 avec 1 tiroir et 1 tablette en finition \*  
 1 base L.60 con 1 cajón y balda en acabado \*

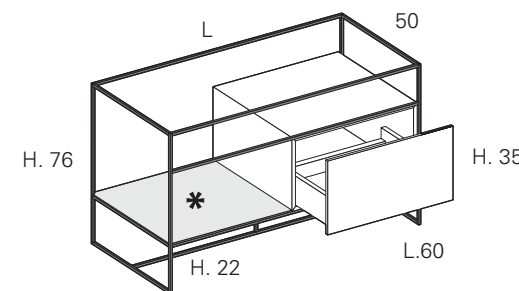

Version droite  
 Diseño drcha

**! NON COMPATIBLE AVEC UNE VASQUE DOGMA L.120**  
 NO COMPATIBLE CON LAVABO DOGMA A.120

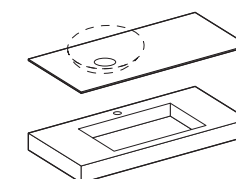

**PLATEAUX**  
 ENCIMERA  
 pag. 195

**MAJORATION POUR TIROIR « CRYSTAL »**  
 SOBREPRECIO POR CAJÓN «CRYSTAL»  
 P.50 - code MCC50 + € 77 chacun/cad.

L	G / Izda	D / Drcha	#D1	#D2	#D3	#D4	+ G
P. 50							
120	DSB6075S	DSB6075D	1.791	1.885	1.857	2.064	281
							+ C
							697

**! NON COMPATIBLE AVEC PANNEAUX LATÉRAUX EN GRÈS**  
 LATERALES DE GRES NO DISPONIBLES

**+G SUPPLÉMENT POUR FAÇADES EN GRÈS**  
 INCREMENTO DE PRECIO FRONTALES DE GRES

OPTIONAL - voir page 08-09  
 OPTIONAL - véase la pág. 08-09

#D1	#D2	#D3	#D4
Laqué Mat Lacado Opaco	Laqué brillant Laqué Mat Metal color Lacado brillo Lacado opaco Metal color	Finition bois Chêne Madera Roble	Chêne pore ouvert (Laqué mat ou Metal color) Roble poro abierto (Lacado mate o Metal color)

MEUBLES HAUTS H. 70  
MÓDULOS ALTOS H. 70

P.18/19

1 porte D/G et 1 tablette interne en verre fumé  
1 puerta Drcha/Izda y 1 balda interna de cristal fumé

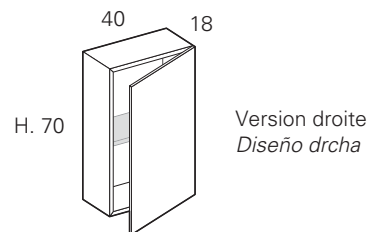

	L	G / Izda	D / Drcha	#D1	#D2	#D3	#D4	+ G
P. 18	40	DPA4071S	DPA4071D	620	726	690	818	338

1 porte D/G vitrée "fumé" et 1 tablette interne en verre fumé  
1 puerta Drcha-Izda de cristal "fumé" y 1 balda interna de cristal fumé

FINITION CADRE  
ACABADO DEL MARCO

Bronzo

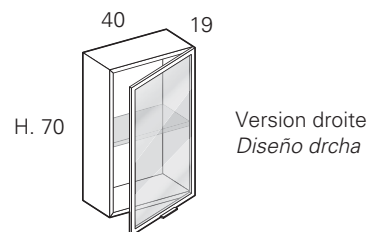

	L	G / Izda	D / Drcha	#D1	#D2	#D3	#D4	+ V
P. 19	40	DPV4071S	DPV4071D	736	784	770	906	81

1 porte D/G avec miroir et 1 tablette interne en verre fumé  
1 puerta Drcha-Izda con espejo y 1 balda interna de cristal fumé

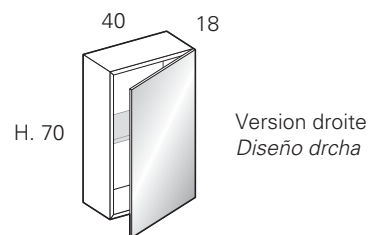

	L	G / Izda	D / Drcha	#D1	#D2	#D3	#D4	-
P. 18	40	DPS4071S	DPS4071D	490	533	579	653	-

POUR ÉCLAIRAGE ET/OU PRISE DE COURANT INTÉRIEURE, VOIR PAGE 291  
PARA LA ILUMINACIÓN Y/O TOMA INTERIOR, VÉASE LA PÁGINA 291

+G SUPPLÉMENT POUR FAÇADES EN GRÈS  
INCREMENTO DE PRECIO FRONTALES DE GRES

OPTIONAL - voir page 08-09  
OPTIONAL - véase la pág. 08-09

#D1	#D2	#D3	#D4
Laqué Mat Lacado Opaco	Laqué brillant Laqué Mat Metal color Lacado brillo Lacado opaco Metal color	Finition bois Chêne Madera Roble	Chêne pore ouvert (Laqué mat ou Metal color) Roble pore abierto (Lacado mate o Metal color)

MEUBLES HAUTS H. 70  
MÓDULOS ALTOS H. 70

P.18/19

2 portes et 1 tablette interne en verre fumé  
2 puertas y 1 balda interna de cristal fumé

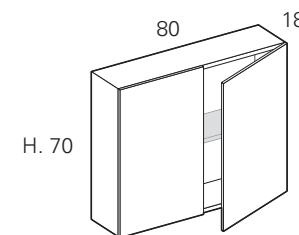

	L	Code	#D1	#D2	#D3	#D4	+ G
P. 18	80	DPA8071	910	1.045	1.081	1.310	676

2 portes vitrée "fumé" et 1 tablette interne en verre fumé  
2 puertas de cristal "fumé" y 1 balda interna de cristal fumé

FINITION CADRE  
ACABADO DEL MARCO

Bronzo

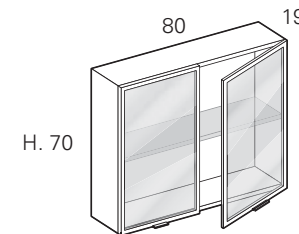

	L	Code	#D1	#D2	#D3	#D4	+ V
P. 19	80	DPV8071	1.250	1.315	1.402	1.516	162

2 portes avec miroir et 1 tablette interne en verre fumé  
2 puertas con espejo y 1 balda interna de cristal fumé

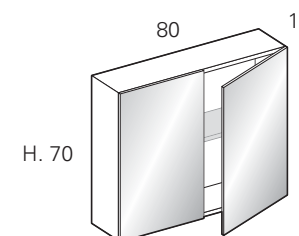

	L	Code	#D1	#D2	#D3	#D4	-
P. 18	80	DPS8071	762	828	915	1.027	-

POUR ÉCLAIRAGE ET/OU PRISE DE COURANT INTÉRIEURE, VOIR PAGE 291  
PARA LA ILUMINACIÓN Y/O TOMA INTERIOR, VÉASE LA PÁGINA 291

+V MAJORATION POUR VERRE IMPRIMÉ FUMÉ « ROMA »  
RECARGO POR VIDRIO ESTAMPADO AHUMADO «ROMA»



#D1	#D2	#D3	#D4
Laqué Mat Lacado Opaco	Laqué brillant Laqué Mat Metal color Lacado brillo Lacado opaco Metal color	Finition bois Chêne Madera Roble	Chêne pore ouvert (Laqué mat ou Metal color) Roble pore abierto (Lacado mate o Metal color)

**MEUBLES HAUTS H. 70**  
**MÓDULOS ALTOS H. 70**

**P.18**

Armoire murale terminale 1 porte D/G et 1 tablette interne en verre fumé pour angle extérieur, équipé de panneau latéral terminal fixe - **ÉCLAIRAGE INTÉRIEUR NON DISPONIBLE**  
Mueble alto terminal 1 puerta Drcha/Izda y 1 balda interna de cristal fumé para esquina exterior, completo con lateral fijo terminal - **LUZ INTERIOR NO DISPONIBLE**

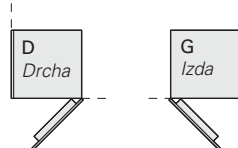
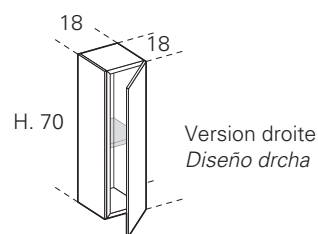

**N.B. - À UTILISER TOUJOURS MIS CÔTE-À-CÔTE AVEC D'AUTRES ÉLÉMENTS**

**N.B. - POUR LES PANNEAUX LATÉRAUX FIXES EN GRÈS, CALCULER UNE MAJORATION +G**

**NOTA - PARA COLOCAR SIEMPRE CON OTROS ELEMENTOS**

**NOTA - PARA CUALQUIER LATERAL FIJO TERMINAL DE GRES, CALCULAR UN RECARGO ADICIONAL +G**

	L	G / Izda	D / Drcha	#D1	#D2	#D3	#D4	+ G
<b>P. 18</b>	18	<b>DPE1871S</b>	<b>DPE1871D</b>	456	513	541	637	198

Élément fixe pour aménagement d'angle intérieur  
Elemento fijo para solución de esquina interior

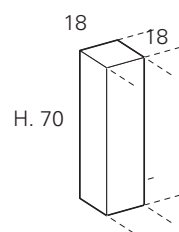

	L	Code	#D1	#D2	#D3	#D4	-
<b>P. 18</b>	18	<b>DPT1871</b>	168	194	221	265	-

**ÉLÉMENTS LATÉRAUX OUVERTS H.70 à installer À CÔTÉ D'UNE MEUBLES HAUTS**  
**TERMINALES SIN PUERTAS H.70 para INSTALAR JUNTO A LOS MUEBLES ALTOS**

**P.18**

en verre "fumé" avec fond dans les différentes finitions et 1 tablette  
en cristal "fumé" con trasera en diferentes acabados y 1 balda

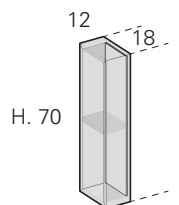

	L	Code	5	6	M	J	-
<b>P. 18</b>	12	<b>DEL1271</b>	389	428	404	476	-

**+G SUPPLÉMENT POUR FAÇADES EN GRÈS**  
**INCREMENTO DE PRECIO FRONTALES DE GRES**

OPTIONAL - voir page 08-09  
OPTIONAL - véase la pág. 08-09

#D1	Laqué Mat Lacado Opaco	#D2	Laqué brillant Laqué Mat Metal color Lacado brillo Lacado opaco Metal color	#D3	Finition bois Chêne Madera Roble	#D4	Chêne pore ouvert (Laqué mat ou Metal color) Roble poro abierto (Lacado mate o Metal color)
5		6		M		J	

**MEUBLES HAUTS H. 90**  
**MÓDULOS ALTOS H. 90**

**P.18/19**

1 porte D/G et 2 tablettes interne en verre fumé  
1 puerta Drcha/Izda y 2 baldas interna de cristal fumé

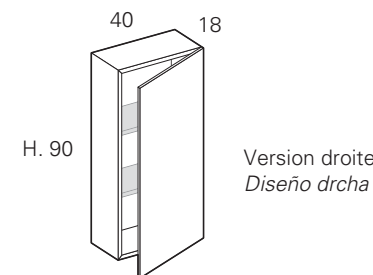

	L	G / Izda	D / Drcha	#D1	#D2	#D3	#D4	+ G
<b>P. 18</b>	40	<b>DPA4091S</b>	<b>DPA4091D</b>	717	825	772	870	410

1 porte D/G vitrée "fumé" et 2 tablettes interne en verre fumé  
1 puerta Drcha-Izda de cristal "fumé" y 2 baldas interna de cristal fumé

**FINITION CADRE**  
**ACABADO DEL MARCO**

 Bronzo

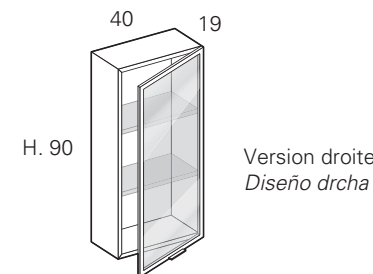

	L	G / Izda	D / Drcha	#D1	#D2	#D3	#D4	+ V
<b>P. 19</b>	40	<b>DPV4091S</b>	<b>DPV4091D</b>	822	943	903	1.019	96

1 porte D/G avec miroir et 2 tablettes internes en verre fumé  
1 puerta Drcha-Izda con espejo y 2 baldas interna de cristal fumé

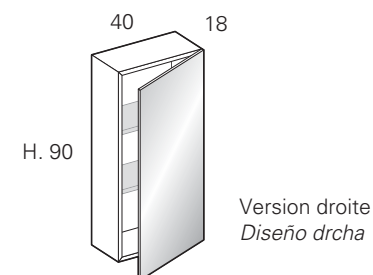

	L	G / Izda	D / Drcha	#D1	#D2	#D3	#D4	-
<b>P. 18</b>	40	<b>DPS4091S</b>	<b>DPS4091D</b>	569	621	688	778	-

POUR ÉCLAIRAGE ET/OU PRISE DE COURANT INTÉRIEURE, VOIR PAGE 291  
PARA LA ILUMINACIÓN Y/O TOMA INTERIOR, VÉASE LA PÁGINA 291

**+V MAJORATION POUR VERRE IMPRIMÉ FUMÉ « ROMA »**  
**RECARGO POR VIDRIO ESTAMPADO AHUMADO «ROMA»**



#D1	Laqué Mat Lacado Opaco	#D2	Laqué brillant Laqué Mat Metal color Lacado brillo Lacado opaco Metal color	#D3	Finition bois Chêne Madera Roble	#D4	Chêne pore ouvert (Laqué mat ou Metal color) Roble poro abierto (Lacado mate o Metal color)



**MEUBLES HAUTS H. 90**  
**MÓDULOS ALTOS H. 90**

**P.18/19**

2 portes et 2 tablettes internes en verre fumé  
2 puertas y 2 baldas interna de cristal fumé

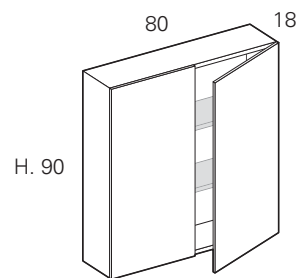

L	Code	#D1	#D2	#D3	#D4	+ G	
<b>P. 18</b>	80	<b>DPA8091</b>	1.057	1.219	1.298	1.546	820

2 portes vitrée "fumé" et 2 tablettes internes en verre fumé  
2 puertas de cristal "fumé" y 2 baldas interna de cristal fumé

**FINITION CADRE**  
**ACABADO DEL MARCO**  
Bronzo

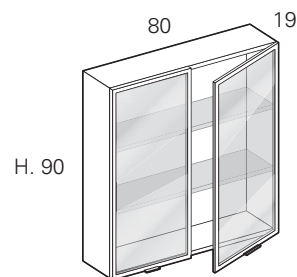

L	Code	#D1	#D2	#D3	#D4	+ V	
<b>P. 19</b>	80	<b>DPV8091</b>	1.392	1.472	1.575	1.670	192

2 portes avec miroir et 2 tablettes internes en verre fumé  
2 puertas con espejo y 2 baldas interna de cristal fumé

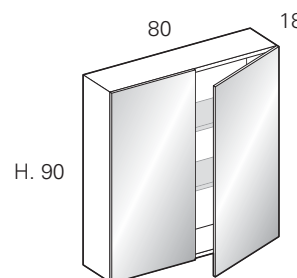

L	Code	#D1	#D2	#D3	#D4	-	
<b>P. 18</b>	80	<b>DPS8091</b>	881	959	1.067	1.202	-

POUR ÉCLAIRAGE ET/OU PRISE DE COURANT INTÉRIEURE, VOIR PAGE 291  
PARA LA ILUMINACIÓN Y/O TOMA INTERIOR, VÉASE LA PÁGINA 291

**+G** SUPPLÉMENT POUR FAÇADES EN GRÈS  
INCREMENTO DE PRECIO FRONTALES DE GRES

OPTIONAL - voir page 08-09  
OPTIONAL - véase la pág. 08-09

#D1	Laqué Mat Lacado Opaco	#D2	Laqué brillant Laqué Mat Metal color Lacado brillo Lacado opaco Metal color	#D3	Finition bois Chêne Madera Roble	#D4	Chêne pore ouvert (Laqué mat ou Metal color) Roble poro abierto (Lacado mate o Metal color)
-----	---------------------------	-----	--	-----	-------------------------------------	-----	--

**MEUBLES HAUTS H. 90**  
**MÓDULOS ALTOS H. 90**

**P.18**

Armoire murale terminale 1 porte D/G et 2 tablettes interne en verre fumé pour angle extérieur, équipé de panneau latéral terminal fixe - ÉCLAIRAGE INTÉRIEUR NON DISPONIBLE  
Mueble alto terminal 1 puerta Drcha/lzda y 2 baldas interna de cristal fumé para esquina exterior, completo con lateral fijo terminal - LUZ INTERIOR NO DISPONIBLE

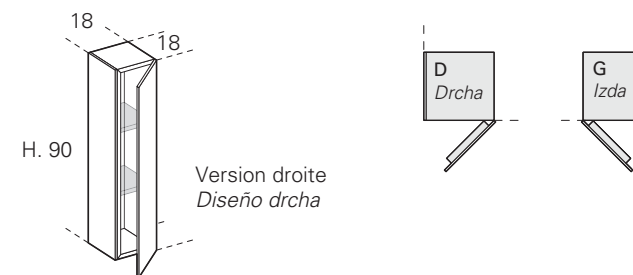

**N.B. - À UTILISER TOUJOURS MIS CÔTE-À-CÔTE AVEC D'AUTRES ÉLÉMENTS**

**N.B. - POUR LES PANNEAUX LATÉRAUX FIXES EN GRÈS, CALCULER UNE MAJORATION +G**

NOTA - PARA COLOCAR SIEMPRE CON OTROS ELEMENTOS

NOTA - PARA CUALQUIER LATERAL FIJO TERMINAL DE GRES, CALCULAR UN RECARGO ADICIONAL +G

L	G / lzda	D / Drcha	#D1	#D2	#D3	#D4	+ G	
<b>P. 18</b>	18	<b>DPE1891S</b>	<b>DPE1891D</b>	529	596	672	771	219

Élément fixe pour aménagement d'angle intérieur  
Elemento fijo para solución de esquina interior

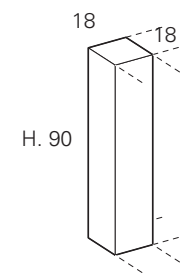

L	Code	#D1	#D2	#D3	#D4	-	
<b>P. 18</b>	18	<b>DPT1891</b>	186	218	262	319	-

**ÉLÉMENTS LATÉRAUX OUVERTS H.90 à installer À CÔTÉ D'UNE MEUBLES HAUTS**  
**TERMINALES SIN PUERTAS H.90 para INSTALAR JUNTO A LOS MUEBLES ALTOS**

**P.18**

en verre "fumé" avec fond dans les différentes finitions et 2 tablettes  
en cristal "fumé" con trasera en diferentes acabados y 2 baldas

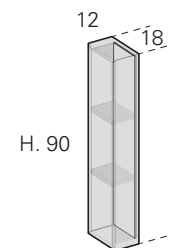

L	Code	5	6	M	J	-	
<b>P. 18</b>	12	<b>DEL1291</b>	563	628	605	647	-

**+V** MAJORATION POUR VERRE IMPRIMÉ FUMÉ « ROMA »  
RECARGO POR VIDRIO ESTAMPADO AHUMADO «ROMA»



#D1	Laqué Mat Lacado Opaco	#D2	Laqué brillant Laqué Mat Metal color Lacado brillo Lacado opaco Metal color	#D3	Finition bois Chêne Madera Roble	#D4	Chêne pore ouvert (Laqué mat ou Metal color) Roble poro abierto (Lacado mate o Metal color)
-----	---------------------------	-----	--	-----	-------------------------------------	-----	--

**COLONNES SUSPENDUES H. 120**  
**COLUMNAS SUSPENDIDAS H. 120**

**P.18/19/28/29**

1 porte D/G et 3 tablettes interne en verre fumé  
1 puerta Drcha/Izda y 3 baldas interna de cristal fumé

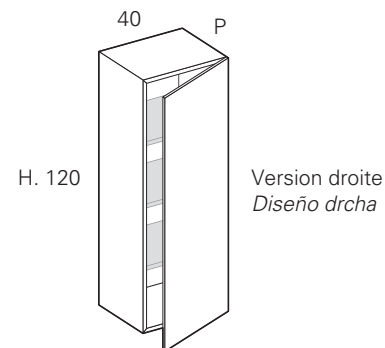

	L	G / Izda	D / Drcha	#D1	#D2	#D3	#D4	+ G
<b>P. 18</b>	40	DPA4121S	DPA4121D	894	1.047	1.091	1.245	517
<b>P. 28</b>	40	DPA4122S	DPA4122D	1.027	1.206	1.183	1.369	517

**ÉLÉMENTS LATÉRAUX OUVERTS H.120** à installer À CÔTÉ D'UNE COLONNE  
**TERMINALES SIN PUERTAS H. 120** para INSTALAR JUNTO A LAS COLUMNAS **P.18/28**

en verre "fumé" avec fond dans les différentes finitions et 3 tablettes  
en cristal "fumé" con trasera en diferentes acabados y 3 baldas

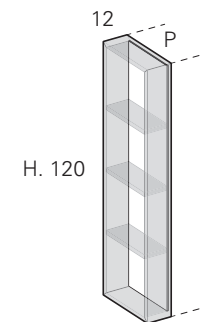

	L	Code	5	6	M	J	—
<b>P. 18</b>	12	DEL1211	567	615	589	635	-
<b>P. 28</b>	12	DEL1212	639	674	659	707	-

1 porte D/G vitrée fumé et 3 tablettes interne en verre fumé  
1 puerta Drcha-Izda de cristal fumé y 3 baldas interna de cristal fumé

**FINITION CADRE**  
**ACABADO DEL MARCO**  
Bronzo

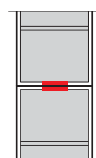
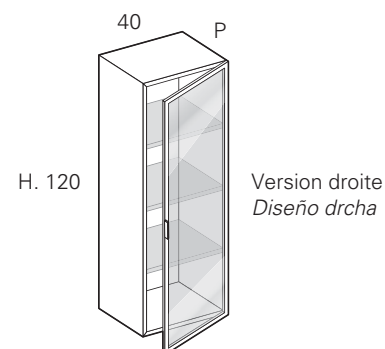

**N.B. - EN CAS DE SUPERPOSITION D'ÉLÉMENTS, LA POIGNÉE SERA POSITIONNÉE EN HAUT/EN BAS**  
**NOTA: - EN CASO DE SUPERPOSICIÓN DE ELEMENTOS LA POSICIÓN DEL TIRADOR SERÁ ALTA/BAJA**

	L	G / Izda	D / Drcha	#D1	#D2	#D3	#D4	+ V
<b>P. 19</b>	40	DPV4121S	DPV4121D	949	1.124	1.084	1.269	134
<b>P. 29</b>	40	DPV4122S	DPV4122D	1.070	1.221	1.191	1.373	134

**+G** SUPPLÉMENT POUR FAÇADES EN GRÈS  
INCREMENTO DE PRECIO FRONTALES DE GRES

**+V** MAJORATION POUR VERRE IMPRIMÉ FUMÉ « ROMA »  
RECARGO POR VIDRIO ESTAMPADO HUMADO «ROMA»

#D1	#D2	#D3	#D4
Laqué Mat Lacado Opaco	Laqué brillant Laqué Mat Metal color Lacado brillo Lacado opaco Metal color	Finition bois Chêne Madera Roble	Chêne pore ouvert (Laqué mat ou Metal color) Roble poro abierto (Lacado mate o Metal color)

5	6	M	J
Laqué Mat Lacado Opaco	Laqué brillant Laqué Mat Metal color Lacado brillo Lacado opaco Metal color	Finition bois Chêne Madera Roble	Chêne pore ouvert (Laqué mat ou Metal color) Roble poro abierto (Lacado mate o Metal color)

**COLONNES SUSPENDUES H. 160**  
**COLUMNAS SUSPENDIDAS H. 160**

**P.28/29**

1 porte D/G et 5 tablettes interne en verre fumé  
1 puerta Drcha/Izda y 5 baldas interna de cristal fumé

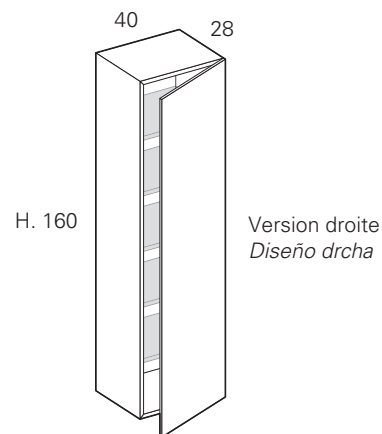

	L	G / Izda	D / Drcha	#D1	#D2	#D3	#D4	+ G
<b>P. 28</b>	40	<b>DPA4162S</b>	<b>DPA4162D</b>	1.302	1.507	1.486	1.788	664

**ÉLÉMENTS LATÉRAUX OUVERTS H.160** à installer À CÔTÉ D'UNE COLONNE  
**TERMINALES SIN PUERTAS H.160** para INSTALAR JUNTO A LAS COLUMNAS

**P.28**

en verre "fumé" avec fond dans les différentes finitions et 5 tablettes  
en cristal "fumé" con trasera en diferentes acabados y 5 baldas

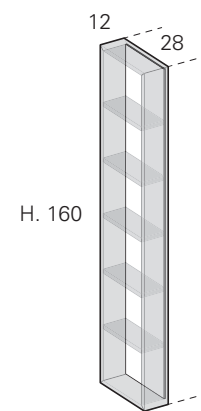

	L	Code	5	6	M	J	-
<b>P. 28</b>	12	<b>DEL1262</b>	785	848	816	889	-

1 porte D/G vitrée fumé et 5 tablettes interne en verre fumé  
1 puerta Drcha-Izda de cristal fumé y 5 baldas interna de cristal fumé

**FINITION CADRE**  
**ACABADO DEL MARCO**  
Bronzo

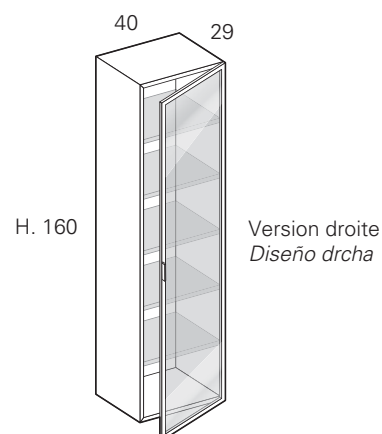

	L	G / Izda	D / Drcha	#D1	#D2	#D3	#D4	+ V
<b>P. 29</b>	40	<b>DPV4162S</b>	<b>DPV4162D</b>	1.216	1.402	1.373	1.590	160

**+G** SUPPLÉMENT POUR FAÇADES EN GRÈS  
INCREMENTO DE PRECIO FRONTALES DE GRES

**+V** MAJORATION POUR VERRE  
IMPRIMÉ FUMÉ « ROMA »  
RECARGO POR VIDRIO ESTAMPADO  
HUMADO «ROMA»

#D1	#D2	#D3	#D4
Laqué Mat Lacado Opaco	Laqué brillant Laqué Mat Metal color Lacado brillo Lacado opaco Metal color	Finition bois Chêne Madera Roble	Chêne pore ouvert (Laqué mat ou Metal color) Roble poro abierto (Lacado mate o Metal color)

5	6	M	J
Laqué Mat Lacado Opaco	Laqué brillant Laqué Mat Metal color Lacado brillo Lacado opaco Metal color	Finition bois Chêne Madera Roble	Chêne pore ouvert (Laqué mat ou Metal color) Roble poro abierto (Lacado mate o Metal color)



**MEUBLES HAUTS OUVERTES H.35 / 70 / 90**  
**MÓDULOS ALTOS ABIERTOS H.35 / 70 / 90**

**P.17/18**

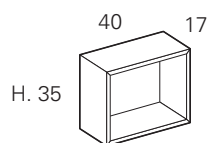

L	Code	5	6	M	J	
<b>P. 17</b> 40	<b>DPG4351</b>	257	307	254	313	-

1 tablette en finition  
 1 balda de acabado

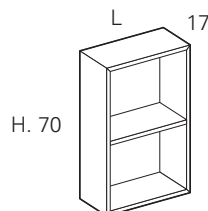

L	Code	5	6	M	J	
<b>P. 17</b> 20	<b>DPG2701</b>	270	305	280	349	-
40	<b>DPG4701</b>	396	472	429	469	-

2 tablettes en finition  
 2 baldas de acabado

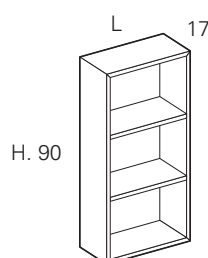

L	Code	5	6	M	J	
<b>P. 17</b> 20	<b>DPG2901</b>	325	384	353	399	-
40	<b>DPG4901</b>	489	575	530	596	-

1 porte D/G, 1 compartiment ouvert, 1 étagère fixe dans la même finition et 1 tablette interne en verre fumé  
 1 puerta Drcha/lzda, 1 compartimento sin puertas, 1 estante fijo del mismo acabado y 1 balda interna de cristal fumé

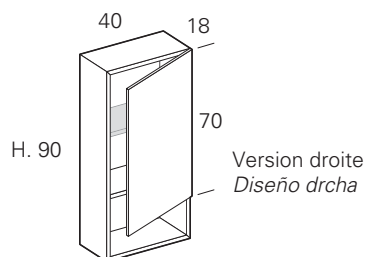

L	G / lzda	D / Drcha	#D1	#D2	#D3	#D4	+ G
<b>P. 18</b> 40	<b>DPB4091S</b>	<b>DPB4091D</b>	664	796	772	947	338

**+G** SUPPLÉMENT POUR FAÇADES EN GRÈS  
 INCREMENTO DE PRECIO FRONTALES DE GRES

OPTIONAL - voir page 08-09  
 OPTIONAL - véase la pág. 08-09

#D1	Laqué Mat Lacado Opaco	#D2	Laqué brillant Laqué Mat Metal color Lacado brillo Lacado opaco Metal color	#D3	Finition bois Chêne Madera Roble	#D4	Chêne pore ouvert (Laqué mat ou Metal color) Roble poro abierto (Lacado mate o Metal color)
-----	---------------------------	-----	--	-----	-------------------------------------	-----	--

**COLONNES SUSPENDUES OUVERTES H. 120 / 160**  
**COLUMNAS SUSPENDIDAS ABIERTOS H. 120 / 160**

**P.17/27**

3 tablettes en finition  
 3 baldas de acabado

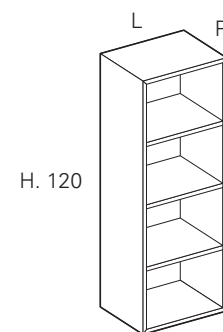

L	Code	5	6	M	J	
<b>P. 17</b> 20	<b>DPG2121</b>	409	467	443	568	-
40	<b>DPG4121</b>	572	668	646	801	-
<b>P. 27</b> 20	<b>DPG2122</b>	547	634	595	706	-
40	<b>DPG4122</b>	752	863	830	955	-

5 tablettes en finition  
 5 baldas de acabado

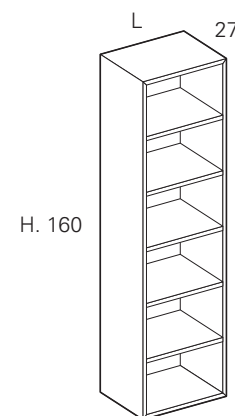

L	Code	5	6	M	J	
<b>P. 27</b> 20	<b>DPG2162</b>	683	797	777	914	-
40	<b>DPG4162</b>	942	1.098	1.039	1.243	-

**ELEMENT OUVERT en VERRE "FUMÉ" H.35/70/90** **P.17**  
**MÓDULO ALTO ABIERTO en CRISTAL "FUMÉ" H.35/70/90**

en verre "fumé" Sp. 8 mm avec fond dans les différentes finitions  
 en cristal "fumé" Sp. 8 mm con trasera en diferentes acabados

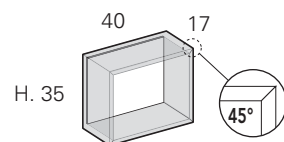

	L	Code	5	6	M	J	
<b>P. 17</b>	40	<b>DEV4031</b>	<b>369</b>	<b>390</b>	<b>380</b>	<b>402</b>	-

en verre "fumé" Sp. 8 mm avec fond dans les différentes finitions et 1 tablette  
 en cristal "fumé" Sp. 8 mm con trasera en diferentes acabados y 1 balda

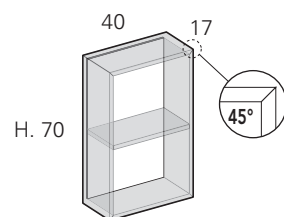

	L	Code	5	6	M	J	
<b>P. 17</b>	40	<b>DEV4071</b>	<b>553</b>	<b>600</b>	<b>573</b>	<b>632</b>	-

en verre "fumé" Sp. 8 mm avec fond dans les différentes finitions et 2 tablettes  
 en cristal "fumé" Sp. 8 mm con trasera en diferentes acabados y 2 baldas

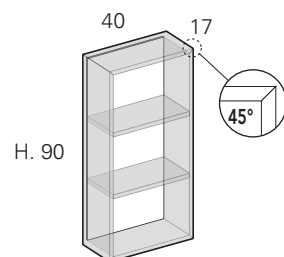

	L	Code	5	6	M	J	
<b>P. 17</b>	40	<b>DEV4091</b>	<b>646</b>	<b>706</b>	<b>670</b>	<b>736</b>	-

5	6	M	J
Laqué Mat Lacado Opaco	Laqué brillant Laqué Mat Metal color Lacado brillo Lacado opaco Metal color	Finition bois Chêne Madera Roble	Chêne pore ouvert (Laqué mat ou Metal color) Roble poro abierto (Lacado mate o Metal color)

**ELEMENT OUVERT en VERRE "FUMÉ" H.120/160** **P.17/27**  
**MÓDULO ALTO ABIERTO en CRISTAL "FUMÉ" H.120/160**

en verre "fumé" Sp. 8 mm avec fond dans les différentes finitions et 3 tablettes  
 en cristal "fumé" Sp. 8 mm con trasera en diferentes acabados y 3 baldas

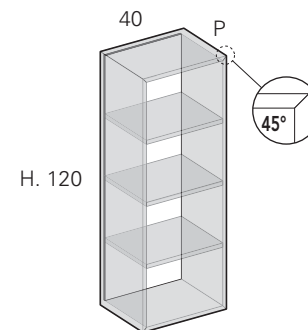

	L	Code	5	6	M	J	
<b>P. 17</b>	40	<b>DEV4021</b>	<b>756</b>	<b>784</b>	<b>775</b>	<b>885</b>	-
<b>P. 27</b>	40	<b>DEV4022</b>	<b>788</b>	<b>806</b>	<b>792</b>	<b>915</b>	-

en verre "fumé" Sp. 8 mm avec fond dans les différentes finitions et 5 tablettes  
 en cristal "fumé" Sp. 8 mm con trasera en diferentes acabados y 5 baldas

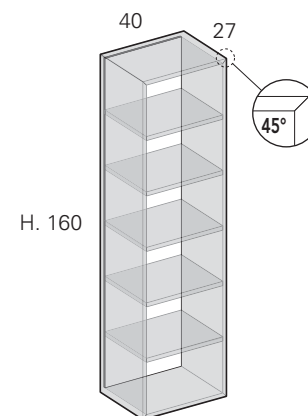

	L	Code	5	6	M	J	
<b>P. 27</b>	40	<b>DEV4062</b>	<b>954</b>	<b>983</b>	<b>967</b>	<b>1.060</b>	-

5	6	M	J
Laqué Mat Lacado Opaco	Laqué brillant Laqué Mat Metal color Lacado brillo Lacado opaco Metal color	Finition bois Chêne Madera Roble	Chêne pore ouvert (Laqué mat ou Metal color) Roble poro abierto (Lacado mate o Metal color)

## SYSTÈME "WALL" / "WALL" SYSTEM

**Système de rangement** composé de **modules posés au sol** et de différentes largeurs, conçu pour **ranger de petits objets** et des accessoires de soins quotidiens ou tout simplement pour dissimuler la bonde de la vasque. Les portes de 125 cm de haut dissimulent également un **plan de support** pratique. Comme les façades des portes dépassent de la structure de l'armoire, elles servent d'élément d'ouverture fort pratique. En option : éclairage LED intégré dans le panneau latéral avec capteur d'allumage à l'ouverture de la porte.

*Boiserie de contención con módulos de apoyo en el suelo de diferentes anchuras, diseñada para guardar pequeños objetos y accesorios para el cuidado diario de la persona o para ocultar instalaciones. Además, el mueble ofrece una cómoda superficie de apoyo oculta frontalmente a la vista por las puertas que sobresalen (h 125 cm). El juego de diferentes alturas también sirve como elemento de apertura. Opción: iluminación por led, interna e integrada en el lateral con sensor de encendido al abrir la puerta.*



## MODULARITE / MODULARIDAD

Éléments de recouvrement fixes H. 125  
pour équipements sanitaires  
*Elementos de cubierta H. 125 para sanitarios*

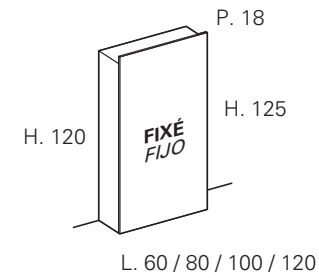

Éléments fixes H. 125 inspectable  
*Elementos fijos inspeccionables H. 125*

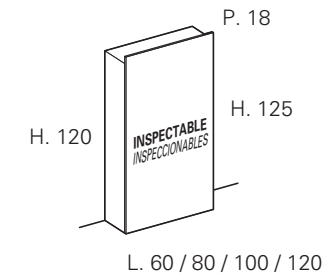

Éléments avec portes  
*Elementos con puertas*

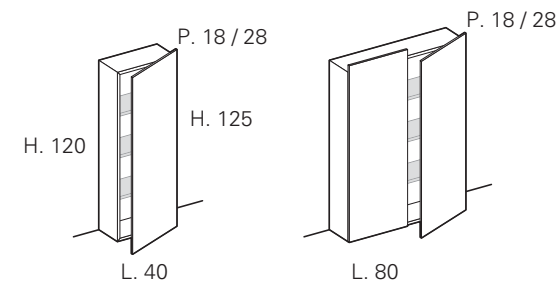

Élément d'angle intérieur/extérieur  
*Elemento esquinero interior/exterior*

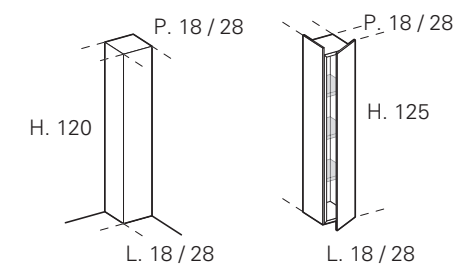



**SOLUTIONS DE COMPOSITION**  
**SOLUCIONES DE COMPOSICIÓN**

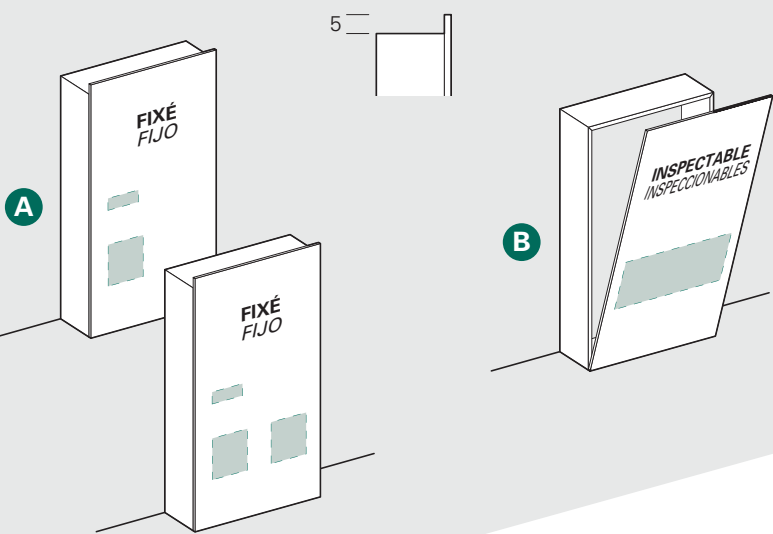

**A Prof. 18**  
Élément de recouvrement pour équipements sanitaires  
*Elemento de cubierta para sanitarios*

**B Prof. 18**  
Élément inspectable pour faciliter l'accès à la plomberie et pour l'installation de bases et plans de toilette suspendus  
*Elemento inspeccionable para conexiones de agua y aplicación de muebles bajos suspendidos y encimeras*

Possibilité de finition avec des façades de 0,6 cm d'épaisseur (en finition assortie ou en grès)  
*Possibilidad de frentes en acabados y gres de 0,6 cm de espesor*

Possibilité de finition avec des panneaux latéraux de 0,6 cm d'épaisseur (en finition assortie ou en grès)  
*Possibilidad de laterales terminales en acabado o gres de 0,6 cm de espesor*

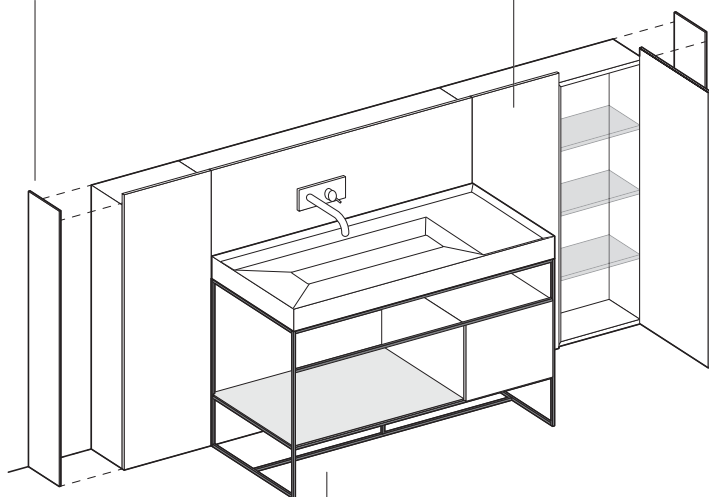

Solution de vasque avec structure en aluminium  
*Solución de composición con estructura de aluminio*

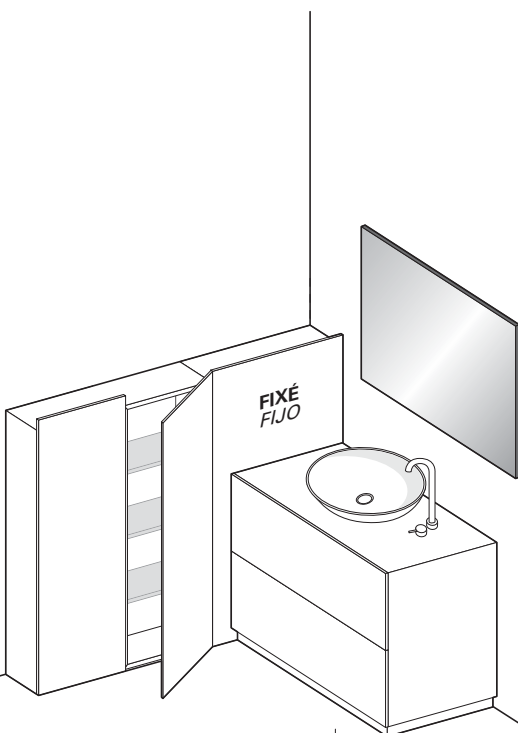

Solution d'angle avec base à poser au sol  
*Solución de composición esquinera con base apoyada en el suelo*

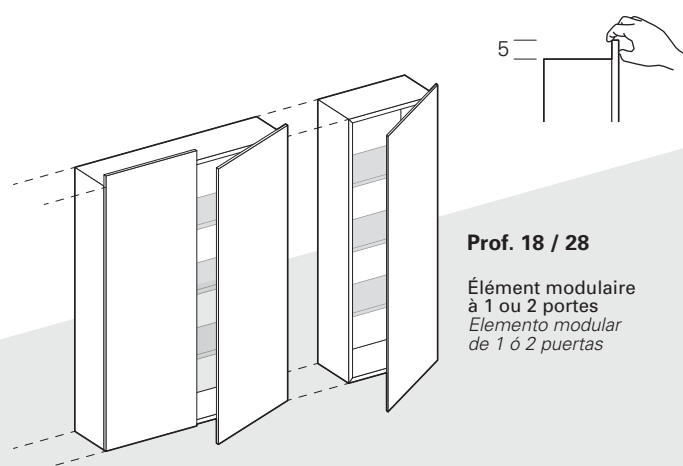

**Prof. 18 / 28**  
Élément modulaire à 1 ou 2 portes  
*Elemento modular de 1 ó 2 puertas*

**SOLUTIONS DE COMPOSITION**  
**SOLUCIONES DE COMPOSICIÓN**

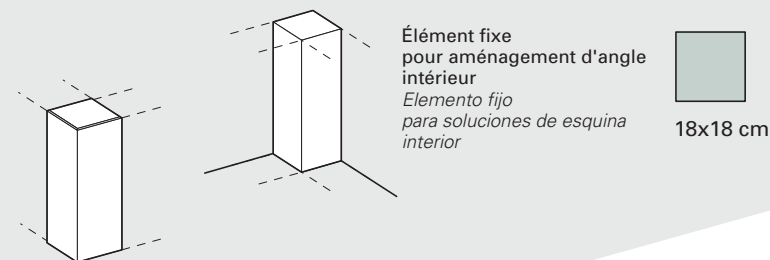

Élément fixe pour aménagement d'angle intérieur  
*Elemento fijo para soluciones de esquina interior*

18x18 cm

Armoire murale terminale droite - gauche pour aménagement d'angle extérieur  
*Mueble alto terminal dcho. - izqdo. para solución de esquina exterior*

Solution modulaire avec éléments pour aménagement d'angle intérieur  
*Solución de composición con elementos de esquina interiores*

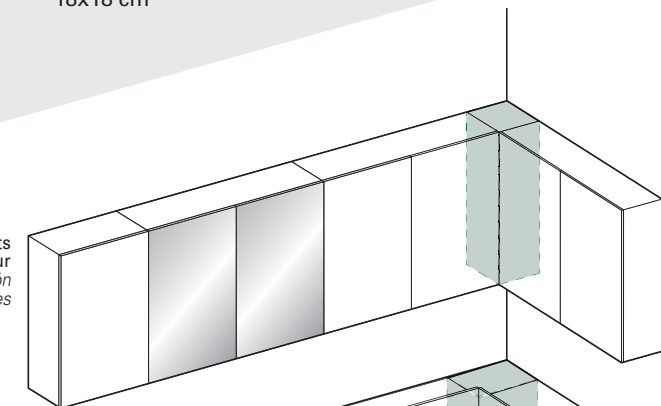

Solution modulaire avec éléments pour aménagement d'angle extérieur  
*Solución de composición con elementos de esquina exteriores*

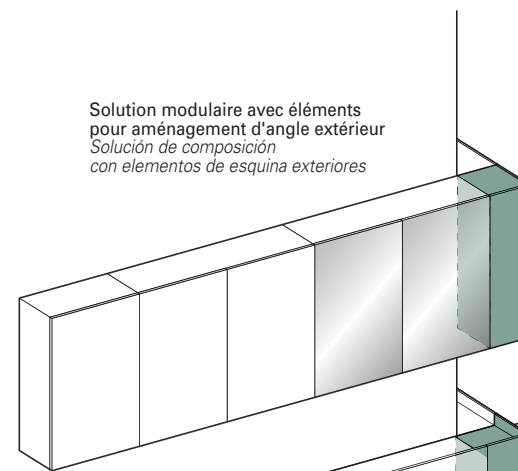

Solution modulaire avec base murale  
*Solución de composición con mueble bajo suspendido*

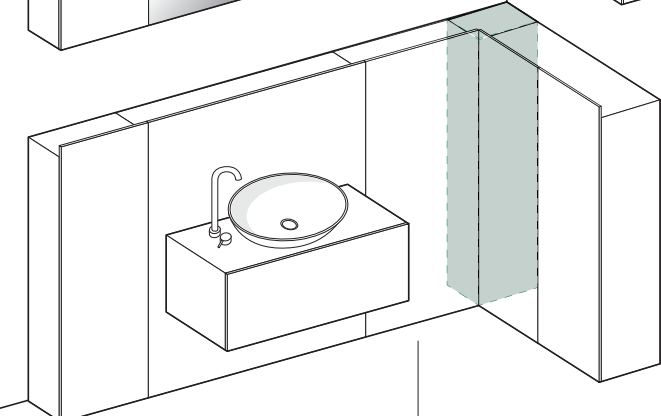

Solution modulaire avec une vasque à pose libre et un élément d'angle extérieur  
*Solución de composición independiente con elemento esquinero exterior*

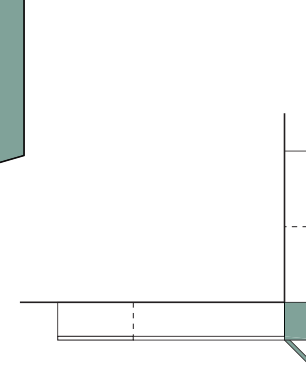

Solution modulaire avec équipements sanitaires suspendus montés sur des panneaux du système Wall  
*Solución de composición con sanitarios suspendidos en sistema Wall*

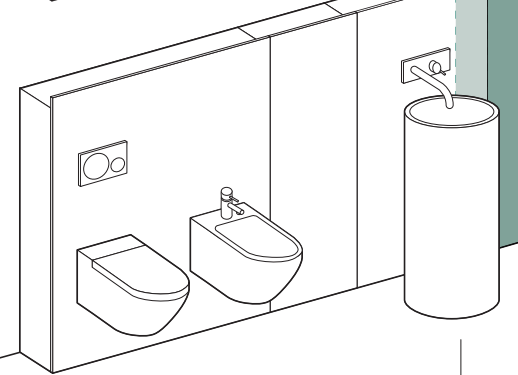

Élément fixe pour aménagement d'angle intérieur  
*Elemento fijo para soluciones de esquina interior*

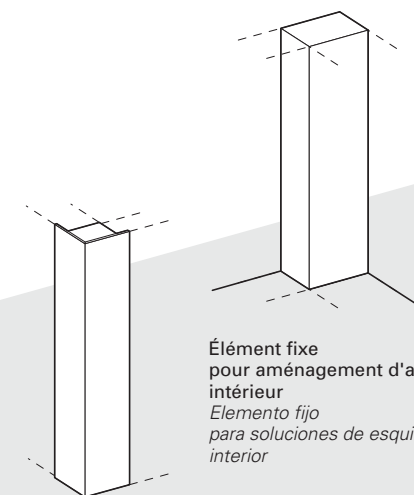

Base terminale droite - gauche pour aménagement d'angle extérieur  
*Mueble bajo terminal dcho. - izqdo. para solución de esquina exterior*

18x18 cm    28x18 cm    28x28 cm

**SYSTÈME « WALL », POSE AU SOL H. 125**  
**SISTEMA «WALL» DE APOYO EN EL SUELO H. 125**

**P.18**

Élément fixe H. 125 cm (inspectable et équipé d'un kit de raccordement pour le système d'écoulement) pour l'installation de plans de toilette suspendus, de bases à poser au sol ou bases murales, de cadres Dogma et de vasques à pose-libre  
 Elemento fijo H. 125 cm (inspeccionable y completo con kit de conexión desagüe) para la instalación de encimeras suspendidas, muebles bajos de pie y suspendidos, marcos Dogma y lavabos independientes

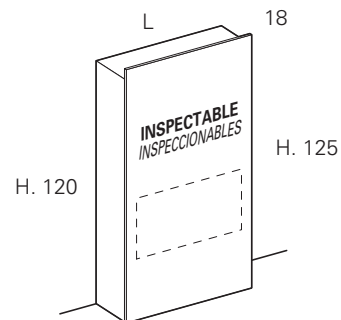

N.B. : - IL EST TOUJOURS NÉCESSAIRE D'ENVOYER LA FICHE TECHNIQUE DU MITIGEUR ET D'INDIQUER LA POSITION ET LA HAUTEUR DE LA BONDE DE VIDANGE  
 NOTA: - SIEMPRE ES NECESARIO ENVIAR UNA FICHA TÉCNICA DEL MEZCLADOR E INDICAR LA POSICIÓN Y LA ALTURA DEL DESAGÜE

**PAS DE HORS MESURE EN HAUTEUR ET PROFONDEUR**  
**NO FUERA DE MEDIDA PARA ALTURA Y PROFUNDIDAD**

L	Code	#D1	#D2	#D3	#D4	+ G
* 60	DWF6011	897	1.009	980	1.172	402
<b>P. 18</b>						
80	DWF8011	1.028	1.165	1.093	1.330	496
100	DWF1011	1.236	1.398	1.309	1.592	616
120	DWF1211	1.407	1.595	1.485	1.811	717

N.B. : - POUR LES PANNEAUX LATÉRAUX, VOIR PAGE 60  
 NOTA: - PARA LOS LATERALES TERMINALES, VÉASE LA PÁGINA 60

\* PAS pour bases murales et plan de toilette Dogma avec vasque  
 NO para muebles bajos suspendidos y encimeras Dogma con lavabo

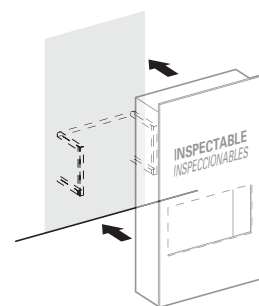

- + SYSTÈME DE SUPPORTS POUR BASE MURALE  
 + SISTEMA DE SOPORTES PARA MUEBLE SUSPENDIDO **DWK0001** 274
- + SYSTÈME DE SUPPORTS POUR PLAN DE TOILETTE (épaisseur min. 6 cm)  
 + SISTEMA DE SOPORTE PARA ENCIMERAS (MIN esp. 6 cm) **DWK0002** 288
- + MAJORATION ROBINET INTÉGRÉ  
 + SOBREPRECIO GRIFO EMPOTRADO **MFRI** 170

**INSTRUCTIONS POUR L'INSTALLATION (toujours indiquer l'entraxe pour l'installation)**  
**REGLAS DE INSTALACIÓN (Comunicar siempre la distancia entre el inicio del mueble y el centro del elemento)**

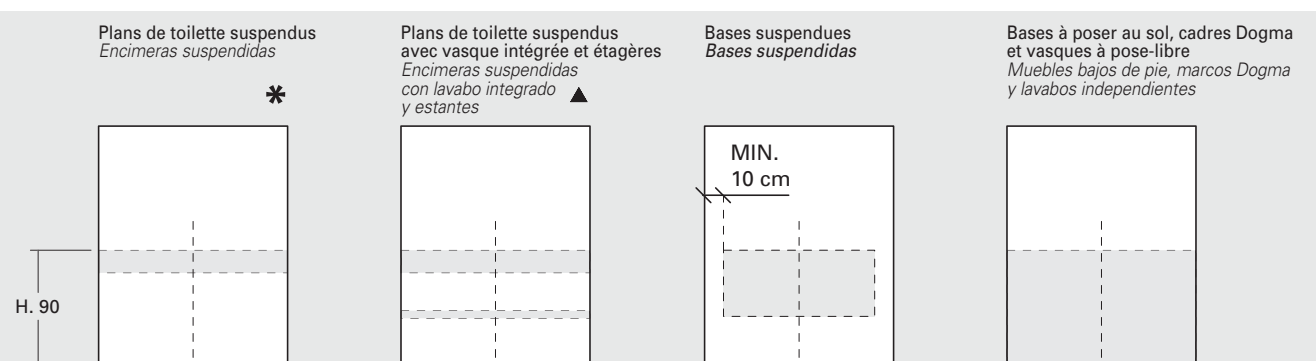

\* Pour les plans de plan de toilette de plus de 120 cm, il est recommandé d'utiliser deux modules côte-à-côte. En el caso de encimeras de más de 120 cm, considerar la posibilidad de colocar dos módulos uno al lado del otro. ▲ Deux systèmes de supports pour plan de toilette. Considerar dos sistemas de soportes de la encimera

**+G SUPPLÉMENT POUR FAÇADES EN GRÈS**  
**INCREMENTO DE PRECIO FRONTALES DE GRES**

#D1	Laqué Mat Lacado Opaco	#D2	Laqué brillant Laqué Mat Metal color Lacado brillo Lacado opaco Metal color	#D3	Finition bois Chêne Madera Roble	#D4	Chêne pore ouvert (Laqué mat ou Metal color) Roble poro abierto (Lacado mate o Metal color)
-----	---------------------------	-----	--	-----	-------------------------------------	-----	--

**EXEMPLE DE COMPOSITION**  
**EJEMPLO DE CONSTRUCCIÓN DE ELEMENTO**

**P.18**

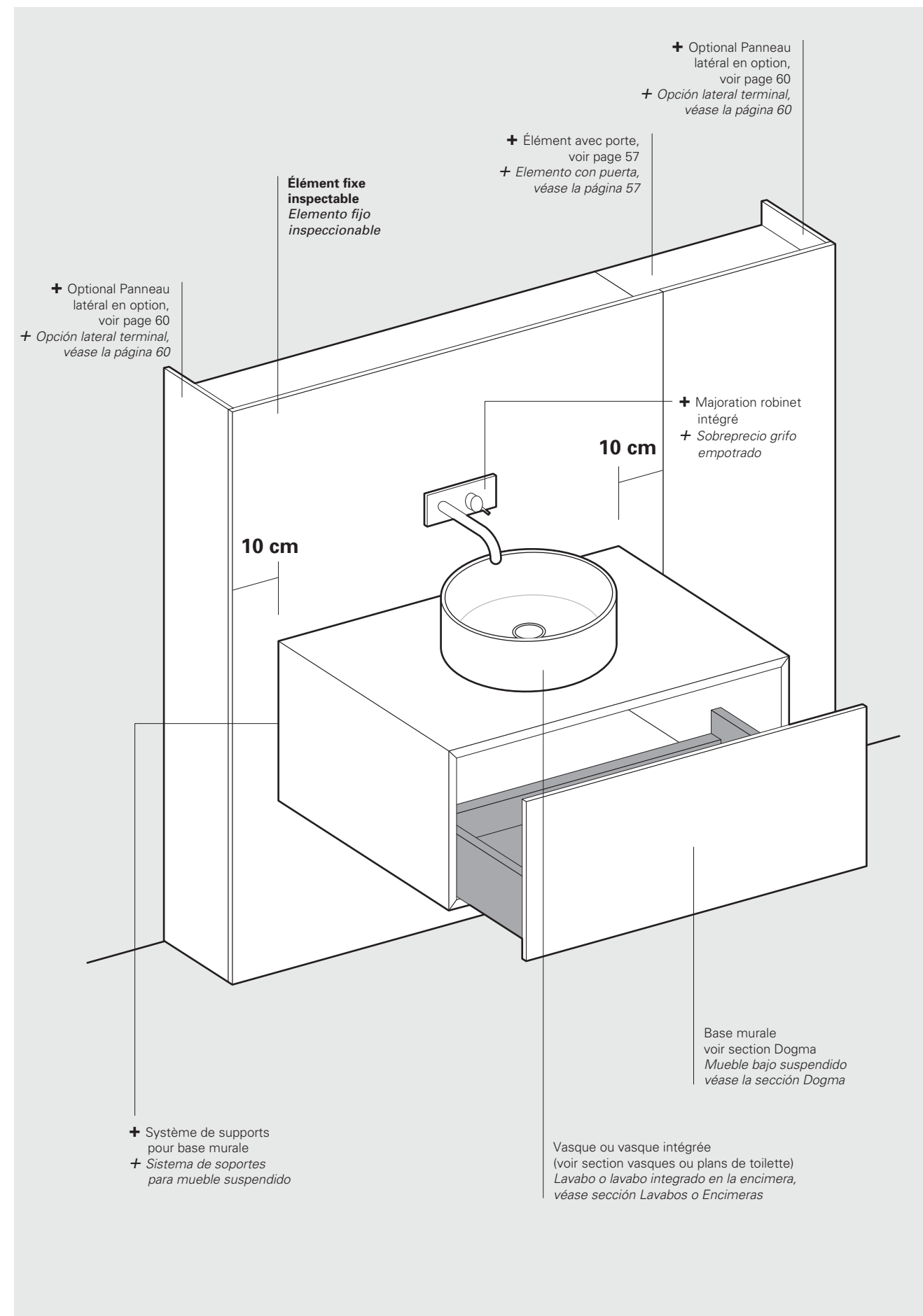

+ Optional Panneau latéral en option, voir page 60  
 + Opción lateral terminal, véase la página 60

+ Élément avec porte, voir page 57  
 + Elemento con puerta, véase la página 57

Élément fixe inspectable  
 Elemento fijo inspeccionable

+ Optional Panneau latéral en option, voir page 60  
 + Opción lateral terminal, véase la página 60

+ Majoration robinet intégré  
 + Sobreprecio grifo empotrado

10 cm

10 cm

Base murale voir section Dogma  
 Mueble bajo suspendido véase la sección Dogma

+ Système de supports pour base murale  
 + Sistema de soportes para mueble suspendido

Vasque ou vasque intégrée (voir section vasques ou plans de toilette)  
 Lavabo o lavabo integrado en la encimera, véase sección Lavabos o Encimeras

**ATTENTION**  
 Le plan de toilette/vasque est installé à 90 cm du sol, sauf indication contraire  
**ATENCIÓN**  
 Se considera una altura de instalación acabada de 90 cm desde el suelo al borde de la encimera/lavabo

**SYSTÈME « WALL », POSE AU SOL H. 125**  
**SISTEMA «WALL» DE APOYO EN EL SUELO H. 125**

**P.18**

Élément de recouvrement H. 125 cm pour l'installation d'équipements sanitaires (par exemple : Duofix Geberit NON fourni)  
 Elemento de cubierta H. 125 cm para instalación de sanitarios (Ejemplo: Duofix Geberit NO suministrado)

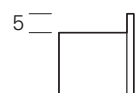
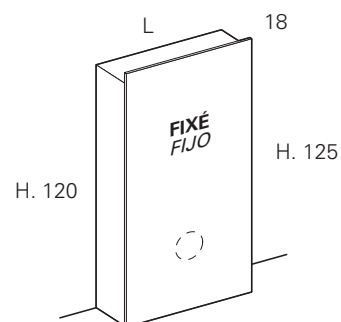

N.B. : - VEUILLEZ TOUJOURS FOURNIR LA FICHE TECHNIQUE DE L'ÉQUIPEMENT SANITAIRE PRÉVU ET DU SYSTÈME CHOISI  
 NOTA: - SIEMPRE ES NECESARIO ENVIAR UNA FICHA TÉCNICA DE LOS SANITARIOS QUE SE VAN A INSTALAR Y DEL SISTEMA ADOPTADO

**PAS DE HORS MESURE EN HAUTEUR ET PROFONDEUR**  
**NO FUERA DE MEDIDA PARA ALTURA Y PROFUNDIDAD**

L	Code	#D1	#D2	#D3	#D4	+ G	
<b>P. 18</b>	60	DWS6011	640	744	711	863	402
	80	DWS8011	796	924	856	1.080	496
	100	DWS1011	943	1.094	1.021	1.257	616
	120	DWS1211	1.006	1.163	1.110	1.393	717

N.B. : - POUR LES PANNEAUX LATÉRAUX, VOIR PAGE 60  
 NOTA: - PARA LOS LATERALES TERMINALES, VÉASE LA PÁGINA 60

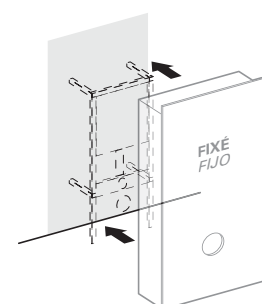

<b>+ MAJORATION POUR DÉCOUPAGE PLOMBERIE POUR LE WC</b> <b>+ RECARGO ELABORACIÓN WC</b>	<b>MLW</b>	<b>189</b>
<b>+ MAJORATION POUR DÉCOUPAGE PLOMBERIE POUR LE BIDET</b> <b>+ RECARGO ELABORACIÓN BIDÉ</b>	<b>MLB</b>	<b>95</b>

**EXEMPLES DE POSITIONNEMENT DES ÉQUIPEMENTS SANITAIRES (Fournir toujours l'entraxe d'installation)**  
**EJEMPLOS COLOCACIÓN SANITARIOS (Comunicar siempre la distancia entre ejes de instalación)**

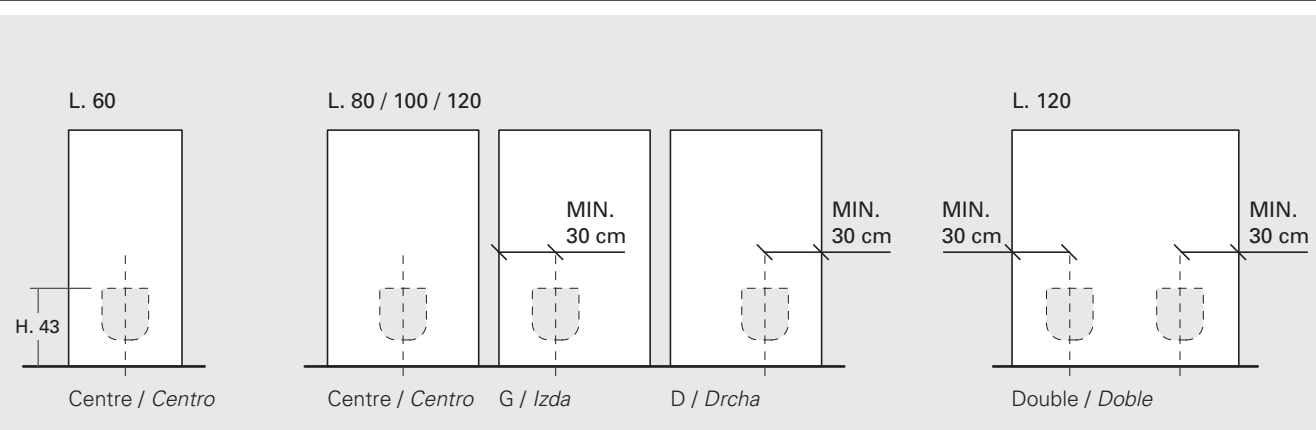

**+G SUPPLÉMENT POUR FAÇADES EN GRÈS**  
**INCREMENTO DE PRECIO FRONTALES DE GRES**

#D1	#D2	#D3	#D4
Laqué Mat Lacado Opaco	Laqué brillant Laqué Mat Metal color Lacado brillo Lacado opaco Metal color	Finition bois Chêne Madera Roble	Chêne pore ouvert (Laqué mat ou Metal color) Roble poro abierto (Lacado mate o Metal color)

**SYSTÈME « WALL », POSE AU SOL H. 125**  
**SISTEMA «WALL» DE APOYO EN EL SUELO H. 125**

**P.18/28**

1 porte D/G H. 125 cm et 3 tablettes interne en verre fumé  
 1 puerta Dcha/Izda H. 125 cm y 3 baldas interna de cristal fumé

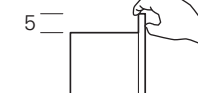
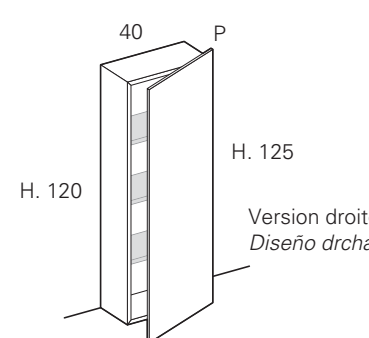

L	G / Izda	D / Drcha	#D1	#D2	#D3	#D4	+ G	
<b>P. 18</b>	40	DWA4011S	DWA4011D	909	1.060	1.099	1.260	517
<b>P. 28</b>	40	DWA4012S	DWA4012D	1.051	1.199	1.232	1.450	517

N.B. : - POUR LES PANNEAUX LATÉRAUX, VOIR PAGE 60  
 NOTA: - PARA LOS LATERALES TERMINALES, VÉASE LA PÁGINA 60

2 portes H. 125 cm et 3 tablettes interne en verre fumé  
 2 puertas H. 125 cm y 3 baldas interna de cristal fumé

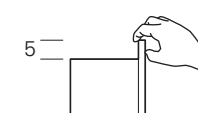
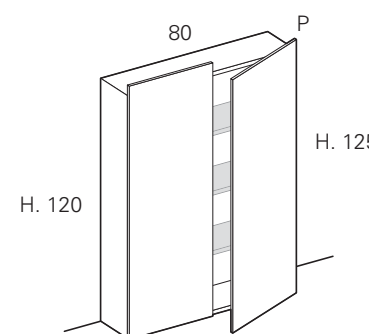

L	Code	#D1	#D2	#D3	#D4	+ G		
<b>P. 18</b>	80	DWA8011		1.457	1.669	1.730	2.100	1.034
<b>P. 28</b>	80	DWA8012		1.619	1.864	1.877	2.278	1.034

N.B. : - POUR LES PANNEAUX LATÉRAUX, VOIR PAGE 60  
 NOTA: - PARA LOS LATERALES TERMINALES, VÉASE LA PÁGINA 60

**NON COMPATIBLE AVEC POIGNÉE**

**TIRADOR NO DISPONIBLE**

OPTIONS ÉCLAIRAGE INTÉRIEUR - voir page 281  
 OPCIÓN DE ILUMINACIÓN INTERNA - véase pág. 281

#D1	#D2	#D3	#D4
Laqué Mat Lacado Opaco	Laqué brillant Laqué Mat Metal color Lacado brillo Lacado opaco Metal color	Finition bois Chêne Madera Roble	Chêne pore ouvert (Laqué mat ou Metal color) Roble poro abierto (Lacado mate o Metal color)

**SYSTÈME « WALL », POSE AU SOL**  
**SISTEMA «WALL» DE APOYO EN EL SUELO**

**P.18/28**

Élément fixe H. 120 cm pour les solutions d'angle intérieur  
 Elemento fijo H.120 cm para soluciones de esquina interior

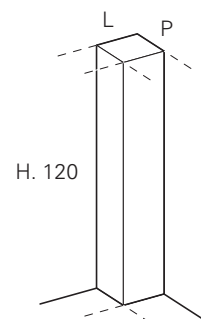

LxP	Code	#D1	#D2	#D3	#D4	
18x18	<b>DWT1811</b>	219	266	325	390	-
18x28	<b>DWT2811S</b>	261	304	378	451	-
28x18	<b>DWT2811D</b>	261	304	378	451	-
28x28	<b>DWT2812</b>	352	418	448	552	-

#D1	#D2	#D3	#D4
Laqué Mat Lacado Opaco	Laqué brillant Laqué Mat Metal color Lacado brillo Lacado opaco Metal color	Finition bois Chêne Madera Roble	Chêne pore ouvert (Laqué mat ou Metal color) Roble poro abierto (Lacado mate o Metal color)

**SYSTÈME « WALL », POSE AU SOL H. 125**  
**SISTEMA «WALL» DE APOYO EN EL SUELO H. 125**

**P.18/28**

Base latérale à 1 porte droite – gauche H. 125 cm et 3 étagères en verre fumé pour des solutions d'angle extérieur.  
 Munie d'un panneau latéral fixe - **ÉCLAIRAGE INTÉRIEUR NON DISPONIBLE**  
 Mueble bajo terminal 1 puerta dcha. – izqda. H. 125 cm y 3 estantes de cristal ahumado para soluciones esquineras exteriores, completo con lateral fijo terminal - **LUZ INTERIOR NO DISPONIBLE**

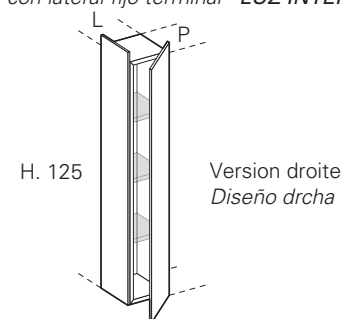

**N.B. - À UTILISER TOUJOURS MIS CÔTE-À-CÔTE AVEC D'AUTRES ÉLÉMENTS**

**NOTA: - PARA COLOCAR SIEMPRE CON OTROS ELEMENTOS**

	L	G / Izda	D / Drcha	#D1	#D2	#D3	#D4	+ G
<b>P. 18</b>	18	<b>DWE1811S</b>	<b>DWE1811D</b>	737	829	907	1.066	241
	28	<b>DWE2811S</b>	<b>DWE2811D</b>	852	966	1.035	1.232	261

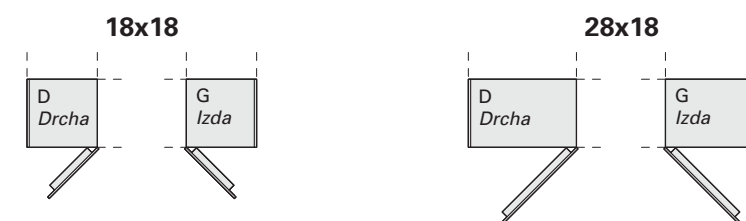

	L	G / Izda	D / Drcha	#D1	#D2	#D3	#D4	+ G
<b>P. 28</b>	18	<b>DWE1812S</b>	<b>DWE1812D</b>	894	1.016	1.045	1.257	241
	28	<b>DWE2812S</b>	<b>DWE2812D</b>	1.018	1.165	1.178	1.422	261

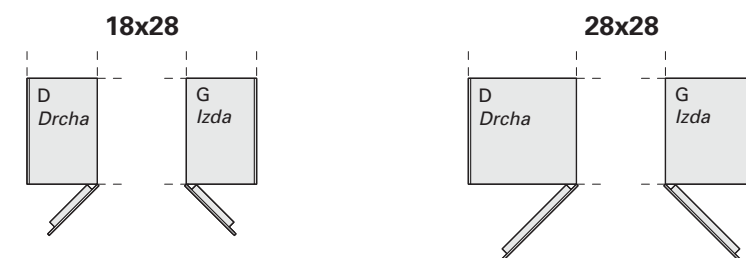

**+G SUPPLÉMENT POUR FAÇADES EN GRÈS**  
**POUR LES PANNEAUX LATÉRAUX FIXES EN GRÈS, CALCULER UNE MAJORATION +G**  
**INCREMENTO DE PRECIO FRONTALES DE GRES**  
**PARA CUALQUIER LATERAL FIJO TERMINAL DE GRES, CALCULAR UN RECARGO ADICIONAL +G**

#D1	#D2	#D3	#D4
Laqué Mat Lacado Opaco	Laqué brillant Laqué Mat Metal color Lacado brillo Lacado opaco Metal color	Finition bois Chêne Madera Roble	Chêne pore ouvert (Laqué mat ou Metal color) Roble poro abierto (Lacado mate o Metal color)



# PANNEAUX LATÉRAUX POUR ARMOIRES MURALES H.70 / 90 P.18

## LATERALES TERMINALES PARA MUEBLES ALTOS H.70 / 90

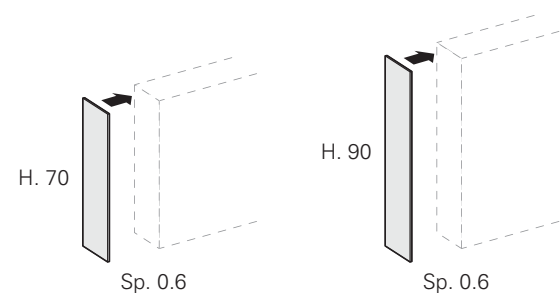

	Sp	Code	5	6	M	J	X
<b>H. 70</b>	0.6	<b>DPH7011</b>	64	75	80	88	255
<b>H. 90</b>	0.6	<b>DPH9011</b>	83	95	100	113	298

# CÔTÉS TERMINAUX "WALL" H.125 P.18/28

## COSTADOS TERMINALES "WALL" H.125

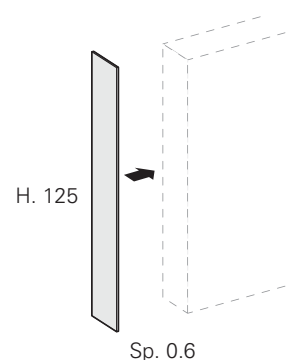

	Sp	Code	5	6	M	J	X
<b>P. 18</b>	0.6	<b>DWH1211</b>	107	124	129	136	357
<b>P. 28</b>	0.6	<b>DWH1212</b>	166	186	193	202	468

# FILEURS REGLETAS DE COMPENSACIÓN

Fileurs de **L 4 à 15 cm**  
Regletas de compensación de **L 4 a 15 cm**

H	L	pour Éléments bas para bases	H	Code	#D1	#D2	#D3	#D4	+ G
			35	<b>TDB0430</b>	48	51	57	63	128
		pour Éléments bas para bases	51	<b>TDB0450</b>	57	61	70	77	160
			70	<b>TDB0470</b>	67	72	87	95	202

**N.B. - DANS LE CAS DE BASES AVEC PANNEAUX DE TAMPONNEMENT, IL EST NÉCESSAIRE DE COMPLÉTER LA COMPOSITION AVEC UN PLAN DE TOILETTE**  
**NOTA: - EN EL CASO DE REMATES PARA MUEBLES BAJOS ES NECESARIO COMPLETAR LA COMPOSICIÓN CON UNA ENCIMERA**

H	L	pour Éléments hauts para Modulos altos	H	Code	#D1	#D2	#D3	#D4	+ G
			70	<b>TDP0471</b>	160	180	190	228	202
		pour Éléments hauts para Modulos altos	90	<b>TDP0491</b>	181	199	216	253	240

# FILEURS "WALL" H. 125 P.18/28

## REGLETAS DE COMPENSACIÓN "WALL" H. 125

Panneau de tamponnement pour solutions en niche  
Fileurs de **L 4 à 15 cm**  
Remate para versión de nicho  
Regletas de compensación de **L 4 a 15 cm**

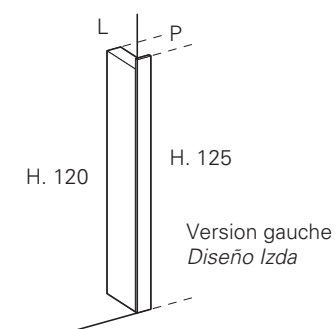

	L	G / Izda	D / Drcha	#D1	#D2	#D3	#D4	+ G
<b>P. 18</b>	4÷15	<b>DWM1811S</b>	<b>DWM1811D</b>	225	262	284	343	242
<b>P. 28</b>	4÷15	<b>DWM2811S</b>	<b>DWM2811D</b>	287	313	330	378	242

**+G SUPPLÉMENT POUR FAÇADES EN GRÈS**  
**INCREMENTO DE PRECIO FRONTALES DE GRES**

#D1	Laqué Mat Lacado Opaco	#D2	Laqué brillant Laqué Mat Metal color Lacado brillo Lacado opaco Metal color	#D3	Finition bois Chêne Madera Roble	#D4	Chêne pore ouvert (Laqué mat ou Metal color) Roble poro abierto (Lacado mate o Metal color)
-----	---------------------------	-----	--	-----	-------------------------------------	-----	--



---

**DOLCEVITA**

---

<b>POINTS FORTS DU PROJET</b> <i>ENFOQUE DE LA COLECCIÓN</i>	<b>64</b>
<b>MODULARITE</b> <i>MODULARIDAD</i>	<b>66</b>
<b>BASES</b> <i>BASES</i>	<b>68</b>
<b>MEUBLES HAUTS</b> <i>MÓDULOS ALTOS</i>	<b>72</b>
<b>COLONNES</b> <i>COLUMNAS</i>	<b>76</b>
<b>ELEMENT OUVERT</b> <i>MÓDULO ALTO ABIERTO</i>	<b>78</b>
<b>ELEMENT EN VERRE</b> <i>MÓDULO ALTO EN CRISTAL</i>	<b>80</b>

## POINTS FORTS DU PROJET ENFOQUE DE LA COLECCIÓN



**PRISE DE MAIN PRÉSENTE  
TOUT LE LONG**  
UÑERO PERIMETRAL



**ÉLÉMENT LATÉRAL AVEC PORTE  
D'ANGLE À 90 DEGRÉS**  
ELEMENTO TERMINAL ABRIBLE



**LAQUÉS BRILLANTS**  
LACADOS BRILLO



**FINITION CHÊNE PORE OUVERT**  
ACABADO ROBLE PORO ABIERTO



**TIROIR CRYSTAL EN OPTION**  
AVEC CÔTÉS EN VERRE FUMÉ  
OPCIÓN CAJÓN CRYSTAL  
CON BORDES DE VIDRIO AHUMADO

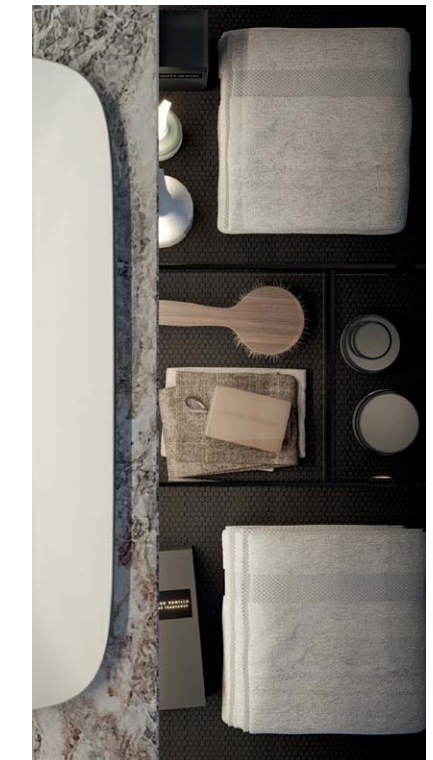

**REVÊTEMENT INTÉRIEUR ALVÉOLAIRE**  
DANS LA VERSION STANDARD  
ALFOMBRILLA ESTÁNDAR  
TIPO NIDO DE ABEJA

### #V1

> **LAQUÉS MATS**  
LACADOS OPACOS



### #V2

> **LAQUÉS BRILLANTS**  
LACADOS BRILLO  
> **LAQUÉS MATS "METAL COLOR"**  
LACADOS MATE "METAL COLOR"



Coloris nuancier Ideagroup  
Colores del muestrario Ideagroup

### SUPPLEMENT / INCREMENTO

POUR LAQUAGES SUR ÉCHANTILLON MATS, RAL ET NCS / PARA LACADOS SEGÚN MUESTRA OPACOS, RAL Y NCS

Code MCRAL + € 259

N.B. - SUPPLÉMENT UNITAIRE INDÉPENDAMMENT DU NOMBRE D'ARTICLES OU COMPOSITIONS COMMANDÉS AVEC LA MÊME FINITION  
NOTA - INCREMENTO DE PRECIO UNITARIO INDEPENDIEMENTE DEL NÚMERO DE ARTÍCULOS O COMPOSICIONES PEDIDOS EN EL MISMO ACABADO

## POINTS FORTS DU PROJET ENFOQUE DE LA COLECCIÓN

### #V3

> **ESSENCES**  
ESENCIAS



ROVERE NATURALE



ROVERE FUMO

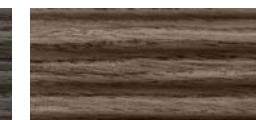

ROVERE VISONE

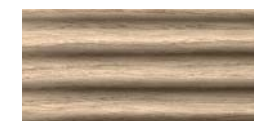

ROVERE SBIANCATO



ROVERE MORO

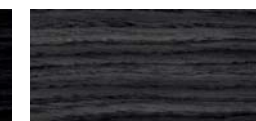

ROVERE MATTONE

Se référer au nuancier des finitions Aqua « Viacondotti | Dolcevit | Dogma | Wall »  
Referencia muestrario acabados Aqua «Viacondotti | Dolcevit | Dogma | Wall»

### #V4

> **CHÊNE PORE OUVERT** (LAQUÉ MAT ET METAL COLOR)  
ROBLE PORO ABIERTO (LACADO MATE Y METAL COLOR)



COLORIS NUANCIER IDEAGROUP  
COLORES DEL MUESTRARIO IDEAGROUP

### ATTENTION / ATENCIÓN

Étant un matériau naturel, les finitions Bois peuvent présenter des caractéristiques différentes. Les images proposées dans cette publication sont purement indicatives.

Los acabados Madera, al ser materiales naturales, pueden presentar características diferentes. Las imágenes incluidas en esta publicación son meramente indicativas.



**MODULARITE / MODULARIDAD**

Bases lavabos suspendues H. 38 - 1 tiroir  
Bases lavabos suspendidas H. 38 - 1 cajone

Bases suspendues H. 38 - 1 tiroir  
Bases suspendidas H. 38 - 1 cajone

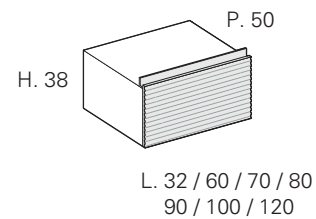
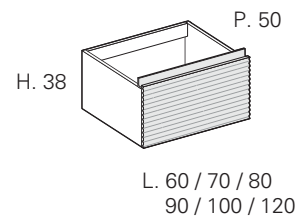

**OBLIGATOIRES / OBLIGATORIOS**

Côtés terminaux Sp.4 cm  
Costados terminales Sp.4 cm

Élément bas terminal suspendu H. 38 - 1 porte D-G  
Base terminal suspendida H.38 - 1 puerta Drcha-Izda

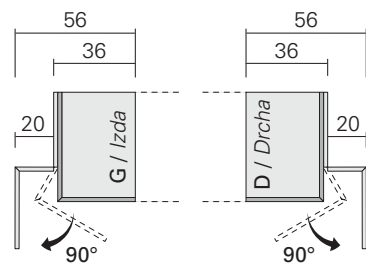
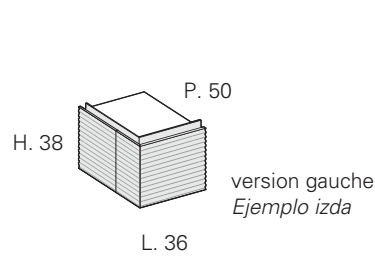
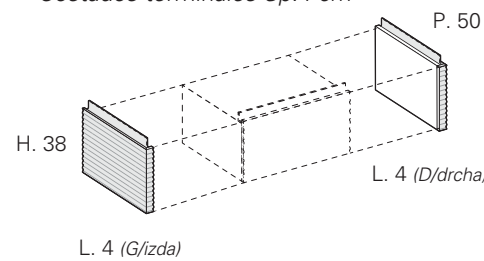

Meubles hauts dans la même finition H.70  
Módulos altos del mismo acabado H.70

Meubles hauts avec façades en verre H.70  
Módulos altos de vidrio H.70

Meubles hauts Ouvertes  
Módulos altos Abiertos

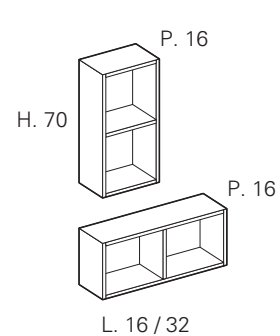
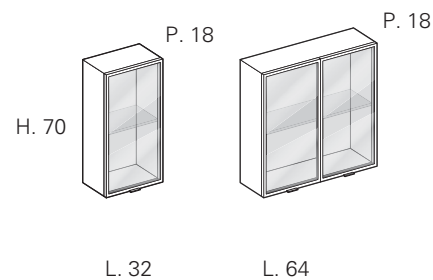
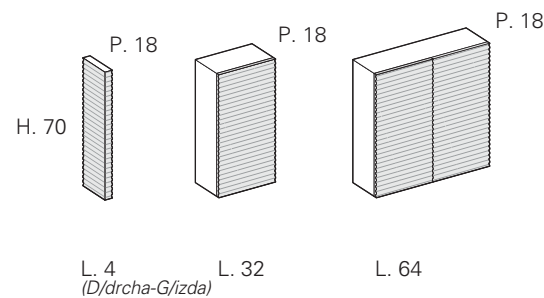

Meubles hauts dans la même finition H.90  
Módulos altos del mismo acabado H.90

Meubles hauts avec façades en verre H.90  
Módulos altos de vidrio H.90

Meubles hauts Ouvertes  
Módulos altos Abiertos

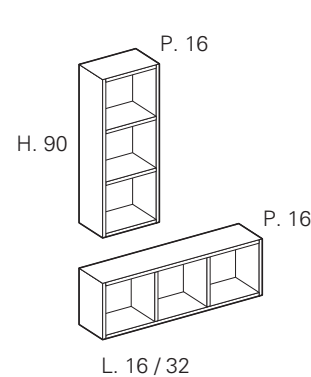
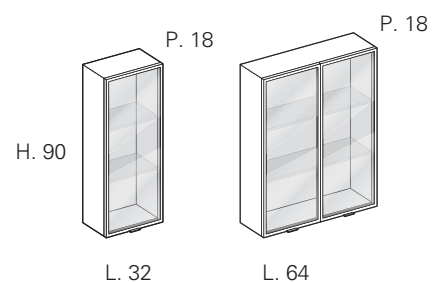
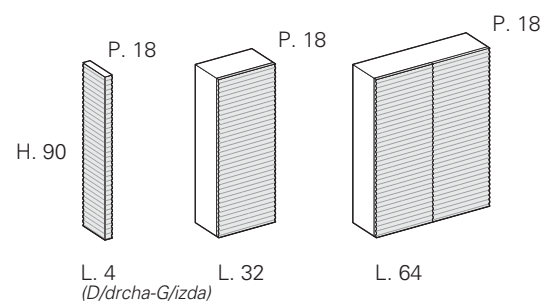

**MODULARITE / MODULARIDAD**

Élément ouvert en verre fumé avec fond ondulé dans les différentes finitions  
Elemento abierto de cristal fumé con trasera ondulada en diferentes acabados

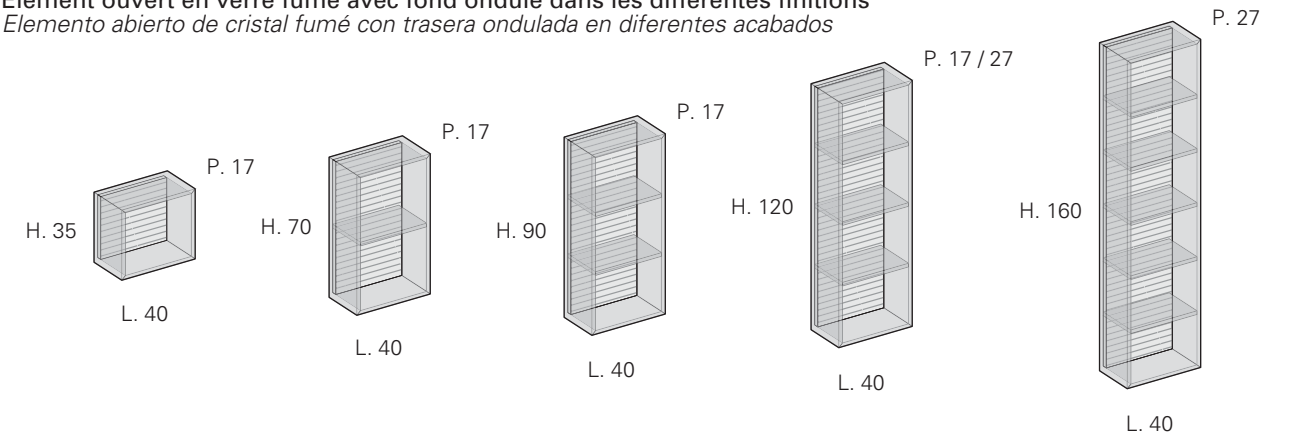

Colonnes suspendues dans la même finition H.120  
Columnas suspendidas del mismo acabado H.120

Colonnes suspendues avec façades en verre H.120  
Columnas suspendidas de vidrio H.120

Colonne suspendue ouverte H. 120  
Columna suspendida abierta H. 120

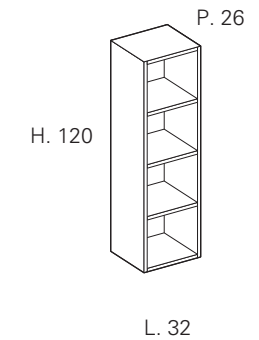
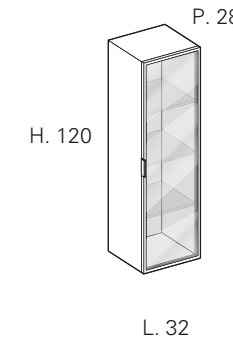
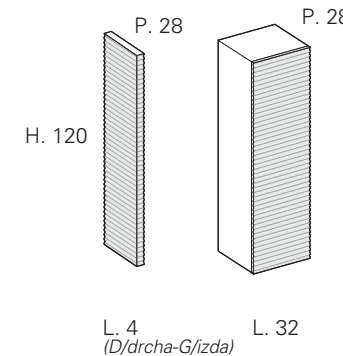

Colonnes suspendues dans la même finition H.160  
Columnas suspendidas del mismo acabado H.160

Colonnes suspendues avec façades en verre H.160  
Columnas suspendidas de vidrio H.160

Colonne suspendue ouverte H. 160  
Columna suspendida abierta H. 160

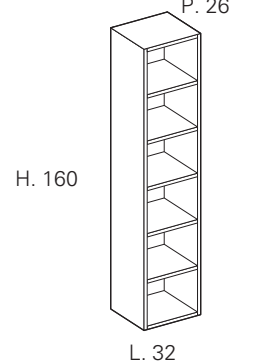
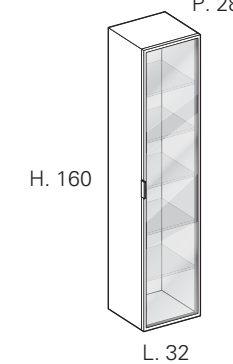
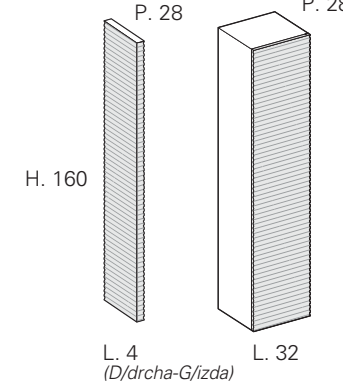



## BASES SUSPENDUES H.38

### BASES SUSPENDIDAS H.38

P.50

1 tiroir en **FINITION**  
1 cajón de **ACABADO**

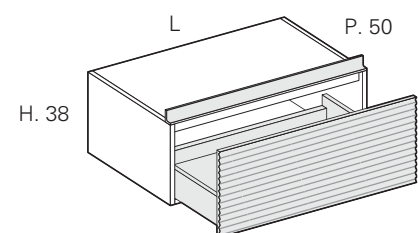

L	Code	#V1	#V2	#V3	#V4
32	VBC3235	654	726	740	789
60	VBC6035	907	1.020	1.035	1.110
70	VBC7035	996	1.124	1.139	1.223
80	VBC8035	1.091	1.228	1.245	1.336
90	VBC9035	1.179	1.333	1.354	1.451
100	VBC1035	1.273	1.416	1.452	1.563
120	VBC1235	1.454	1.616	1.640	1.793

1 tiroir en **MÉTAL**  
1 cajón de **METAL**

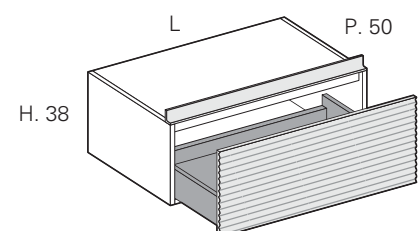

**MAJORATION POUR TIROIR « CRYSTAL »**  
**SOBREPREGIO POR CAJÓN « CRYSTAL »**

P.50 - code **MCC50** + € 77 *chacun/cad.*

L	Code	#V1	#V2	#V3	#V4
32	VLD3235	579	628	642	712
60	VLD6035	811	870	884	992
70	VLD7035	861	952	967	1.109
80	VLD8035	920	1.018	1.040	1.183
90	VLD9035	1.001	1.101	1.118	1.262
100	VLD1035	1.086	1.206	1.225	1.357
120	VLD1235	1.247	1.432	1.447	1.590

#V1	#V2	#V3	#V4
Laqué Mat Lacado Opaco	Laqué brillant Laqué Mat Metal color Lacado brillo Lacado opaco Metal color	Finition bois Chêne Madera Roble	Chêne pore ouvert (Laqué mat ou Metal color) Roble poro abierto (Lacado mate o Metal color)

## ÉLÉMENT BAS TERMINAL SUSPENDU H.38

### BASE TERMINAL SUSPENDIDA H.38

P.50

Élément bas terminal suspendu - 1 porte droite/gauche  
Base terminal suspendida - 1 puerta Drcha - Izda

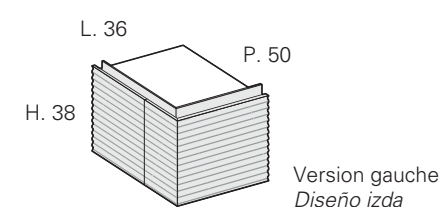

L	Module Módulo	Code	#V1	#V2	#V3	#V4
36	D / drcha	VBA4035D	731	760	780	874
36	G / izda	VBA4035S	731	760	780	874

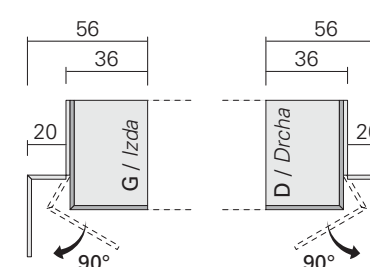

**N.B. - PAS DE possibilité de p/serviettes latéraux et éclairage intérieur**  
*Nota - NO se pueden instalar toalleros laterales y luz interior*

**OBLIGATOIRES** Côtés terminaux Sp.4 cm (droite/gauche)  
**OBLIGATORIOS** Costados terminales Sp.4 cm (Drcho/Izdo)

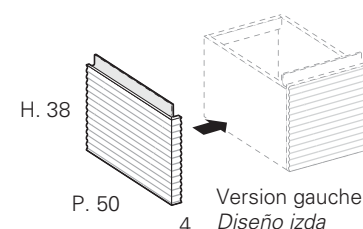

L	Module Módulo	Code	#V1	#V2	#V3	#V4
4	-	VTB035	255	306	375	401

POUR PORTE-SERVIETTES DÉDIÉ - voir page 326  
PARA TOALLERO DEDICADO - véase pág 326

#V1	#V2	#V3	#V4
Laqué Mat Lacado Opaco	Laqué brillant Laqué Mat Metal color Lacado brillo Lacado opaco Metal color	Finition bois Chêne Madera Roble	Chêne pore ouvert (Laqué mat ou Metal color) Roble poro abierto (Lacado mate o Metal color)

## BASES LAVABOS SUSPENDUES H.38 BASES LAVABOS SUSPENDIDAS H.38

P.50

1 tiroir en **FINITION**  
1 cajón de **ACABADO**

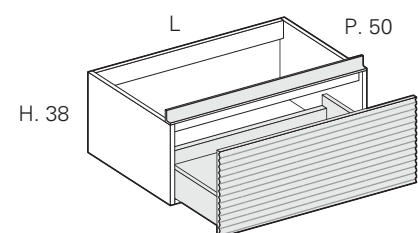

L	Code	#V1	#V2	#V3	#V4
60	VBI6035	763	909	932	981
70	VBI7035	862	994	1.015	1.044
80	VBI8035	957	1.067	1.088	1.127
90	VBI9035	1.025	1.153	1.177	1.216
100	VBI1035	1.093	1.232	1.254	1.303
120	VBI1235	1.228	1.398	1.418	1.437

1 tiroir en **MÉTAL**  
1 cajón de **METAL**

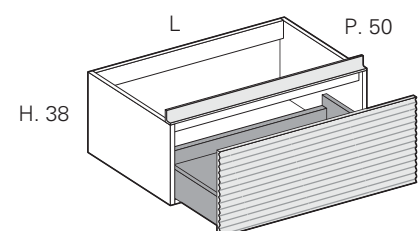

**MAJORATION POUR TIROIR « CRYSTAL »**  
**SOBREPRECIO POR CAJÓN « CRYSTAL »**

P.50 - code **MCC50** + € 77 *chacun/cad.*

L	Code	#V1	#V2	#V3	#V4
60	VLH6035	711	785	810	844
70	VLH7035	778	850	875	933
80	VLH8035	829	897	937	1.040
90	VLH9035	882	969	1.012	1.105
100	VLH1035	933	1.042	1.090	1.162
120	VLH1235	1.072	1.165	1.215	1.336

#V1	#V2	#V3	#V4
Laqué Mat Lacado Opaco	Laqué brillant Laqué Mat Metal color Lacado brillo Lacado opaco Metal color	Finition bois Chêne Madera Roble	Chêne pore ouvert (Laqué mat ou Metal color) Roble pore abierto (Lacado mate o Metal color)

## PANNEAU DE TAMPONNEMENT POUR VERSION EN NICHE REMATE PARA VERSIÓN DE NICHO

P.50

Panneau de tamponnement latéral avec prise de main linéaire  
Remate terminal con gola lineal

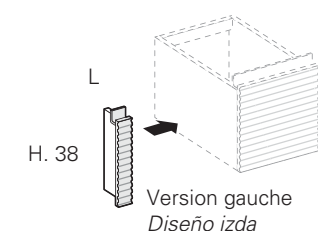

L	Module Módulo	Code	#V1	#V2	#V3	#V4
4÷15	D / drcha	TAV35D	203	219	254	285
4÷15	G / izda	TAV35S	203	219	254	285

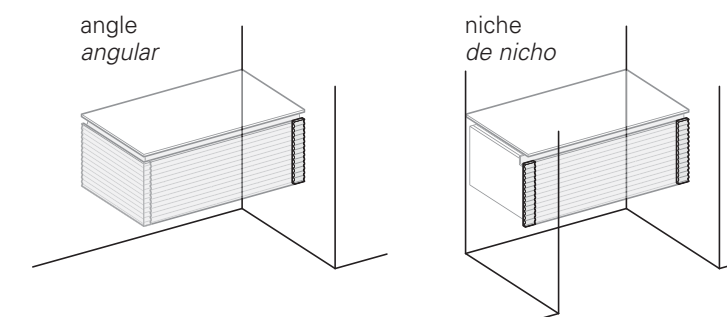
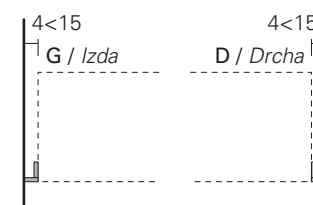

**OBLIGATOIRES** Côtés terminaux Sp.4 cm (droite/gauche)  
**OBLIGATORIOS** Costados terminales Sp.4 cm (Drcho/Izdo)

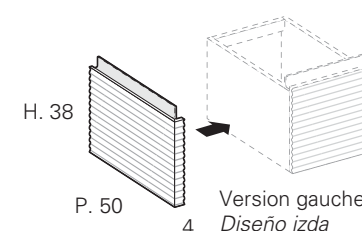

L	Module Módulo	Code	#V1	#V2	#V3	#V4
4	-	VTB035	255	306	375	401

POUR PORTE-SERVIETTES DÉDIÉ - voir page 326  
PARA TOALLERO DEDICADO - véase pág 326

#V1	#V2	#V3	#V4
Laqué Mat Lacado Opaco	Laqué brillant Laqué Mat Metal color Lacado brillo Lacado opaco Metal color	Finition bois Chêne Madera Roble	Chêne pore ouvert (Laqué mat ou Metal color) Roble pore abierto (Lacado mate o Metal color)

## MEUBLES HAUTS H.70 MÓDULOS ALTOS H.70

P.18

1 porte D/G et 1 tablette internes en verre fumé  
1 puerta Drcha/Izda y 1 balda internas de cristal fumé

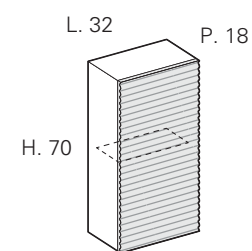

L	Module Módulo	Code	#V1	#V2	#V3	#V4
32	D / drcha	VPA3271D	464	513	537	596
32	G / izda	VPA3271S	464	513	537	596



**N.B.** - En cas d'éléments superposés, l'ouverture est prévue avec système **PUSH&PULL**  
**Nota:** En caso de elementos superpuestos, la apertura se realiza con sistema **PUSH&PULL**

2 portes et 1 tablette internes en verre fumé  
2 puertas y 1 balda internas de cristal fumé

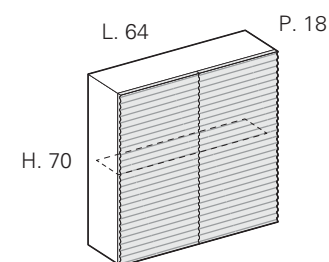

L	Module Módulo	Code	#V1	#V2	#V3	#V4
64	2 portes / puertas	VPA6471	773	843	873	986



**N.B.** - En cas d'éléments superposés, l'ouverture est prévue avec système **PUSH&PULL**  
**Nota:** En caso de elementos superpuestos, la apertura se realiza con sistema **PUSH&PULL**

**Côtés terminaux Sp.4 cm (droite/gauche)**  
**Costados terminales Sp.4 cm (Drcho/Izdo)**

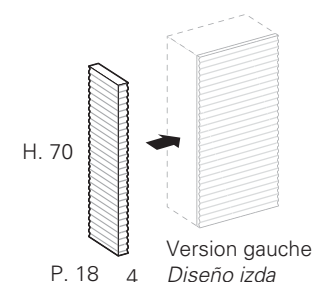

L	Module Módulo	Code	#V1	#V2	#V3	#V4
4	-	VTP071	226	251	278	311



#V1	Laqué Mat Lacado Opaco	#V2	Laqué brillant Laqué Mat Metal color Lacado brillo Lacado opaco Metal color	#V3	Finition bois Chêne Madera Roble	#V4	Chêne pore ouvert (Laqué mat ou Metal color) Roble poro abierto (Lacado mate o Metal color)
-----	---------------------------	-----	--	-----	-------------------------------------	-----	--

## MEUBLES HAUTS H.70 MÓDULOS ALTOS H.70

P.18

1 porte vitrée fumé D/G et 1 tablette internes en verre fumé  
1 puerta de vidrio fumé Drcha/Izda y 1 balda internas de cristal fumé

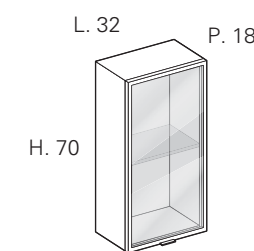

L	Module Módulo	Code	#V1	#V2	#V3	#V4	+ V
32	D / drcha	VPV3271D	635	670	724	732	64
32	G / izda	VPV3271S	635	670	724	732	64

**FINITION CADRE**  
**ACABADO DEL MARCO**  
Bronzo

2 portes vitrée fumé et 1 tablette internes en verre fumé  
2 puertas de vidrio fumé y 1 balda internas de cristal fumé

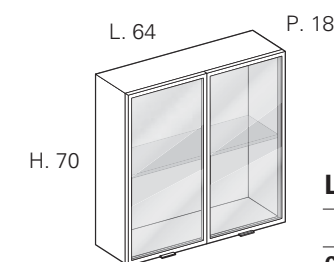

L	Module Módulo	Code	#V1	#V2	#V3	#V4	+ V
64	2 portes / puertas	VPV6471	956	1.002	1.035	1.097	128

**FINITION CADRE**  
**ACABADO DEL MARCO**  
Bronzo

**+V MAJORATION POUR VERRE IMPRIMÉ FUMÉ « ROMA »**  
**RECARGO POR VIDRIO ESTAMPADO AHUMADO «ROMA»**



#V1	Laqué Mat Lacado Opaco	#V2	Laqué brillant Laqué Mat Metal color Lacado brillo Lacado opaco Metal color	#V3	Finition bois Chêne Madera Roble	#V4	Chêne pore ouvert (Laqué mat ou Metal color) Roble poro abierto (Lacado mate o Metal color)
-----	---------------------------	-----	--	-----	-------------------------------------	-----	--

## MEUBLES HAUTS H.90 MÓDULOS ALTOS H.90

P.18

1 porte D/G et 2 tablettes internes en verre fumé  
1 puerta Drcha/Izda y 2 baldas internas de cristal fumé

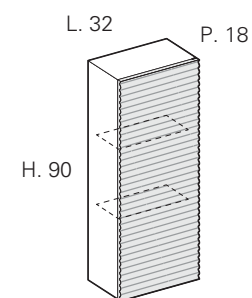

L	Module Módulo	Code	#V1	#V2	#V3	#V4
32	D / drcha	VPA3291D	605	673	714	796
32	G / izda	VPA3291S	605	673	714	796



**N.B.** - En cas d'éléments superposés, l'ouverture est prévue avec système **PUSH&PULL**  
**Nota:** En caso de elementos superpuestos, la apertura se realiza con sistema **PUSH&PULL**

2 portes et 2 tablettes internes en verre fumé  
2 puertas y 2 baldas internas de cristal fumé

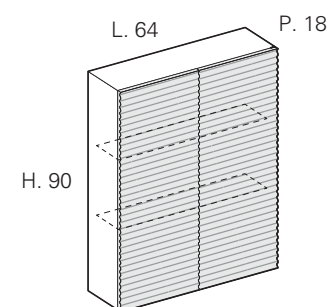

L	Module Módulo	Code	#V1	#V2	#V3	#V4
64	2 portes / puertas	VPA6491	963	1.073	1.164	1.295



**N.B.** - En cas d'éléments superposés, l'ouverture est prévue avec système **PUSH&PULL**  
**Nota:** En caso de elementos superpuestos, la apertura se realiza con sistema **PUSH&PULL**

### Côtés terminaux Sp.4 cm (droite/gauche) Costados terminales Sp.4 cm (Drcho/Izdo)

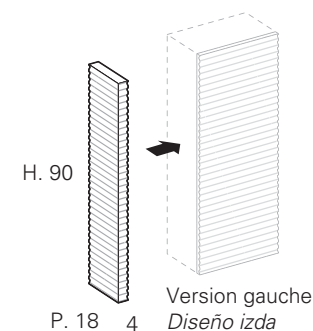

L	Module Módulo	Code	#V1	#V2	#V3	#V4
4	-	VTP091	240	265	363	379



#V1	#V2	#V3	#V4
Laqué Mat Lacado Opaco	Laqué brillant Laqué Mat Metal color Lacado brillo Lacado opaco Metal color	Finition bois Chêne Madera Roble	Chêne pore ouvert (Laqué mat ou Metal color) Roble poro abierto (Lacado mate o Metal color)

## MEUBLES HAUTS H.90 MÓDULOS ALTOS H.90

P.18

1 porte vitrée fumé D/G et 2 tablettes internes en verre fumé  
1 puerta de vidrio fumé Drcha/Izda y 2 baldas internas de cristal fumé

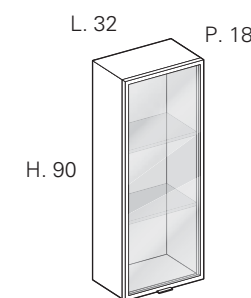

L	Module Módulo	Code	#V1	#V2	#V3	#V4	+ V
32	D / drcha	VPV3291D	747	792	815	868	81
32	G / izda	VPV3291S	747	792	815	868	81

**FINITION CADRE  
ACABADO DEL MARCO**  
Bronzo

2 portes vitrée fumé et 2 tablettes internes en verre fumé  
2 puertas de vidrio fumé y 2 baldas internas de cristal fumé

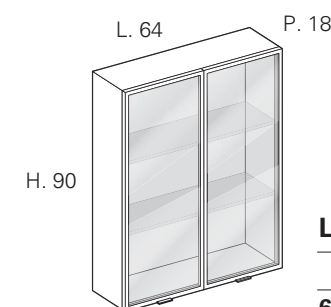

L	Module Módulo	Code	#V1	#V2	#V3	#V4	+ V
64	2 portes / puertas	VPV6491	1.107	1.171	1.217	1.304	162

**FINITION CADRE  
ACABADO DEL MARCO**  
Bronzo

**+V MAJORATION POUR VERRE IMPRIMÉ FUMÉ « ROMA »  
RECARGO POR VIDRIO ESTAMPADO AHUMADO «ROMA»**



#V1	#V2	#V3	#V4
Laqué Mat Lacado Opaco	Laqué brillant Laqué Mat Metal color Lacado brillo Lacado opaco Metal color	Finition bois Chêne Madera Roble	Chêne pore ouvert (Laqué mat ou Metal color) Roble poro abierto (Lacado mate o Metal color)



## COLONNES SUSPENDUES H.120 COLUMNAS SUSPENDIDAS H.120

P.28

1 porte D/G et 3 tablettes internes en verre fumé  
1 puerta Drcha/Izda y 3 baldas internas de cristal fumé

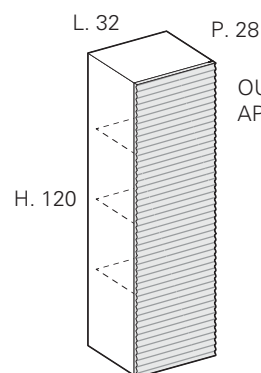

OUVERTURE EST PRÉVUE AVEC SYSTÈME **PUSH-PULL**  
APERTURA PREVISTA CON SISTEMA **PUSH-PULL**

L	Module Módulo	Code	#V1	#V2	#V3	#V4
32	D / drcha	VCA3222D	885	954	1.002	1.139
32	G / izda	VCA3222S	885	954	1.002	1.139

1 porte vitrée fumé D/G et 3 tablettes internes en verre fumé  
1 puerta de vidrio fumé Drcha/Izda y 3 baldas internas de cristal fumé

FINITION CADRE  
ACABADO DEL MARCO

 Bronzo

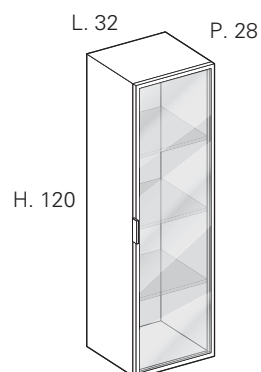

L	Module Módulo	Code	#V1	#V2	#V3	#V4	+ V
32	D / drcha	VCV3222D	968	1.048	1.072	1.175	102
32	G / izda	VCV3222S	968	1.048	1.072	1.175	102

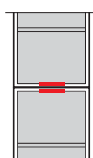

N.B. - EN CAS DE SUPERPOSITION D'ÉLÉMENTS, LA POIGNÉE SERA POSITIONNÉE EN HAUT/EN BAS  
NOTA: - EN CASO DE SUPERPOSICIÓN DE ELEMENTOS LA POSICIÓN DEL TIRADOR SERÁ ALTA/BAJA

### Côtés terminaux Sp.4 cm (droite/gauche) Costados terminales Sp.4 cm (Drcho/Izdo)

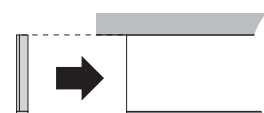
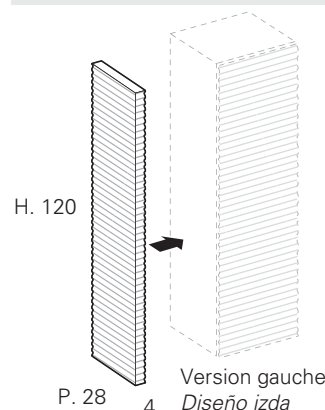

L	Module Módulo	Code	#V1	#V2	#V3	#V4
4	-	VTC122	370	395	560	589

**+V** MAJORATION POUR VERRE IMPRIMÉ FUMÉ « ROMA »  
RECARGO POR VIDRIO ESTAMPADO AHUMADO «ROMA»

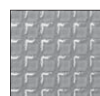

#V1	Laqué Mat Lacado Opaco	#V2	Laqué brillant Laqué Mat Metal color Lacado brillo Lacado opaco Metal color	#V3	Finition bois Chêne Madera Roble	#V4	Chêne pore ouvert (Laqué mat ou Metal color) Roble poro abierto (Lacado mate o Metal color)
-----	---------------------------	-----	--	-----	-------------------------------------	-----	--

## COLONNES SUSPENDUES H.160 COLUMNAS SUSPENDIDAS H.160

P.28

1 porte D/G et 5 tablettes internes en verre fumé  
1 puerta Drcha/Izda y 5 baldas internas de cristal fumé

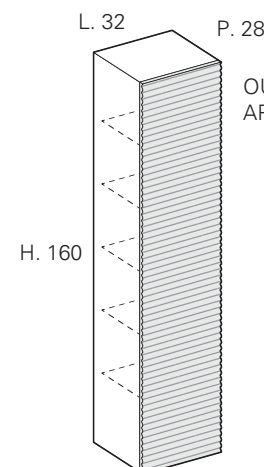

OUVERTURE EST PRÉVUE AVEC SYSTÈME **PUSH-PULL**  
APERTURA PREVISTA CON SISTEMA **PUSH-PULL**

L	Module Módulo	Code	#V1	#V2	#V3	#V4
32	D / drcha	VCA3262D	1.126	1.231	1.296	1.467
32	G / izda	VCA3262S	1.126	1.231	1.296	1.467

1 porte vitrée fumé D/G et 5 tablettes internes en verre fumé  
1 puerta de vidrio fumé Drcha/Izda y 5 baldas internas de cristal fumé

FINITION CADRE  
ACABADO DEL MARCO

 Bronzo

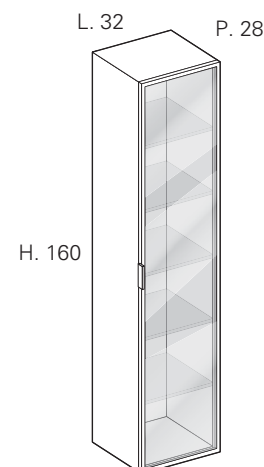

L	Module Módulo	Code	#V1	#V2	#V3	#V4	+ V
32	D / drcha	VCV3262D	1.149	1.231	1.296	1.467	134
32	G / izda	VCV3262S	1.149	1.231	1.296	1.467	134

### Côtés terminaux Sp.4 cm (droite/gauche) Costados terminales Sp.4 cm (Drcho/Izdo)

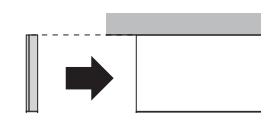
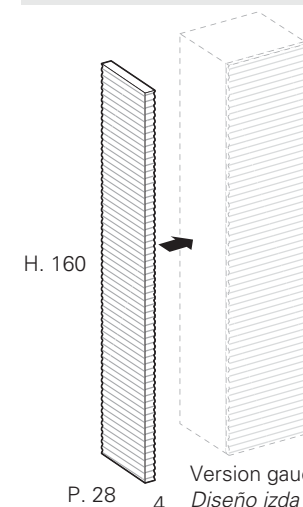

L	Module Módulo	Code	#V1	#V2	#V3	#V4
4	-	VTC162	487	521	696	737

#V1	Laqué Mat Lacado Opaco	#V2	Laqué brillant Laqué Mat Metal color Lacado brillo Lacado opaco Metal color	#V3	Finition bois Chêne Madera Roble	#V4	Chêne pore ouvert (Laqué mat ou Metal color) Roble poro abierto (Lacado mate o Metal color)
-----	---------------------------	-----	--	-----	-------------------------------------	-----	--

## MEUBLES HAUTS OUVERTES H.70 / 90 - Sp.18 mm

### MÓDULOS ALTOS SIN PUERTAS H.70 / 90 - Sp.18 mm

P.16

1 tablette avec finition  
1 balda de acabado

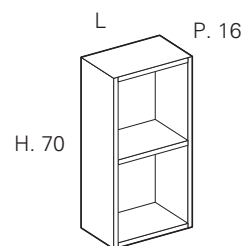

L	Module Módulo	Code	5	6	M	J
16	-	VPG1671	229	275	261	308
32	-	VPG3271	325	370	352	411

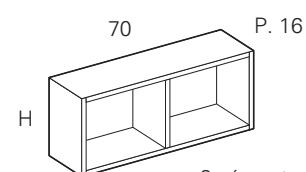

2 séparateurs dans la même finition  
2 separadores del mismo acabado

H	Module Módulo	Code	5	6	M	J
16	-	VPO1671	229	275	261	308
32	-	VPO3271	325	370	352	411

2 tablettes avec finition  
2 baldas de acabado

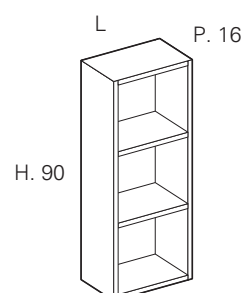

L	Module Módulo	Code	5	6	M	J
16	-	VPG1691	253	305	288	330
32	-	VPG3291	384	458	428	513

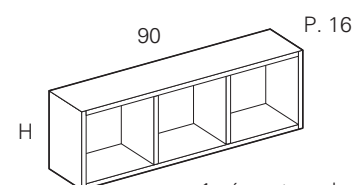

1 séparateur dans la même finition  
1 separador del mismo acabado

H	Module Módulo	Code	5	6	M	J
16	-	VPO1691	253	305	288	330
32	-	VPO3291	384	458	428	513

<b>5</b>	Laqué Mat Lacado Opaco	<b>6</b>	Laqué brillant Laqué Mat Metal color Lacado brillo Lacado opaco Metal color	<b>M</b>	Finition bois Chêne Madera Roble	<b>J</b>	Chêne pore ouvert (Laqué mat ou Metal color) Roble poro abierto (Lacado mate o Metal color)
----------	---------------------------	----------	--	----------	-------------------------------------	----------	--

## COLONNES SUSPENDUES OUVERTES H. 120 / 160 - Sp.18 mm

### COLUMNAS SUSPENDIDAS ABIERTOS H.120 / 160 - Sp.18 mm

P.26

3 tablettes avec finition  
3 baldas de acabado

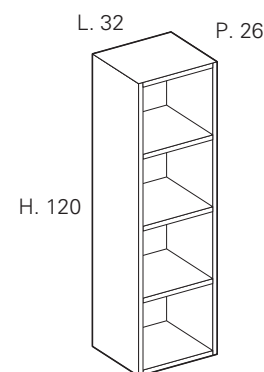

L	Module Módulo	Code	5	6	M	J
32	ouvert / abierto	VCG3222	570	670	638	752

N.B. - PAS DE possibilité de côté terminal Ép. 4 cm  
Nota: NO es posible lateral terminal de 4 cm de espesor

5 tablettes avec finition  
5 baldas de acabado

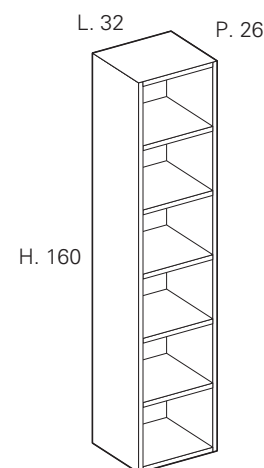

L	Module Módulo	Code	5	6	M	J
32	ouvert / abierto	VCG3262	710	868	829	1.019

N.B. - PAS DE possibilité de côté terminal Ép. 4 cm  
Nota: NO es posible lateral terminal de 4 cm de espesor

<b>5</b>	Laqué Mat Lacado Opaco	<b>6</b>	Laqué brillant Laqué Mat Metal color Lacado brillo Lacado opaco Metal color	<b>M</b>	Finition bois Chêne Madera Roble	<b>J</b>	Chêne pore ouvert (Laqué mat ou Metal color) Roble poro abierto (Lacado mate o Metal color)
----------	---------------------------	----------	--	----------	-------------------------------------	----------	--

## ELEMENT OUVERT en VERRE "FUMÉ" H.35/70/90 MÓDULO ALTO ABIERTO en CRISTAL "FUMÉ" H.35/70/90

P.17

en verre "fumé" Sp. 8 mm avec fond dans les différentes finitions  
en cristal "fumé" Sp. 8 mm con trasera en diferentes acabados

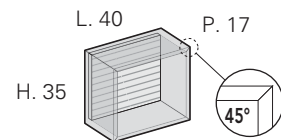

L	Code	5	6	M	J
40	VPV4031	397	403	422	438

en verre "fumé" Sp. 8 mm avec fond dans les différentes finitions et 1 tablette en verre fumé  
en cristal "fumé" Sp. 8 mm con trasera en diferentes acabados y 1 balda de cristal fumé

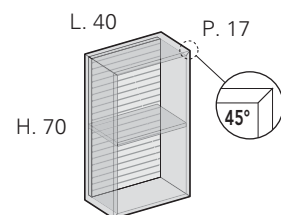

L	Code	5	6	M	J
40	VPV4071	606	615	637	657

en verre "fumé" Sp. 8 mm avec fond dans les différentes finitions et 2 tablettes en verre fumé  
en cristal "fumé" Sp. 8 mm con trasera en diferentes acabados y 2 baldas de cristal fumé

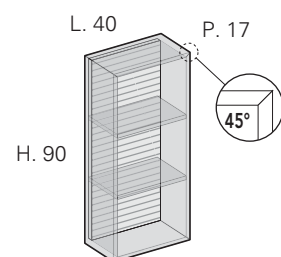

L	Code	5	6	M	J
40	VPV4091	692	711	744	759

5	6	M	J
Laqué Mat Lacado Opaco	Laqué brillant Laqué Mat Metal color Lacado brillo Lacado opaco Metal color	Finition bois Chêne Madera Roble	Chêne pore ouvert (Laqué mat ou Metal color) Roble poro abierto (Lacado mate o Metal color)

## ELEMENT OUVERT en VERRE "FUMÉ" H.120/160 MÓDULO ALTO ABIERTO en CRISTAL "FUMÉ" H.120/160

P.17/27

en verre "fumé" Sp. 8 mm avec fond dans les différentes finitions et 3 tablettes en verre fumé  
en cristal "fumé" Sp. 8 mm con trasera en diferentes acabados y 3 baldas de cristal fumé

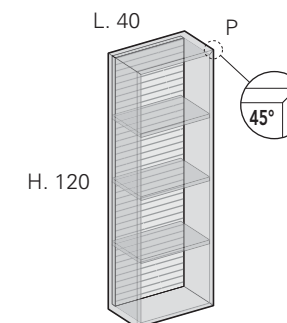

	L	Code	5	6	M	J
P. 17	40	VPV4021	779	806	828	909
P. 27	40	VPV4022	814	831	858	954

en verre "fumé" Sp. 8 mm avec fond dans les différentes finitions et 5 tablettes en verre fumé  
en cristal "fumé" Sp. 8 mm con trasera en diferentes acabados y 5 baldas de cristal fumé

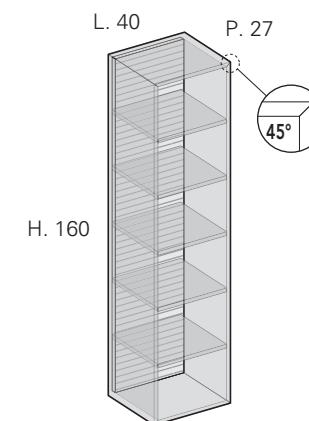

L	Code	5	6	M	J
40	VPV4062	978	1.008	1.037	1.084

5	6	M	J
Laqué Mat Lacado Opaco	Laqué brillant Laqué Mat Metal color Lacado brillo Lacado opaco Metal color	Finition bois Chêne Madera Roble	Chêne pore ouvert (Laqué mat ou Metal color) Roble poro abierto (Lacado mate o Metal color)



<b>POINTS FORTS DU PROJET</b> <i>ENFOQUE DE LA COLECCIÓN</i>	<b>84</b>
<b>MODULARITE</b> <i>MODULARIDAD</i>	<b>86</b>
<b>BASES</b> <i>BASES</i>	<b>88</b>
<b>MEUBLES HAUTS</b> <i>MÓDULOS ALTOS</i>	<b>92</b>
<b>COLONNES</b> <i>COLUMNAS</i>	<b>96</b>
<b>ELEMENT OUVERT</b> <i>MÓDULO ALTO ABIERTO</i>	<b>98</b>
<b>ELEMENT EN VERRE</b> <i>MÓDULO ALTO EN CRISTAL</i>	<b>100</b>



**POINTS FORTS DU PROJET**  
*ENFOQUE DE LA COLECCIÓN*



**MOTIF DÉCORATIF VERTICAL**  
*MOTIVO DECORATIVO VERTICAL*

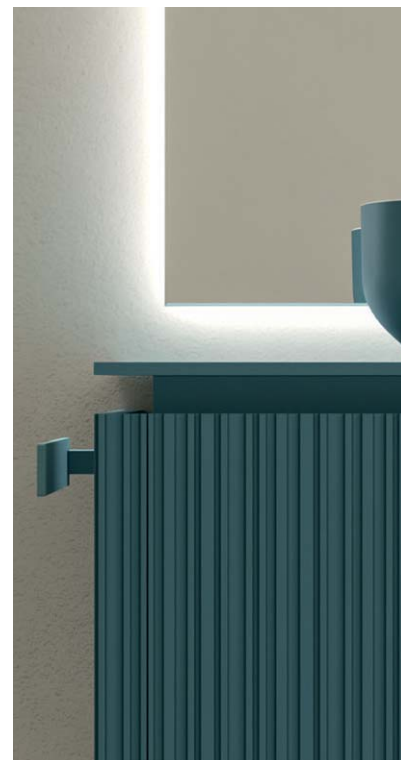

**PRISE DE MAIN PRÉSENTE**  
**TOUT LE LONG**  
*UÑERO PERIMETRAL*



**ÉLÉMENT LATÉRAL AVEC PORTE**  
**D'ANGLE À 90 DEGRÉS**  
*ELEMENTO TERMINAL ABRIBLE*

**#K1**

> **LAQUÉS MATS**  
*LACADOS OPACOS*



Coloris nuancier Ideagroup  
*Colores del muestrario Ideagroup*

**#K2**

> **LAQUÉS MATS "METAL COLOR"**  
*LACADOS MATE "METAL COLOR"*



**POINTS FORTS DU PROJET**  
*ENFOQUE DE LA COLECCIÓN*



**VERRE "ROMA"**  
*VIDRIO "ROMA"*



**TIROIR EN BOIS**  
*CAJÓN DE MADERA*



**ELEMENT OUVERT**  
**EN VERRE FUMÉ**  
*MÓDULO ALTO ABIERTO*  
*EN CRISTAL FUMÉ*

**#K3**

> **ESSENCES**  
*ESENCIAS*

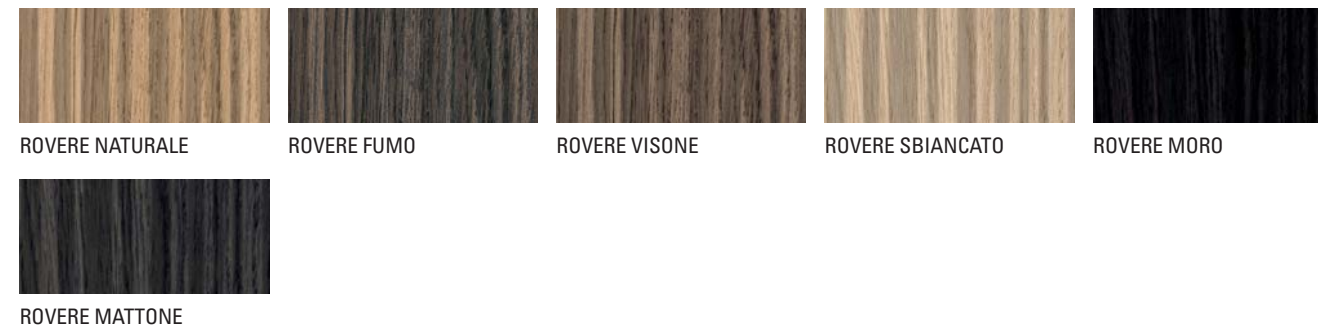

ROVERE NATURALE

ROVERE FUMO

ROVERE VISONE

ROVERE SBIANCATO

ROVERE MORO

ROVERE MATTONE

Se référer au nuancier des finitions Aqua « Viacondotti | Dolcevit | Dogma | Wall »  
*Referencia muestrario acabados Aqua "Viacondotti | Dolcevit | Dogma | Wall"*

**SUPPLEMENT / INCREMENTO**

**POUR LAQUAGES SUR ÉCHANTILLON MATS, RAL ET NCS / PARA LACADOS SEGÚN MUESTRA OPACOS, RAL Y NCS**

**Code MCRAL + € 259**

N.B. - SUPPLÉMENT UNITAIRE INDÉPENDAMMENT DU NOMBRE D'ARTICLES OU COMPOSITIONS COMMANDÉS AVEC LA MÊME FINITION  
*NOTA - INCREMENTO DE PRECIO UNITARIO INDEPENDIEMENTE DEL NÚMERO DE ARTÍCULOS O COMPOSICIONES PEDIDOS EN EL MISMO ACABADO*

**ATTENTION / ATENCIÓN**

Étant un matériau naturel, les finitions Bois peuvent présenter des caractéristiques différentes. Les images proposées dans cette publication sont purement indicatives.

*Los acabados Madera, al ser materiales naturales, pueden presentar características diferentes. Las imágenes incluidas en esta publicación son meramente indicativas.*

**MODULARITE / MODULARIDAD**

Bases lavabos suspendues H. 38 - 1 tiroir  
Bases lavabos suspendidas H. 38 - 1 cajone

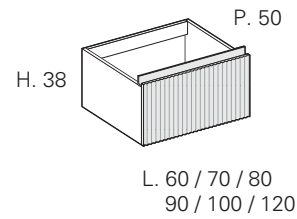

Bases suspendues H. 38 - 1 tiroir  
Bases suspendidas H. 38 - 1 cajone

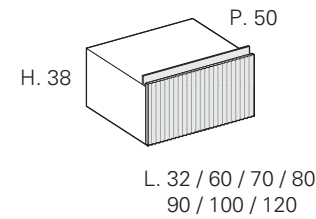

**OBLIGATOIRES / OBLIGATORIOS**

Côtés terminaux Sp.4 cm  
Costados terminales Sp.4 cm

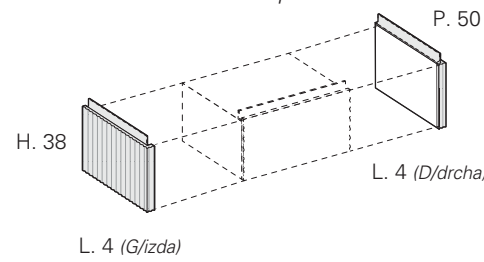

Élément bas terminal suspendu H. 38 - 1 porte D-G  
Base terminal suspendida H.38 - 1 puerta Drcha-Izda

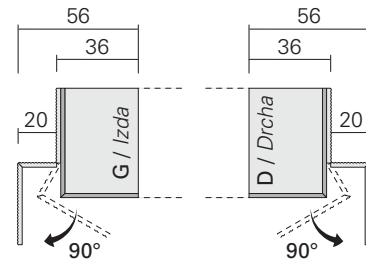
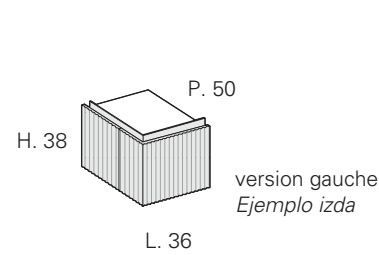

Meubles hauts dans la même finition H.70  
Módulos altos del mismo acabado H.70

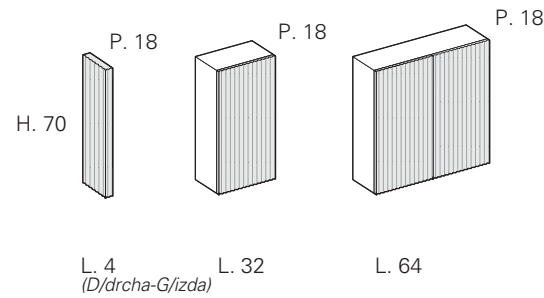

Meubles hauts avec façades en verre H.70  
Módulos altos de vidrio H.70

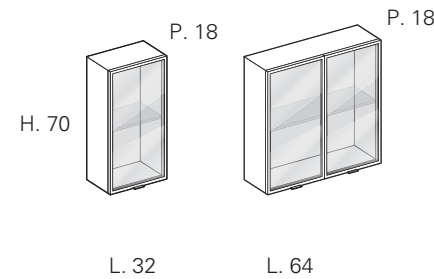

Meubles hauts Ouvertes  
Módulos altos Abiertos

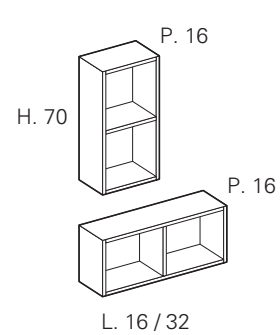

Meubles hauts dans la même finition H.90  
Módulos altos del mismo acabado H.90

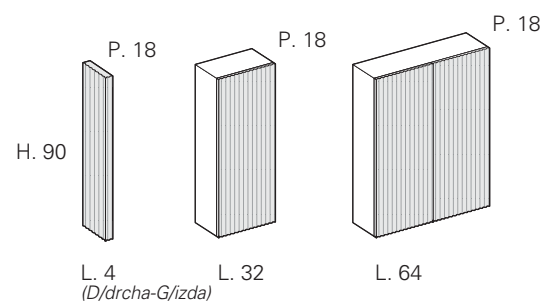

Meubles hauts avec façades en verre H.90  
Módulos altos de vidrio H.90

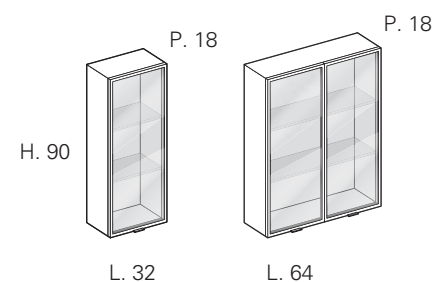

Meubles hauts Ouvertes  
Módulos altos Abiertos

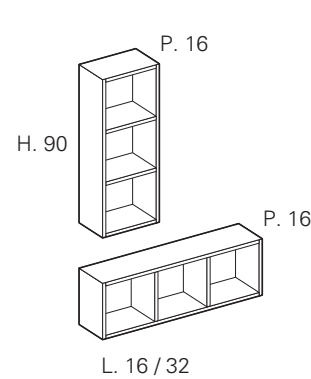

**MODULARITE / MODULARIDAD**

Élément ouvert en verre fumé avec fond ondulé dans les différentes finitions  
Elemento abierto de cristal fumé con trasera ondulada en diferentes acabados

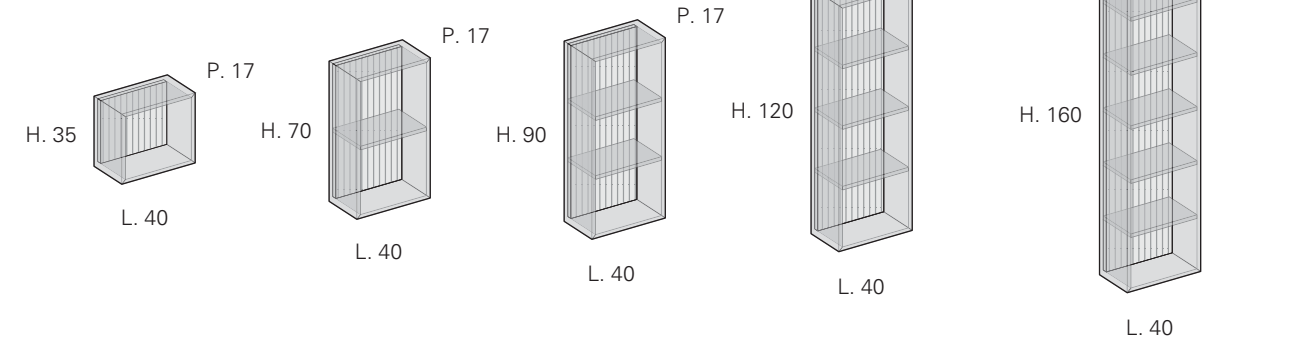

Colonnes suspendues dans la même finition H.120  
Columnas suspendidas del mismo acabado H.120

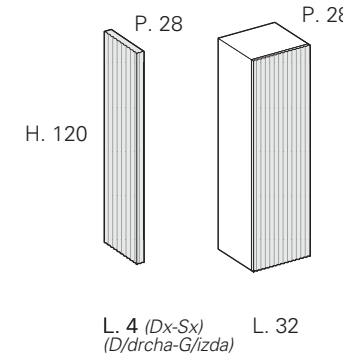

Colonnes suspendues avec façades en verre H.120  
Columnas suspendidas de vidrio H.120

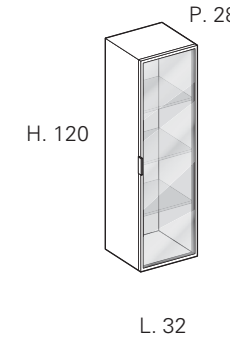

Colonne suspendue ouverte H. 120  
Columna suspendida abierta H. 120

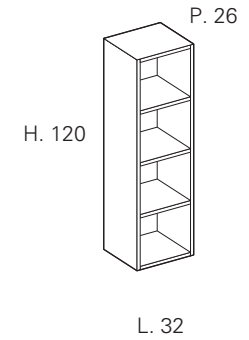

Colonnes suspendues dans la même finition H.160  
Columnas suspendidas del mismo acabado H.160

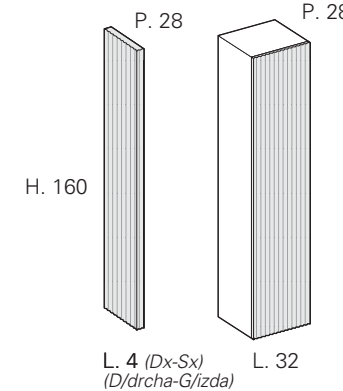

Colonnes suspendues avec façades en verre H.160  
Columnas suspendidas de vidrio H.160

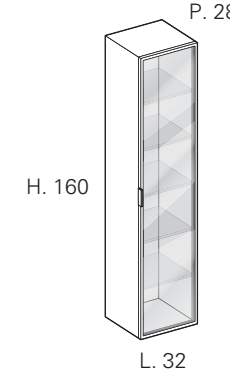

Colonne suspendue ouverte H. 160  
Columna suspendida abierta H. 160

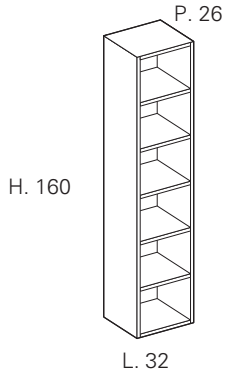

**BASES SUSPENDUES H.38**  
*BASES SUSPENDIDAS H.38*

**P.50**

1 tiroir en **FINITION**  
1 cajón de **ACABADO**

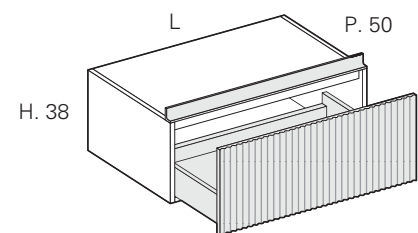

L	Code	#K1	#K2	#K3
32	<b>CBC3235</b>	654	726	767
60	<b>CBC6035</b>	907	1.020	1.055
70	<b>CBC7035</b>	996	1.124	1.175
80	<b>CBC8035</b>	1.091	1.228	1.290
90	<b>CBC9035</b>	1.179	1.333	1.409
100	<b>CBC1035</b>	1.273	1.416	1.529
120	<b>CBC1235</b>	1.454	1.616	1.723

1 tiroir en **MÉTAL**  
1 cajón de **METAL**

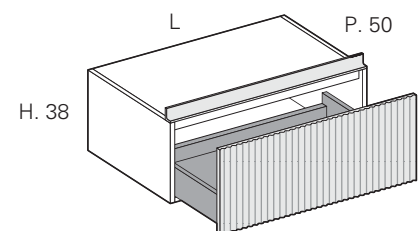

**MAJORATION POUR TIROIR « CRYSTAL »**  
**SOBREPRECIO POR CAJÓN « CRYSTAL »**

**P.50 - code MCC50 + € 77** *chacun/cad.*

L	Code	#K1	#K2	#K3
32	<b>CLD3235</b>	579	628	694
60	<b>CLD6035</b>	811	870	926
70	<b>CLD7035</b>	861	952	1.013
80	<b>CLD8035</b>	920	1.018	1.103
90	<b>CLD9035</b>	1.001	1.101	1.190
100	<b>CLD1035</b>	1.086	1.206	1.289
120	<b>CLD1235</b>	1.247	1.432	1.514

**#K1** Laqué Mat **#K2** Laqué Mat Metal color **#K3** Finition bois Chêne  
*Lacado Opaco* *Lacado opaco Metal color* *Madera Roble*

**ÉLÉMENT BAS TERMINAL SUSPENDU H.38**  
*BASE TERMINAL SUSPENDIDA H.38*

**P.50**

Élément bas terminal suspendu - 1 porte droite/gauche  
Base terminal suspendida - 1 puerta Drcha - Izda

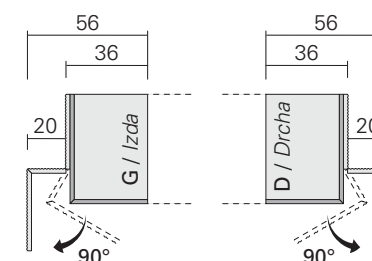
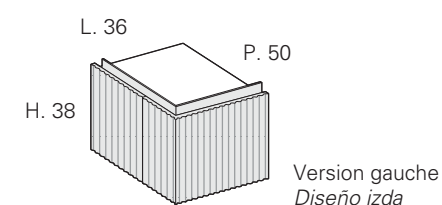

L	Module / Módulo	Code	#K1	#K2	#K3
36	D / drcha	<b>CBA4035D</b>	731	760	913
36	G / izda	<b>CBA4035S</b>	731	760	913

**N.B. - PAS DE possibilité de p/serviettes latéraux et éclairage intérieur**  
*Nota - NO se pueden instalar toalleros laterales y luz interior*

**OBLIGATOIRES** **OBLIGATORIOS** **Côtés terminaux Sp.4 cm (droite/gauche)**  
**Costados terminales Sp.4 cm (Drcho/Izdo)**

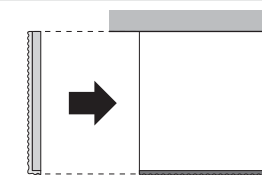
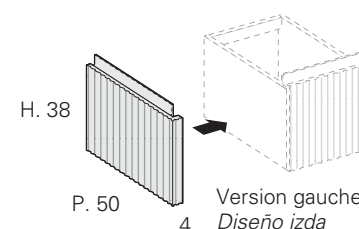

L	Module / Módulo	Code	#K1	#K2	#K3
4	-	<b>CTB035</b>	255	306	399

**OPTION POUR PANNEAU LATÉRAL : PORTE-SERVIETTES LATÉRAL AC42 ET AC42L - voir page 327**  
**OPCIONAL PARA LA PARED DEL LATERAL TERMINAL: TOALLERO LATERAL AC42 Y AC42L - véase pág 327**

**#K1** Laqué Mat **#K2** Laqué Mat Metal color **#K3** Finition bois Chêne  
*Lacado Opaco* *Lacado opaco Metal color* *Madera Roble*

**BASES LAVABOS SUSPENDUES H.38**  
**BASES LAVABOS SUSPENDIDAS H.38**

**P.50**

1 tiroir en **FINITION**  
 1 cajón de **ACABADO**

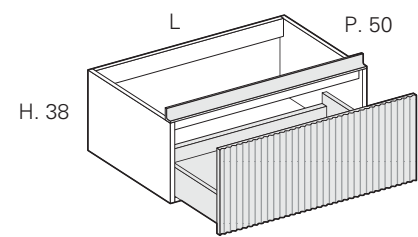

L	Code	#K1	#K2	#K3
60	<b>CBI6035</b>	763	909	980
70	<b>CBI7035</b>	862	994	1.060
80	<b>CBI8035</b>	957	1.067	1.172
90	<b>CBI9035</b>	1.025	1.153	1.271
100	<b>CBI1035</b>	1.093	1.232	1.369
120	<b>CBI1235</b>	1.228	1.398	1.556

1 tiroir en **MÉTAL**  
 1 cajón de **METAL**

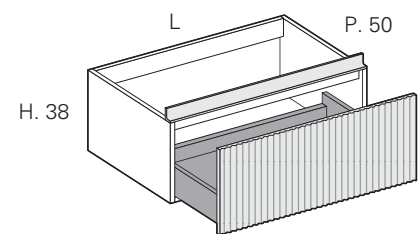

**MAJORATION POUR TIROIR « CRYSTAL »**  
**SOBREPRECIO POR CAJÓN « CRYSTAL »**  
**P.50 - code MCC50 + € 77** *chacun/cad.*

L	Code	#K1	#K2	#K3
60	<b>CLH6035</b>	711	785	897
70	<b>CLH7035</b>	778	850	965
80	<b>CLH8035</b>	829	897	1.052
90	<b>CLH9035</b>	882	969	1.142
100	<b>CLH1035</b>	933	1.042	1.222
120	<b>CLH1235</b>	1.072	1.165	1.337

**#K1** Laqué Mat / *Lacado Opaco*    **#K2** Laqué Mat Metal color / *Lacado opaco Metal color*    **#K3** Finition bois Chêne / *Madera Roble*

**PANNEAU DE TAMPONNEMENT POUR VERSION EN NICHE**    **P.50**  
**REMATE PARA VERSIÓN DE NICHO**

Panneau de tamponnement latéral avec prise de main linéaire  
 Remate terminal con gola lineal

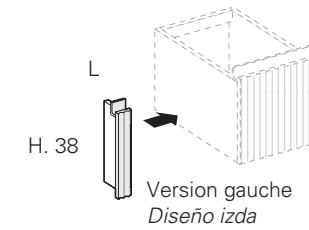

L	Module / Módulo	Code	#K1	#K2	#K3
4 ÷ 15	D / <i>drcha</i>	<b>CAV35D</b>	203	219	298
4 ÷ 15	G / <i>izda</i>	<b>CAV35S</b>	203	219	298

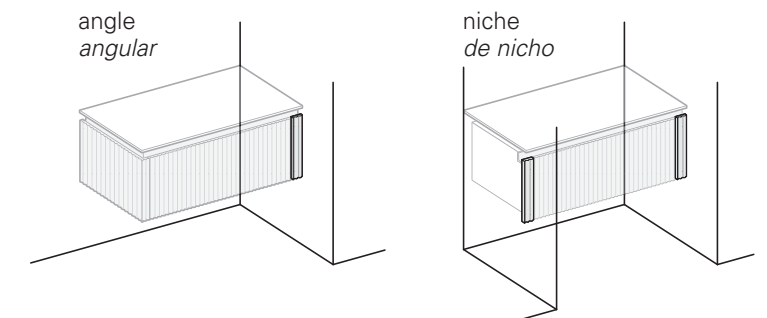
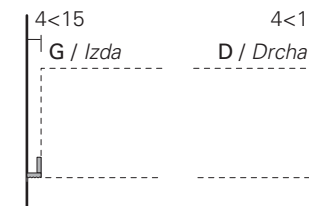

**OBLIGATOIRES**    **Côtés terminaux Sp.4 cm (droite/gauche)**  
**OBLIGATORIOS**    **Costados terminales Sp.4 cm (Drcho/Izdo)**

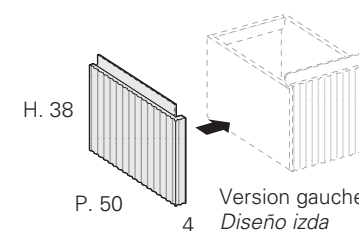

L	Module / Módulo	Code	#K1	#K2	#K3
4	-	<b>CTB035</b>	255	306	399

OPTION POUR PANNEAU LATÉRAL : PORTE-SERVIETTES LATÉRAL AC42 ET AC42L - voir page 327  
 OPCIONAL PARA LA PARED DEL LATERAL TERMINAL: TOALLERO LATERAL AC42 Y AC42L - véase pág 327

**#K1** Laqué Mat / *Lacado Opaco*    **#K2** Laqué Mat Metal color / *Lacado opaco Metal color*    **#K3** Finition bois Chêne / *Madera Roble*



**MEUBLES HAUTS H.70**  
**MÓDULOS ALTOS H.70**

**P.18**

1 porte D/G et 1 tablette internes en verre fumé  
1 puerta Drcha/Izda y 1 balda internas de cristal fumé

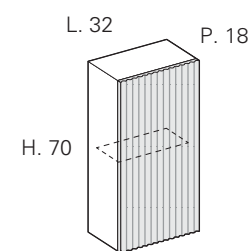

L	Module Módulo	Code	#K1	#K2	#K3
32	D / drcha	CPA3271D	464	513	613
32	G / izda	CPA3271S	464	513	613

**N.B.** - En cas d'éléments superposés, l'ouverture est prévue avec système **PUSH&PULL**  
**Nota:** En caso de elementos superpuestos, la apertura se realiza con sistema **PUSH&PULL**

2 portes et 1 tablette internes en verre fumé  
2 puertas y 1 balda internas de cristal gris

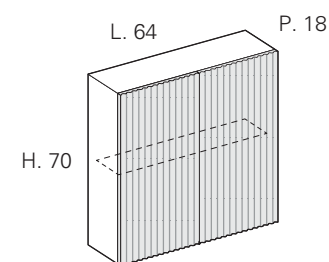

L	Module Módulo	Code	#K1	#K2	#K3
64	2 portes / puertas	CPA6471	773	843	969

**N.B.** - En cas d'éléments superposés, l'ouverture est prévue avec système **PUSH&PULL**  
**Nota:** En caso de elementos superpuestos, la apertura se realiza con sistema **PUSH&PULL**

**Côtés terminaux Sp.4 cm (droite/gauche)**  
**Costados terminales Sp.4 cm (Drcho/Izdo)**

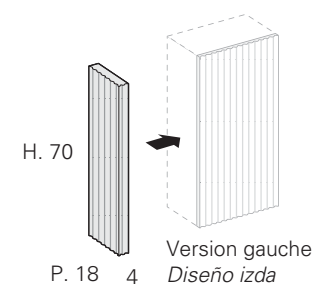

L	Module Módulo	Code	#K1	#K2	#K3
4	-	CTP071	226	251	301



#K1 Laqué Mat / Lacado Opaco #K2 Laqué Mat Metal color / Lacado opaco Metal color #K3 Finition bois Chêne / Madera Roble

**MEUBLES HAUTS H.70**  
**MÓDULOS ALTOS H.70**

**P.18**

1 porte vitrée fumé D/G et 1 tablette internes en verre fumé  
1 puerta de vidrio fumé Drcha/Izda y 1 balda internas de cristal fumé

**FINITION CADRE**  
**ACABADO DEL MARCO**  
Bronzo

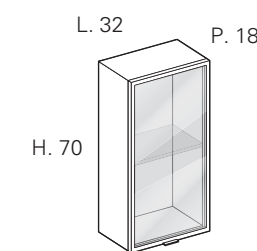

L	Module Módulo	Code	#K1	#K2	#K3	+ V
32	D / drcha	CPV3271D	635	670	724	64
32	G / izda	CPV3271S	635	670	724	64

2 portes vitrée fumé et 1 tablette internes en verre fumé  
2 puertas de vidrio fumé y 1 balda internas de cristal gris

**FINITION CADRE**  
**ACABADO DEL MARCO**  
Bronzo

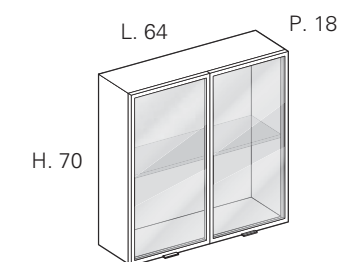

L	Module Módulo	Code	#K1	#K2	#K3	+ V
64	2 portes / puertas	CPV6471	956	1.002	1.035	128

**+V MAJORATION POUR VERRE IMPRIMÉ FUMÉ « ROMA »**  
**RECARGO POR VIDRIO ESTAMPADO AHUMADO «ROMA»**



#K1 Laqué Mat / Lacado Opaco #K2 Laqué Mat Metal color / Lacado opaco Metal color #K3 Finition bois Chêne / Madera Roble

**MEUBLES HAUTS H.90**  
**MÓDULOS ALTOS H.90**

**P.18**

1 porte D/G et 2 tablettes internes en verre fumé  
1 puerta Drcha/Izda y 2 baldas internas de cristal fumé

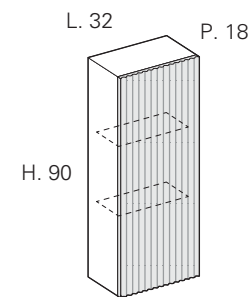

L	Module Módulo	Code	#K1	#K2	#K3
32	D / drcha	CPA3291D	605	673	791
32	G / izda	CPA3291S	605	673	791

**N.B.** - En cas d'éléments superposés, l'ouverture est prévue avec système **PUSH&PULL**  
**Nota:** En caso de elementos superpuestos, la apertura se realiza con sistema **PUSH&PULL**

2 portes et 2 tablettes internes en verre fumé  
2 puertas y 2 baldas internas de cristal fumé

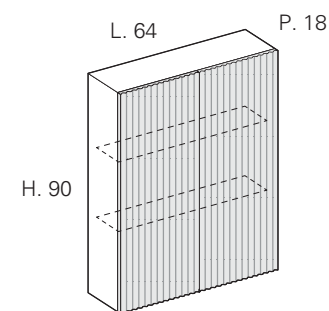

L	Module Módulo	Code	#K1	#K2	#K3
64	2 portes / puertas	CPA6491	963	1.073	1.232

**N.B.** - En cas d'éléments superposés, l'ouverture est prévue avec système **PUSH&PULL**  
**Nota:** En caso de elementos superpuestos, la apertura se realiza con sistema **PUSH&PULL**

**Côtés terminaux Sp.4 cm (droite/gauche)**  
**Costados terminales Sp.4 cm (Drcho/Izdo)**

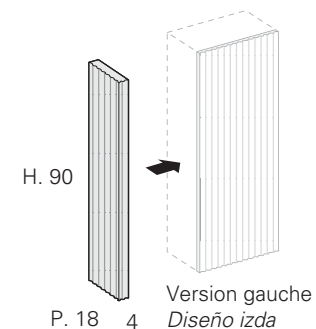

L	Module Módulo	Code	#K1	#K2	#K3
4	-	CTP091	240	265	379



#K1 Laqué Mat / Lacado Opaco #K2 Laqué Mat Metal color / Lacado opaco Metal color #K3 Finition bois Chêne / Madera Roble

**MEUBLES HAUTS H.90**  
**MÓDULOS ALTOS H.90**

**P.18**

1 porte vitrée fumé D/G et 2 tablettes internes en verre fumé  
1 puerta de vidrio fumé Drcha/Izda y 2 baldas internas de cristal fumé

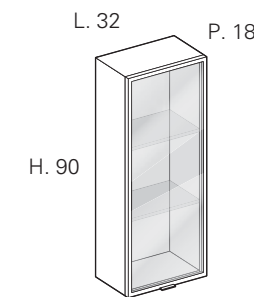

L	Module Módulo	Code	#K1	#K2	#K3	+ V
32	D / drcha	CPV3291D	747	792	815	81
32	G / izda	CPV3291S	747	792	815	81

**FINITION CADRE**  
**ACABADO DEL MARCO**  
Bronzo

2 portes vitrée fumé et 2 tablettes internes en verre fumé  
2 puertas de vidrio fumé y 2 baldas internas de cristal fumé

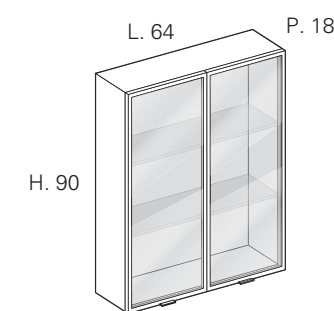

L	Module Módulo	Code	#K1	#K2	#K3	+ V
64	2 portes / puertas	CPV6491	1.107	1.171	1.217	162

**FINITION CADRE**  
**ACABADO DEL MARCO**  
Bronzo

**+V MAJORATION POUR VERRE IMPRIMÉ FUMÉ « ROMA »**  
**RECARGO POR VIDRIO ESTAMPADO AHUMADO «ROMA»**



#K1 Laqué Mat / Lacado Opaco #K2 Laqué Mat Metal color / Lacado opaco Metal color #K3 Finition bois Chêne / Madera Roble

**COLONNES SUSPENDUES H.120**  
**COLUMNAS SUSPENDIDAS H.120**

**P.28**

1 porte D/G et 3 tablettes internes en verre fumé  
1 puerta Drcha/lzda y 3 baldas internas de cristal fumé

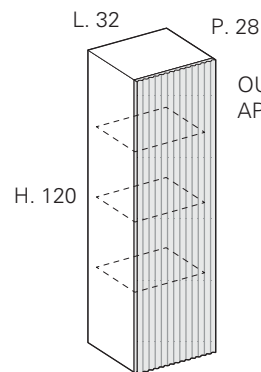

OUVERTURE EST PRÉVUE AVEC SYSTÈME **PUSH-PULL**  
APERTURA PREVISTA CON SISTEMA **PUSH-PULL**

L	Module Módulo	Code	#K1	#K2	#K3
32	D / drcha	CCA3222D	885	954	1.045
32	G / izda	CCA3222S	885	954	1.045

1 porte vitrée fumé D/G et 3 tablettes internes en verre fumé  
1 puerta de vidrio fumé Drcha/lzda y 3 baldas internas de cristal fumé

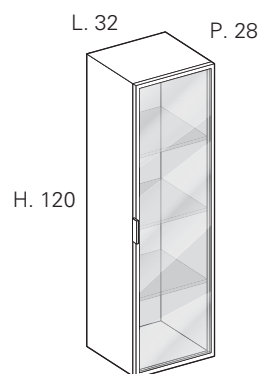

**FINITION CADRE**  
**ACABADO DEL MARCO**

Bronzo

L	Module Módulo	Code	#K1	#K2	#K3	+ V
32	D / drcha	CCV3222D	968	1.048	1.072	102
32	G / izda	CCV3222S	968	1.048	1.072	102

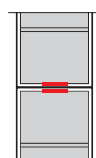

N.B. - EN CAS DE SUPERPOSITION D'ÉLÉMENTS, LA POIGNÉE SERA POSITIONNÉE EN HAUT/EN BAS  
NOTA: - EN CASO DE SUPERPOSICIÓN DE ELEMENTOS LA POSICIÓN DEL TIRADOR SERÁ ALTA/BAJA

**Côtés terminaux Sp.4 cm (droite/gauche)**  
**Costados terminales Sp.4 cm (Drcho/lzdo)**

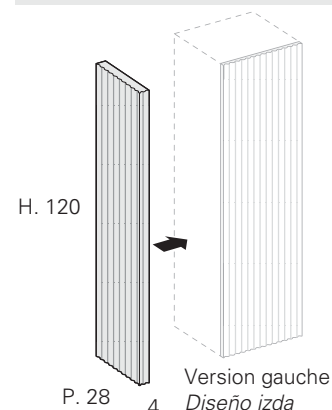

L	Module Módulo	Code	#K1	#K2	#K3
4	-	CTC122	370	395	642

**+V** MAJORATION POUR VERRE IMPRIMÉ FUMÉ « ROMA »  
RECARGO POR VIDRIO ESTAMPADO AHUMADO «ROMA»

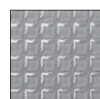

#K1 Laqué Mat / Lacado Opaco #K2 Laqué Mat Metal color / Lacado opaco Metal color #K3 Finition bois Chêne / Madera Roble

**COLONNES SUSPENDUES H.160**  
**COLUMNAS SUSPENDIDAS H.160**

**P.28**

1 porte D/G et 5 tablettes internes en verre fumé  
1 puerta Drcha/lzda y 5 baldas internas de cristal fumé

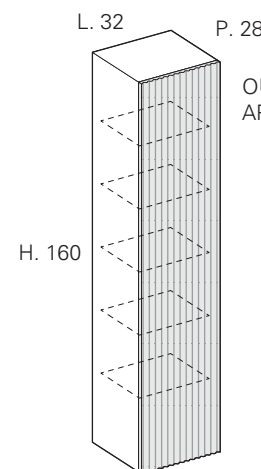

OUVERTURE EST PRÉVUE AVEC SYSTÈME **PUSH-PULL**  
APERTURA PREVISTA CON SISTEMA **PUSH-PULL**

L	Module Módulo	Code	#K1	#K2	#K3
32	D / drcha	CCA3262D	1.126	1.231	1.335
32	G / izda	CCA3262S	1.126	1.231	1.335

1 porte vitrée fumé D/G et 5 tablettes internes en verre fumé  
1 puerta de vidrio fumé Drcha/lzda y 5 baldas internas de cristal fumé

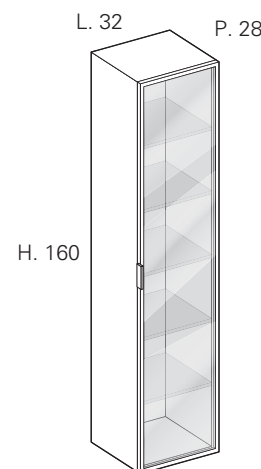

**FINITION CADRE**  
**ACABADO DEL MARCO**

Bronzo

L	Module Módulo	Code	#K1	#K2	#K3	+ V
32	D / drcha	CCV3262D	1.149	1.231	1.296	134
32	G / izda	CCV3262S	1.149	1.231	1.296	134

**Côtés terminaux Sp.4 cm (droite/gauche)**  
**Costados terminales Sp.4 cm (Drcho/lzdo)**

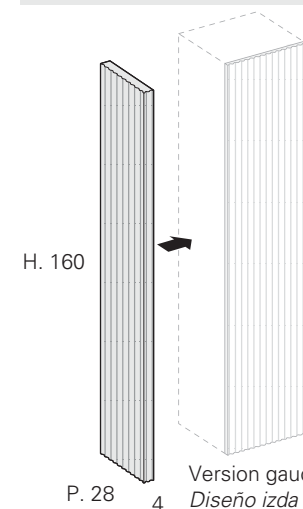

L	Module Módulo	Code	#K1	#K2	#K3
4	-	CTC162	487	521	826

#K1 Laqué Mat / Lacado Opaco #K2 Laqué Mat Metal color / Lacado opaco Metal color #K3 Finition bois Chêne / Madera Roble

**MEUBLES HAUTS OUVERTES H.70 / 90** - Sp.18 mm  
**MÓDULOS ALTOS SIN PUERTAS H.70 / 90** - Sp.18 mm

**P.16**

1 tablette avec finition  
 1 balda de acabado

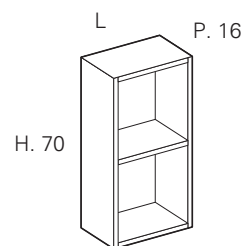

L	Module Módulo	Code	5	6	M
16	-	VPG1671	229	275	261
32	-	VPG3271	325	370	352

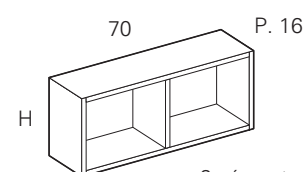

2 séparateurs dans la même finition  
 2 separadores del mismo acabado

H	Module Módulo	Code	5	6	M
16	-	VPO1671	229	275	261
32	-	VPO3271	325	370	352

2 tablettes avec finition  
 2 baldas de acabado

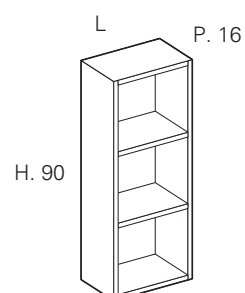

L	Module Módulo	Code	5	6	M
16	-	VPG1691	253	305	288
32	-	VPG3291	384	458	428

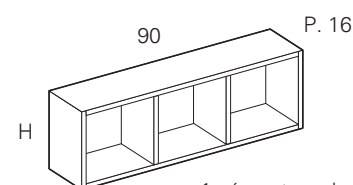

1 séparateur dans la même finition  
 1 separador del mismo acabado

H	Module Módulo	Code	5	6	M
16	-	VPO1691	253	305	288
32	-	VPO3291	384	458	428

**5** | Laqué Mat  
Lacado Opaco    **6** | Laqué Mat Metal color  
Lacado opaco Metal color    **M** | Finition bois Chêne  
Madera Roble

**COLONNES SUSPENDUES OUVERTES H. 120 / 160** - Sp.18 mm  
**COLUMNAS SUSPENDIDAS ABIERTOS H.120 / 160** - Sp.18 mm

**P.26**

3 tablettes avec finition  
 3 baldas de acabado

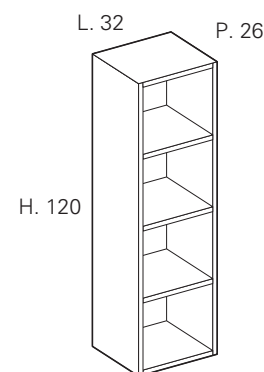

L	Module Módulo	Code	5	6	M
32	ouvert / abierto	VCG3222	570	670	638

**N.B. - PAS DE possibilité de côté terminal Ép. 4 cm**  
 Nota: NO es posible lateral terminal de 4 cm de espesor

5 tablettes avec finition  
 5 baldas de acabado

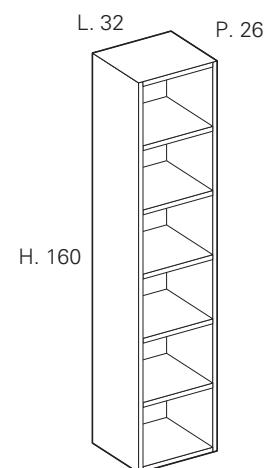

L	Module Módulo	Code	5	6	M
32	ouvert / abierto	VCG3262	710	868	829

**N.B. - PAS DE possibilité de côté terminal Ép. 4 cm**  
 Nota: NO es posible lateral terminal de 4 cm de espesor

**5** | Laqué Mat  
Lacado Opaco    **6** | Laqué Mat Metal color  
Lacado opaco Metal color    **M** | Finition bois Chêne  
Madera Roble



**ELEMENT OUVERT en VERRE "FUMÉ" H.35/70/90**  
**MÓDULO ALTO ABIERTO en CRISTAL "FUMÉ" H.35/70/90**

**P.17**

en verre "fumé" Sp. 8 mm avec fond dans les différentes finitions  
 en cristal "fumé" Sp. 8 mm con trasera en diferentes acabados

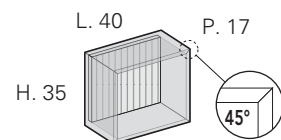

L	Code	5	6	M
40	CPV4031	397	403	476

en verre "fumé" Sp. 8 mm avec fond dans les différentes finitions et 1 tablette en verre fumé  
 en cristal "fumé" Sp. 8 mm con trasera en diferentes acabados y 1 balda de cristal fumé

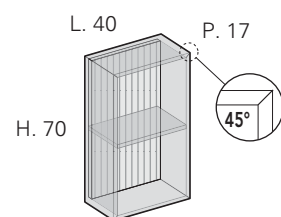

L	Code	5	6	M
40	CPV4071	606	615	711

en verre "fumé" Sp. 8 mm avec fond dans les différentes finitions et 2 tablettes en verre fumé  
 en cristal "fumé" Sp. 8 mm con trasera en diferentes acabados y 2 baldas de cristal fumé

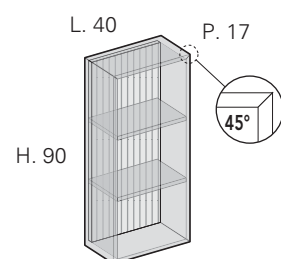

L	Code	5	6	M
40	CPV4091	692	711	836

**5** | Laqué Mat  
Lacado Opaco    **6** | Laqué Mat Metal color  
Lacado opaco Metal color    **M** | Finition bois Chêne  
Madera Roble

**ELEMENT OUVERT en VERRE "FUMÉ" H.120/160**  
**MÓDULO ALTO ABIERTO en CRISTAL "FUMÉ" H.120/160**

**P.17/27**

en verre "fumé" Sp. 8 mm avec fond dans les différentes finitions et 3 tablettes en verre fumé  
 en cristal "fumé" Sp. 8 mm con trasera en diferentes acabados y 3 baldas de cristal fumé

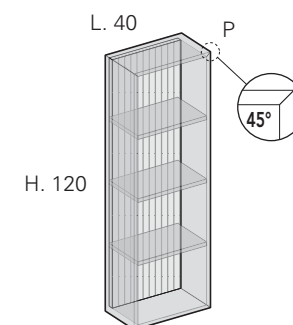

	L	Code	5	6	M
<b>P. 17</b>	40	CPV4021	779	806	1.013
<b>P. 27</b>	40	CPV4022	814	831	1.040

en verre "fumé" Sp. 8 mm avec fond dans les différentes finitions et 5 tablettes en verre fumé  
 en cristal "fumé" Sp. 8 mm con trasera en diferentes acabados y 5 baldas de cristal fumé

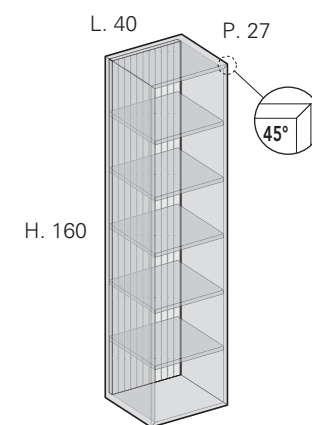

	L	Code	5	6	M
	40	CPV4062	978	1.008	1.243

**5** | Laqué Mat  
Lacado Opaco    **6** | Laqué Mat Metal color  
Lacado opaco Metal color    **M** | Finition bois Chêne  
Madera Roble



<b>POINTS FORTS DU PROJET</b> <i>ENFOQUE DE LA COLECCIÓN</i>	<b>104</b>
<b>EN OPTION</b> <i>OPCIÓN</i>	<b>106</b>
<b>MODULARITE</b> <i>MODULARIDAD</i>	<b>110</b>
<b>BASES</b> <i>BASES</i>	<b>114</b>
<b>MEUBLES HAUTS</b> <i>MÓDULOS ALTOS</i>	<b>134</b>
<b>ELEMENT EN VERRE</b> <i>MÓDULO ALTO EN CRISTAL</i>	<b>137</b>
<b>ELEMENT OUVERT</b> <i>MÓDULO ALTO ABIERTO</i>	<b>138</b>
<b>COLONNES</b> <i>COLUMNAS</i>	<b>142</b>



POINTS FORTS DU PROJET  
ENFOQUE DE LA COLECCIÓN



VASQUE FABRIQUÉE EN GRES  
CUBETA CONSTRUIDA EN GRES



PERSONNALISATIONS:  
FONDS, GORGE ET BARRES  
PERSONALIZACIONES:  
TRASERAS, UÑERO  
Y BARANDILLAS



CÔTÉS TERMINAUX  
COSTADOS TERMINALES



STRUCTURE ANTHRACITE  
EXTRUCTURA ANTRACITA



POIGNÉE COLOR  
TIRADOR COLOR



TAPIS  
TAPETES

POINTS FORTS DU PROJET  
ENFOQUE DE LA COLECCIÓN

#N1

> LAQUÉS MATS  
LACADOS OPACOS



#N2

> LAQUÉS BRILLANTS  
LACADOS BRILLO  
> LAQUÉS MATS "METAL COLOR"  
LACADOS MATE "METAL COLOR"



Coloris nuancier Ideagroup  
Colores del muestrario Ideagroup

SUPPLEMENT / INCREMENTO

POUR LAQUAGES SUR ÉCHANTILLON MATS, RAL ET NCS / PARA LACADOS SEGÚN MUESTRA OPACOS, RAL Y NCS

Code MCRAL + € 259

N.B. - SUPPLÉMENT UNITAIRE INDÉPENDAMMENT DU NOMBRE D'ARTICLES OU COMPOSITIONS COMMANDÉS AVEC LA MÊME FINITION  
NOTA - INCREMENTO DE PRECIO UNITARIO INDEPENDIEMENTE DEL NÚMERO DE ARTICULOS O COMPOSICIONES PEDIDOS EN EL MISMO ACABADO

#N3

> ESSENCES HPL  
ESENCIAS HPL

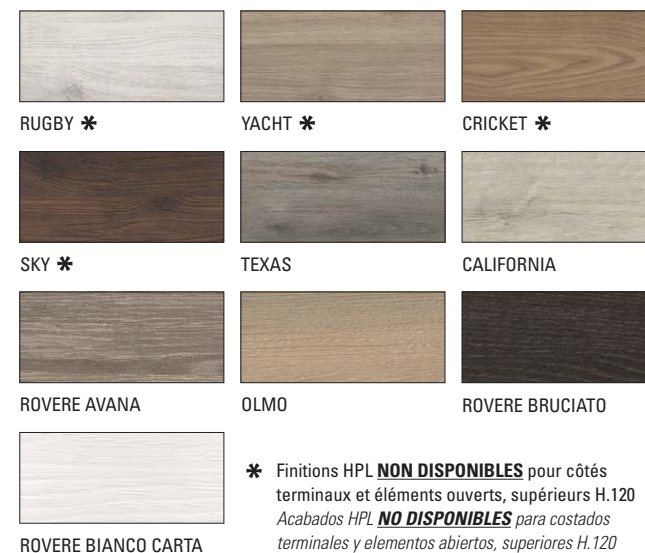

#N4

> FENIX NTM®



Se référer au nuancier des finitions Aqua « Nyù »  
Referencia muestrario acabados Aqua « Nyù »

## PERSONNALISATIONS... PERSONALIZACIONES...

### > Poignée « S » - POUR PORTES ET TIROIRS (Aluminium de série) Tirador "S" - PARA PUERTAS Y CAJONES (Aluminio de serie)

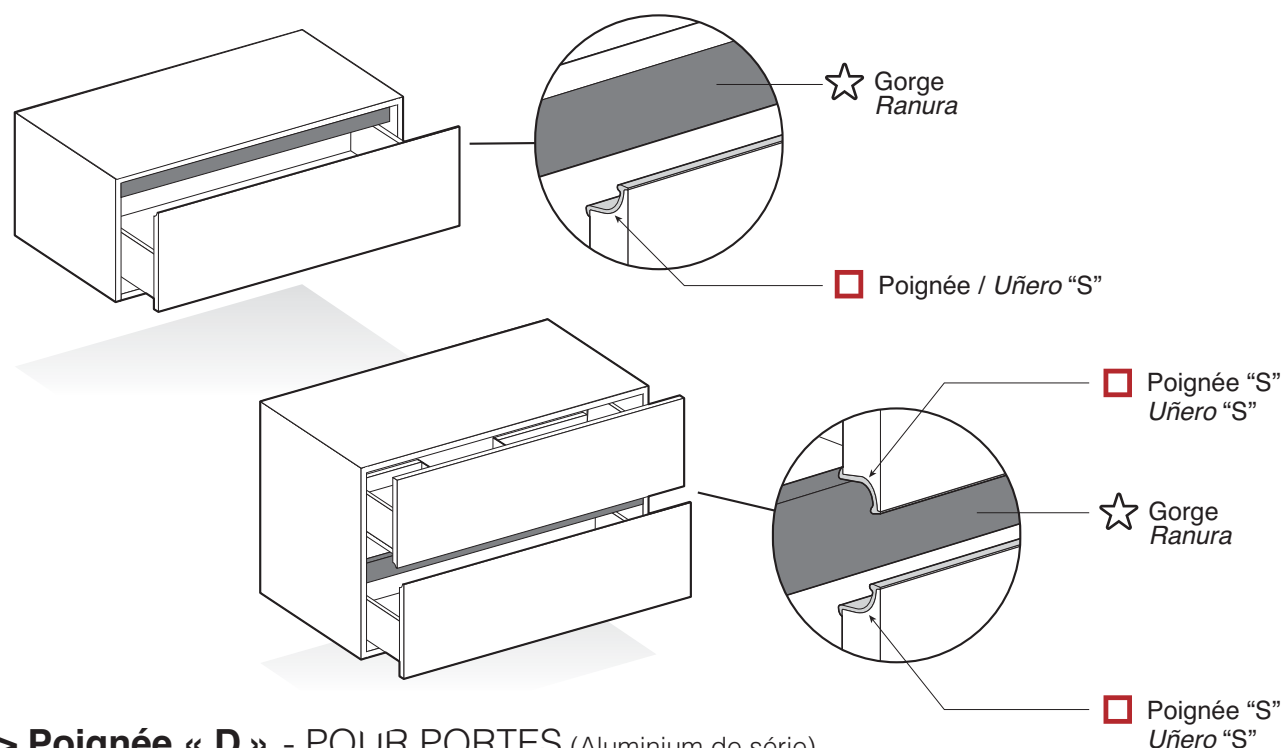

### > Poignée « D » - POUR PORTES (Aluminium de série) Tirador "D" - PARA PUERTAS (Aluminio de serie)

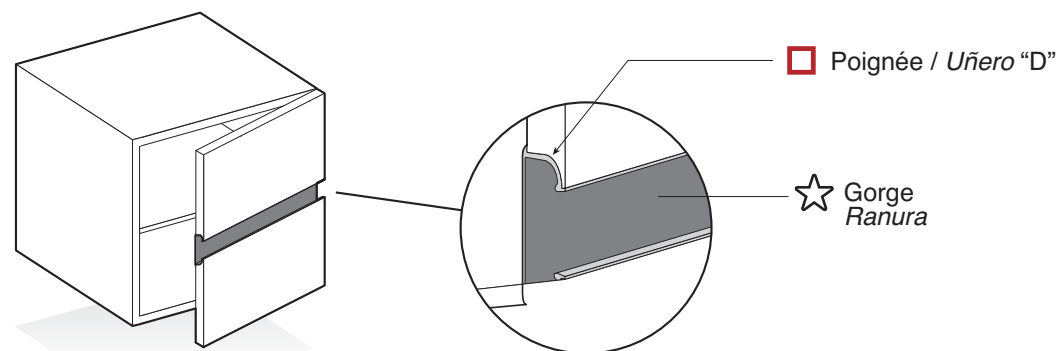

Poignée «S» (Portes et tiroirs)  
Tirador "S" (Puertas y Cajones)



Poignée «D» (seulement portes)  
Tirador "D" (solo Puertas)



## ...GORGE ET POIGNÉES ...RANURA Y TIRADORES



La gorge est toujours prévue dans la même finition que celle des façades (de série). Il est possible de demander la personnalisation dans d'autres finitions Bois ou Laqués, comme sur palettes d'échantillons de coloris Ideagroup. La gorge personnalisée ne prévoit aucune augmentation de prix.

El ranura tiene siempre el mismo acabado que los frontales (de serie). Se puede solicitar la personalización en otros acabados Maderas o Lacados, según el muestrario de colores Ideagroup. El ranura personalizado no conlleva ningún incremento de precio.

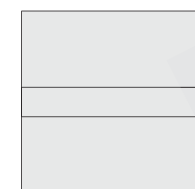

COMME FAÇADES  
(DE SÉRIE)  
COMO LOS FRONTALES  
(DE SERIE)



LAQUÉ MAT / BRILLANT et METAL COLOR  
Nuancier Ideagroup  
LACADO MATE / BRILLO y METAL COLOR  
Muestrario Ideagroup



BOIS HPL  
Nuancier Aqua (NYU)  
MADERAS HPL  
Muestrario Aqua (NYU)



FENIX NTM®  
Nuancier Aqua (SENSE)  
FENIX NTM®  
Muestrario Aqua (SENSE)



Les poignées de Nyù se différencient en deux typologies : poignée « S » (pour portes et tiroirs) et poignée « D » (uniquement pour portes). Les deux ont la « prise » ergonomique avec profil en demi-lune. Les poignées sont proposées en Aluminium (de série) et peuvent être personnalisées avec un supplément de prix (+C) dans les finitions laquées comme sur palette d'échantillons des coloris, Ideagroup et Disenia.

Los tiradores de Nyù se dividen en dos tipos: tirador "S" (para puertas y cajones) y tirador "D" (solo para puertas). Ambos tienen una "empuñadura" ergonómica con perfil de media luna. Los tiradores están disponibles en Aluminio (de serie) y se pueden personalizar, con incremento de precio (+C), en los acabados lacados según los muestrarios de colores, Ideagroup y Disenia.



ALUMINIUM  
(DE SÉRIE)  
ALUMINIO  
(DE SERIE)



LAQUÉ MAT et METAL COLOR (NO BIANCO PERLA)  
Nuancier Ideagroup  
LACADO MATE y METAL COLOR (NO BIANCO PERLA)  
Muestrario Ideagroup



LAQUÉ MAT teintes FENIX  
Nuancier Aqua (SENSE)  
LACADO MATE colores FENIX  
Muestrario Aqua (SENSE)

#### SUPPLÉMENT POUR POIGNÉE «S» (+C) AUMENTO DE PRECIO PARA UÑERO "S" (+C)

L	Code	Portes et Tiroirs Puertas y Cajones
30	MPS30	12 chacun / cad.
35	MPS35	13 chacun / cad.
40	MPS40	16 chacun / cad.
45	MPS45	17 chacun / cad.
60	MPS60	22 chacun / cad.
70	MPS70	24 chacun / cad.
80	MPS80	28 chacun / cad.
90	MPS90	31 chacun / cad.
105	MPS10	36 chacun / cad.
120	MPS12	41 chacun / cad.

#### SUPPLÉMENT POUR POIGNÉE «D» (+C) AUMENTO DE PRECIO PARA UÑERO "D" (+C)

L	Code	Portes / Puertas
30	MPD30	15 chacun / cad.
35	MPD35	17 chacun / cad.
45	MPD45	19 chacun / cad.



POUR LA PERSONNALISATION DE GORGE ET POIGNÉES, INDIQUER TOUJOURS LA FINITION CHOISIE.  
PARA LA PERSONALIZACIÓN DE UÑERO Y TIRADORES, INDIQUE SIEMPRE EL ACABADO ELEGIDO.



**EXEMPLES  
EJEMPLOS**

**> côtés et/ou éléments à jour terminaux obligatoires**  
*costados y/o elementos abiertos terminales obligatorios*

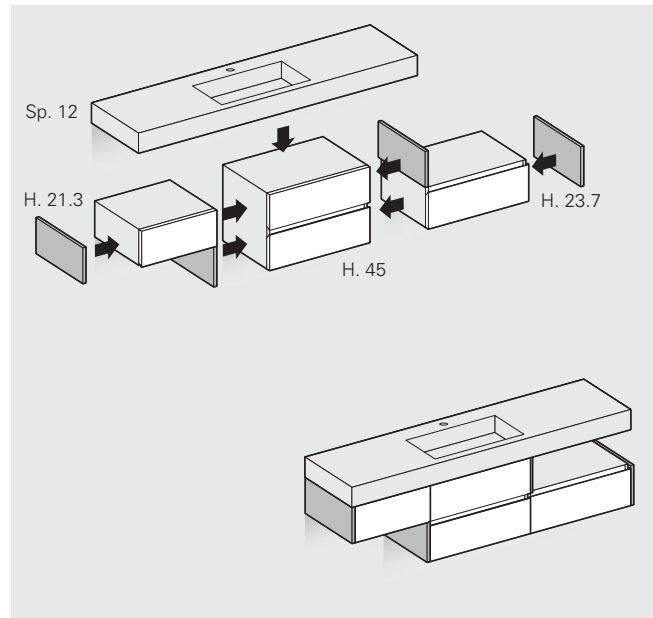
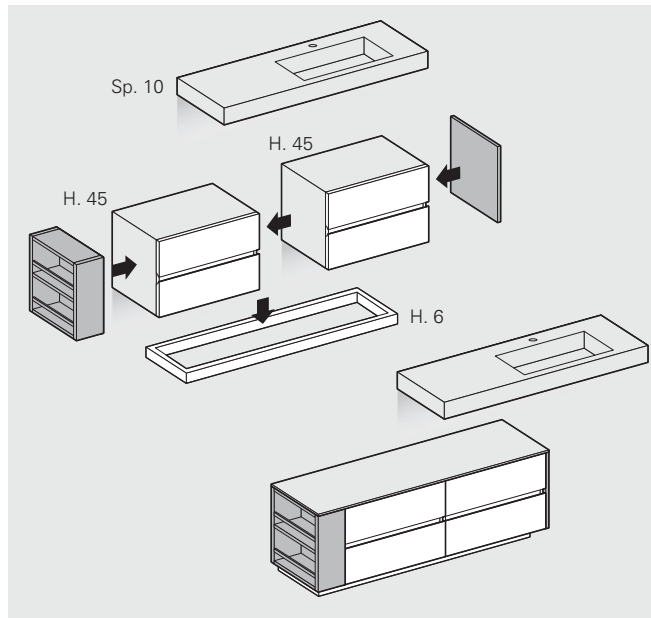
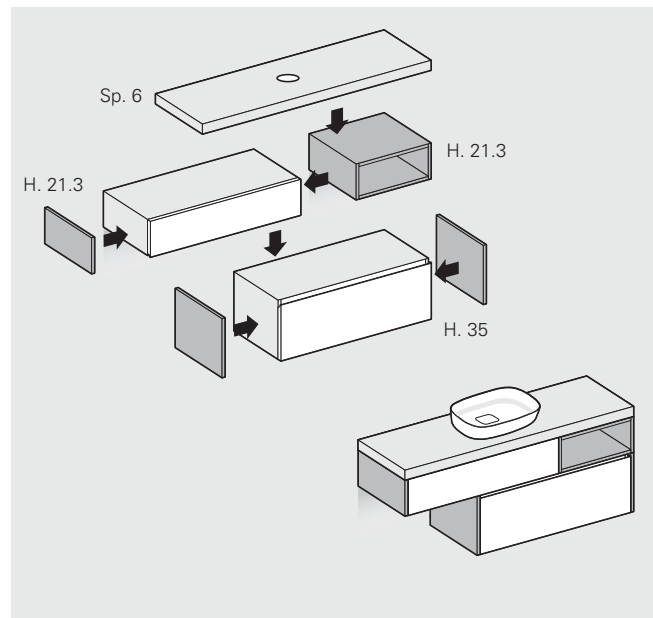
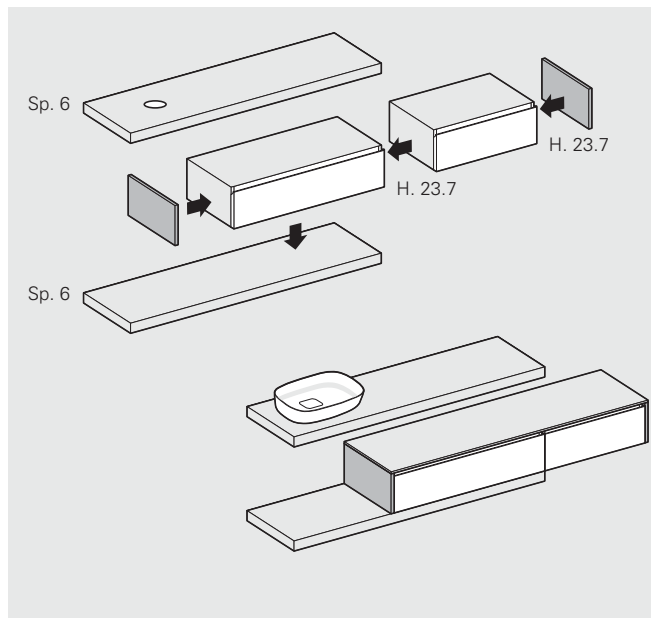
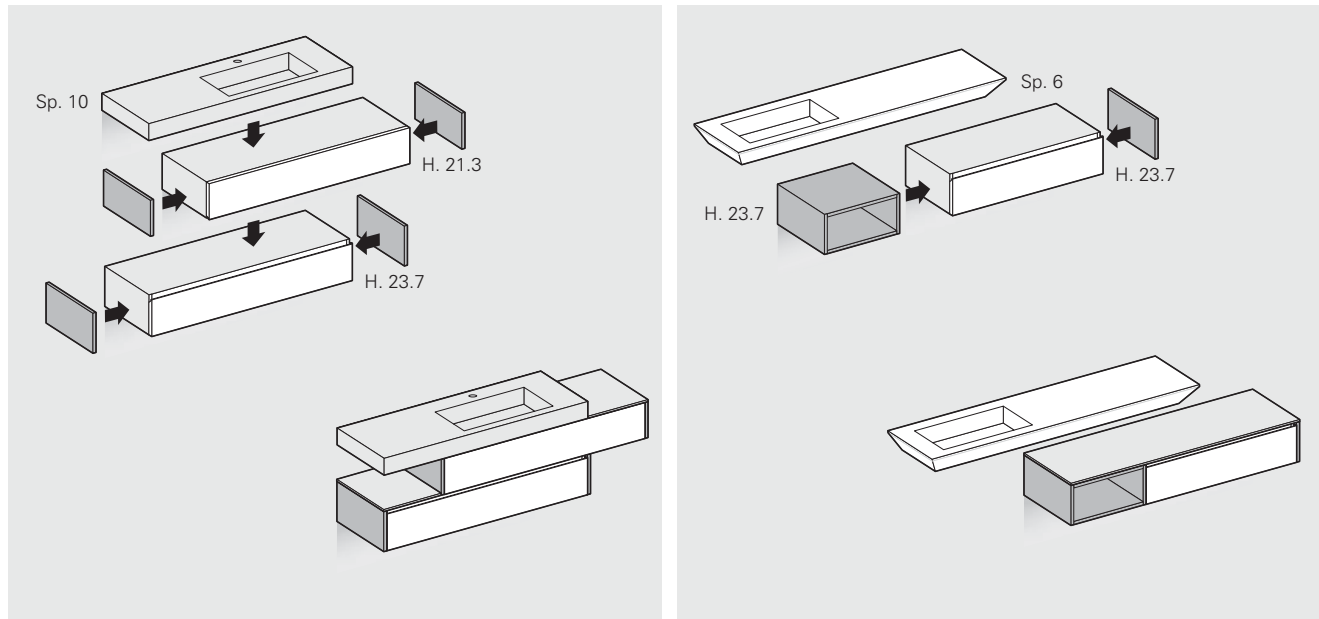

**EXEMPLES DE SUPERPOSITION  
EJEMPLOS DE SUPERPOSICIÓN**

**> côtés terminaux obligatoires pour éléments superposables** - voir page 145  
*costados terminales obligatorios para superposición* - véase la pág. 145

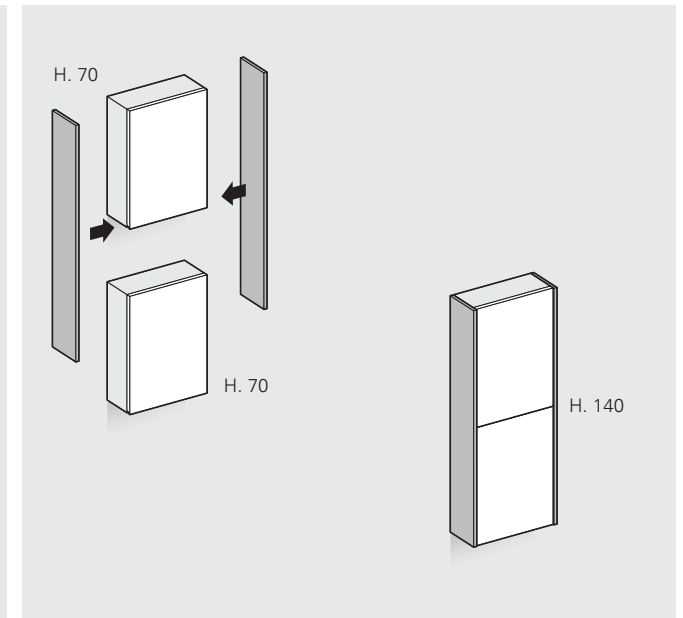
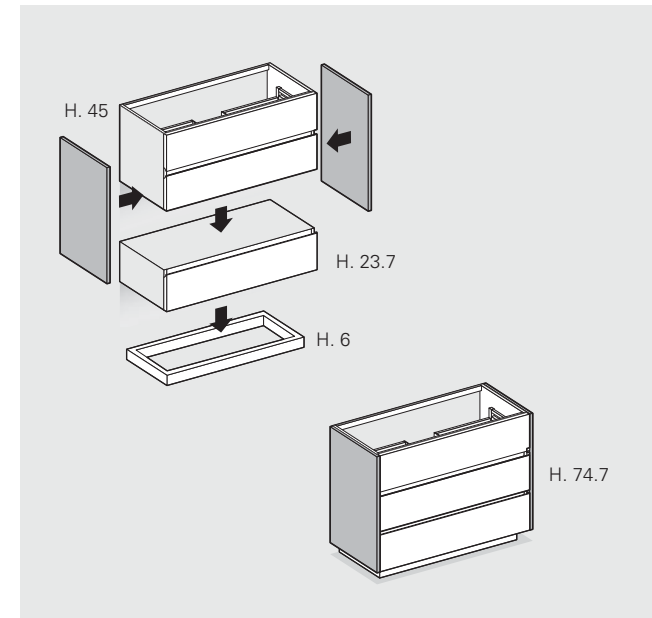
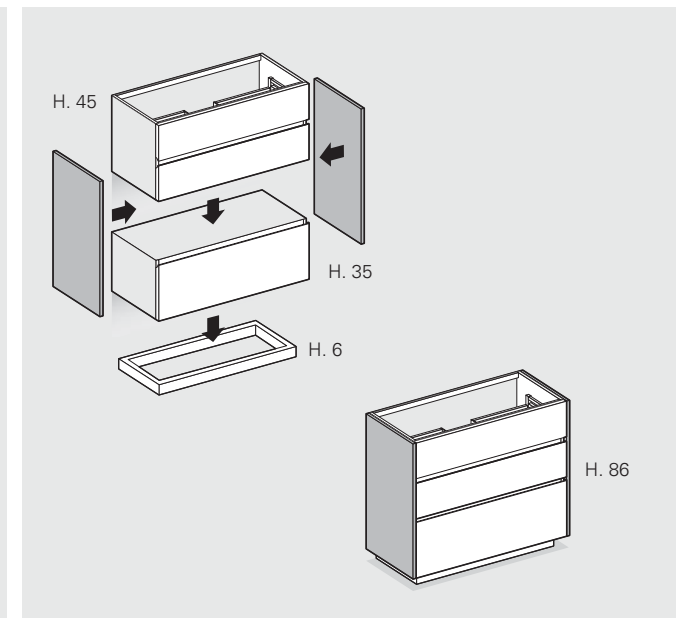
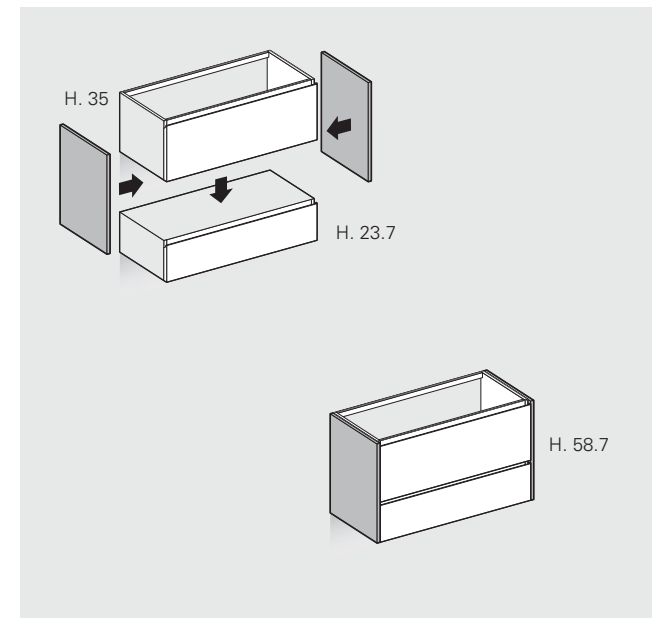
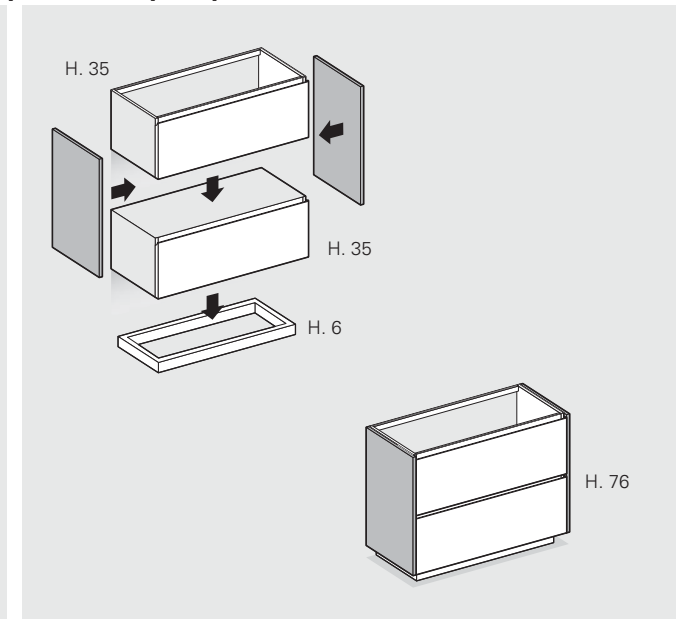
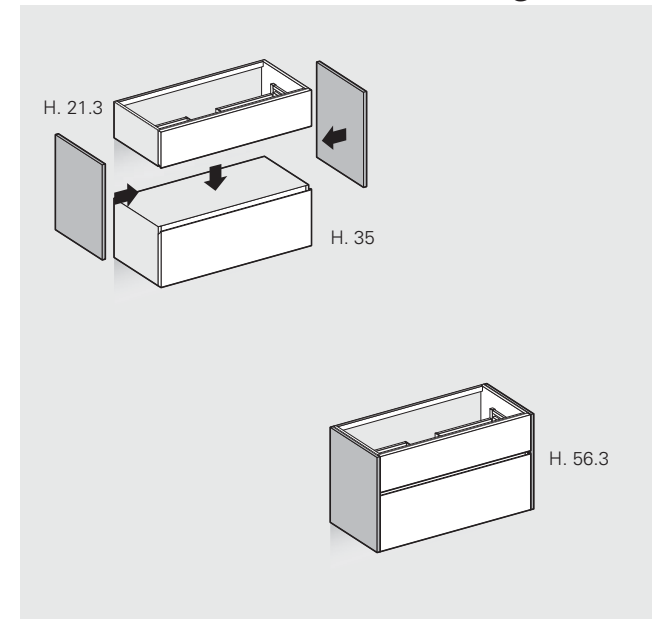

**MODULARITE / MODULARIDAD**

**Bases suspendues H.21.3**  
*Bases suspendidas H.21.3*

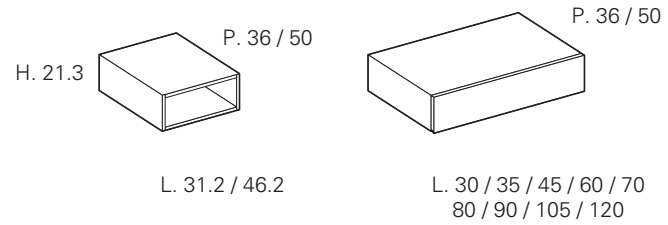

**Bases pour lavabo suspendues H.21.3**  
*Bases para lavabo suspendidas H.21.3*

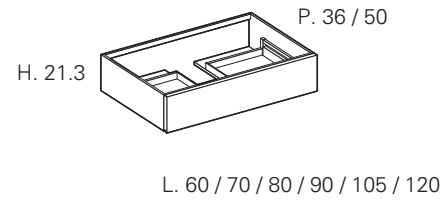

**Bases suspendues H.45**  
*Bases suspendidas H.45*

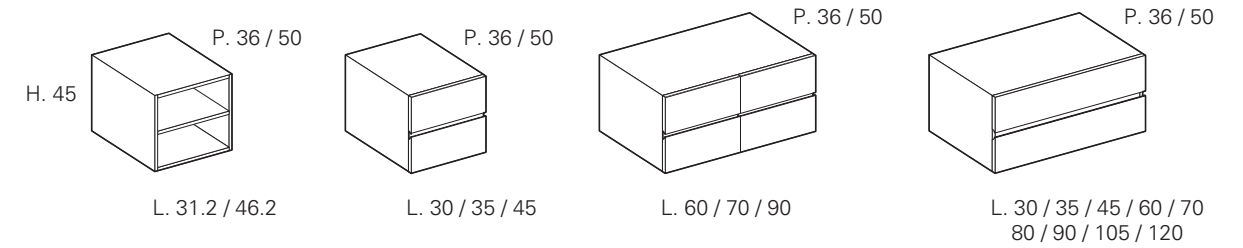

**Bases suspendues H.23.7**  
*Bases suspendidas H.23.7*

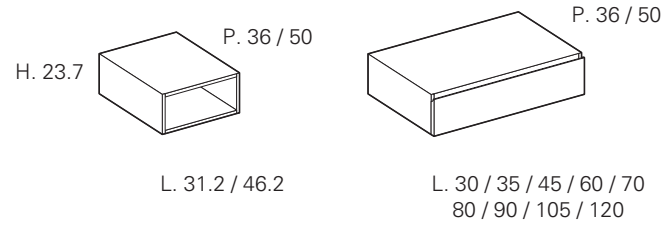

**Bases suspendues inférieures H.23.7 (pour solutions décalées)**  
*Bases suspendidas inferior H.23.7 (para composiciones escalonadas)*

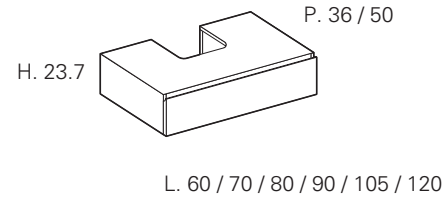

**Bases pour lavabo suspendues H.45**  
*Bases para lavabo suspendidas H.45*

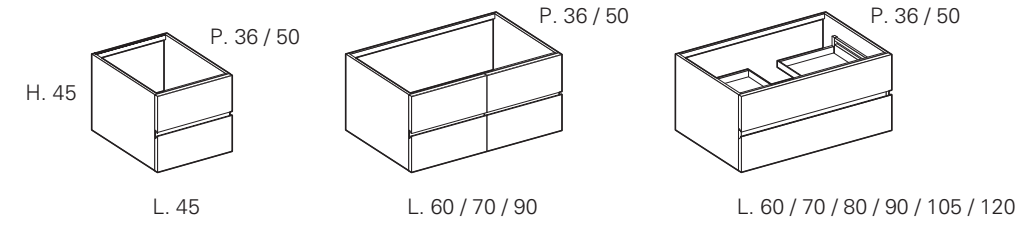

**Bases suspendues H.35**  
*Bases suspendidas H.35*

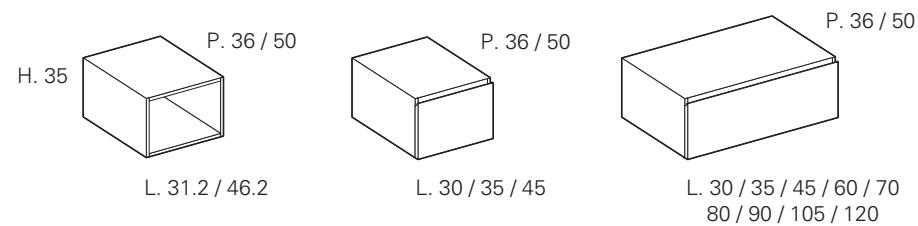

**Élément bas special H. 45**  
*Bases especiales H. 45*

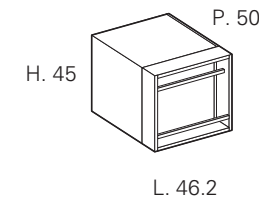

**Bases pour lavabo suspendues H.35**  
*Bases para lavabo suspendidas H.35*

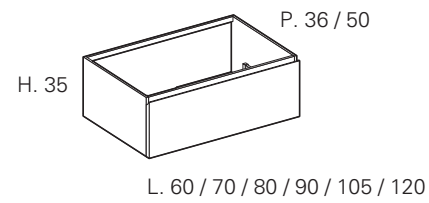

**Bases suspendues inférieures H.35 (pour solutions décalées)**  
*Bases suspendidas inferior H.35 (para composiciones escalonadas)*

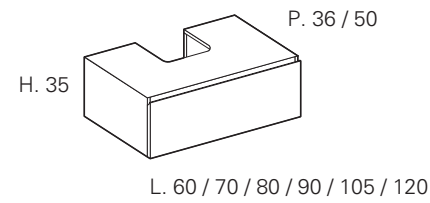

**Bases pour lave-linge H. 90**  
*Bases para lavadora H. 90*

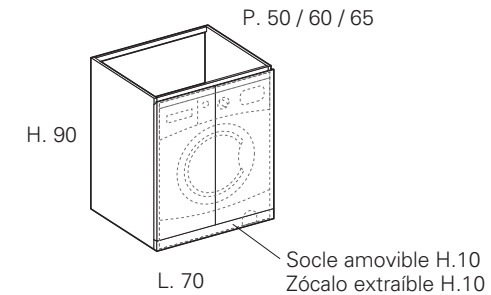

**Élément Terminal H. 21.3 / 23.7 / 35 / 45**  
*Terminal H. 21.3 / 23.7 / 35 / 45*

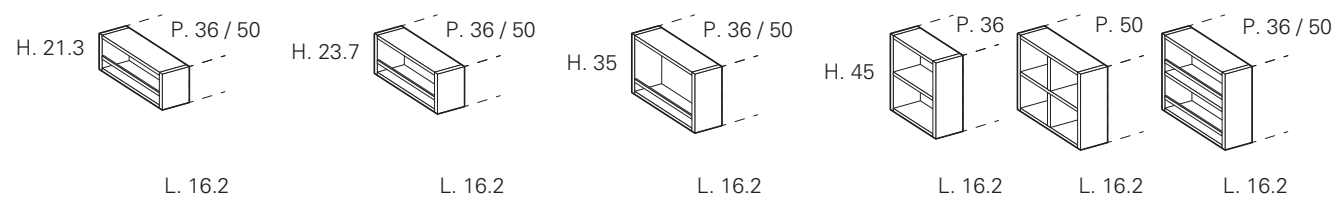

**MODULARITE / MODULARIDAD**

**MODULARITE / MODULARIDAD**

**Meuble haut: H. 45**  
Módulo alto: H. 45

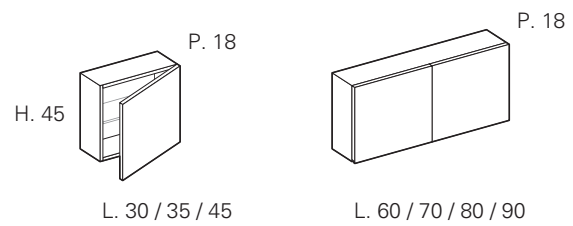

**Meuble haut: H. 70**  
Módulo alto: H. 70

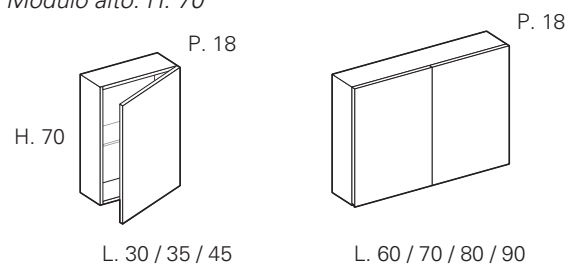

**Meuble haut: H. 90**  
Módulo alto: H. 90

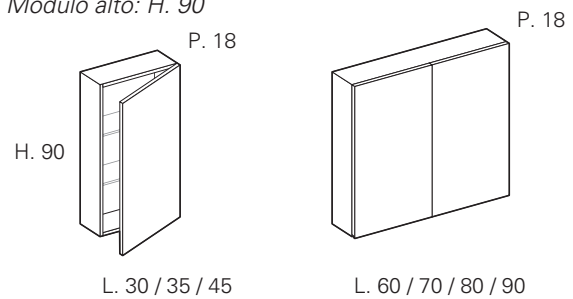

**Éléments ouverts H.35**  
Elementos abiertos H.35

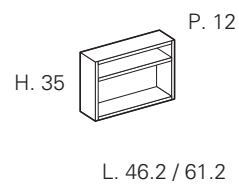

**Éléments ouverts H.45**  
Elementos abiertos H.45

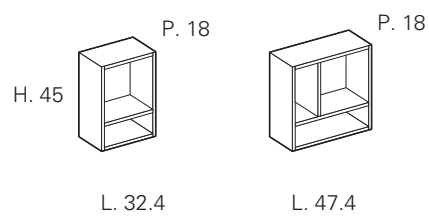

**Éléments ouverts mixtes H. 70**  
Elementos abiertos mixtos H. 70

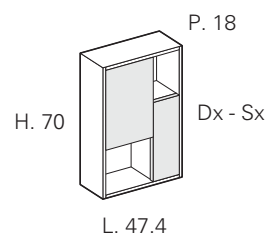

**Éléments ouverts mixtes H. 70**  
Elementos abiertos mixtos H. 70

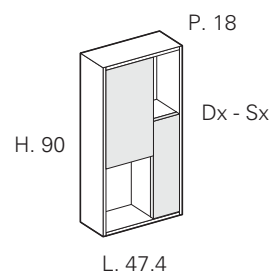

**MODULARITE / MODULARIDAD**

**Éléments ouverts H.15 / 30**  
Módulos alto abiertos H. 15 / 30

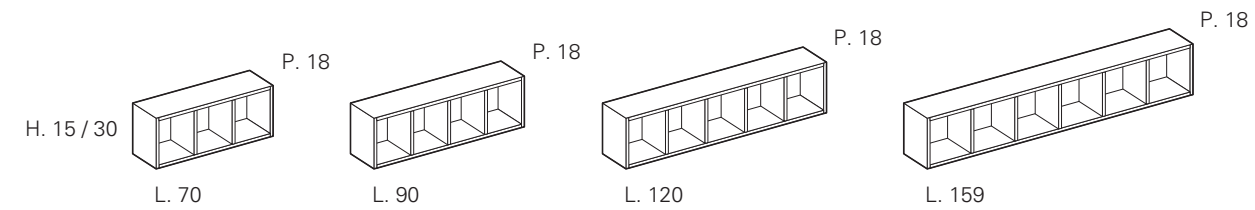

**Éléments ouverts H.70 / 90 / 120 / 159**  
Módulos alto abiertos H.70 / 90 / 120 / 159

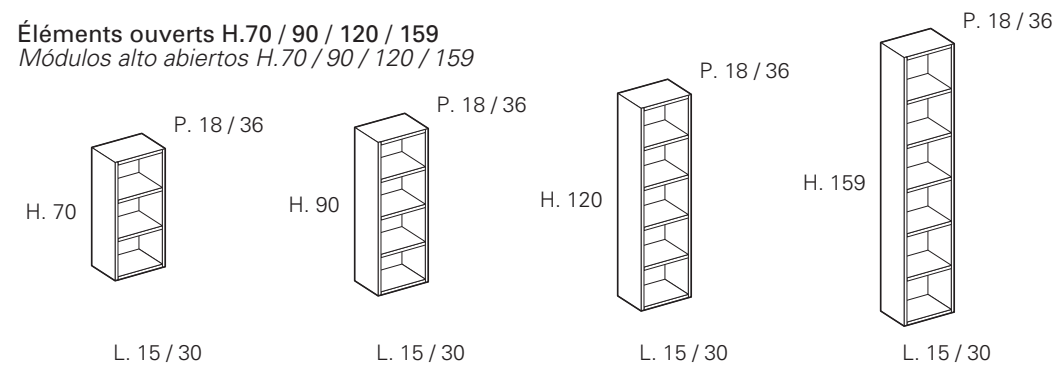

**Éléments ouverts en verre "fumé" H.35 / 110 / 145**  
Módulos alto abiertos en cristal "fumé" H.35 / 110 / 145

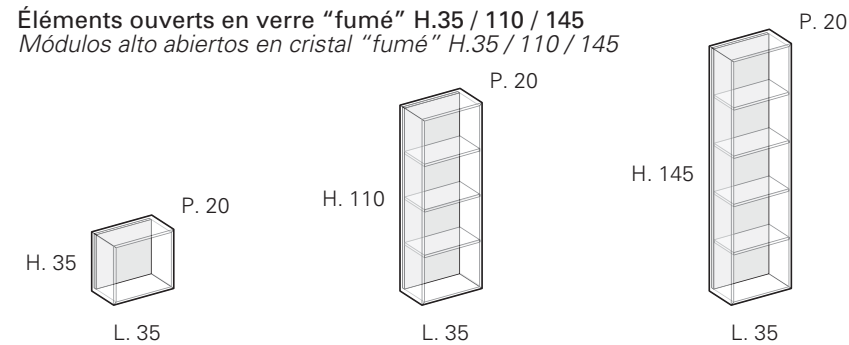

**Colonnes suspendues: H. 120**  
Semi-columnas suspendidas: H. 120

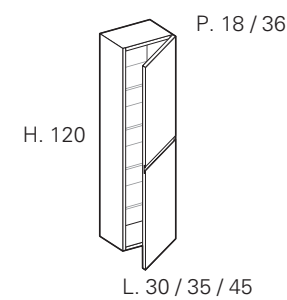

**Colonnes suspendues: H. 159**  
Columnas suspendidas: H. 159

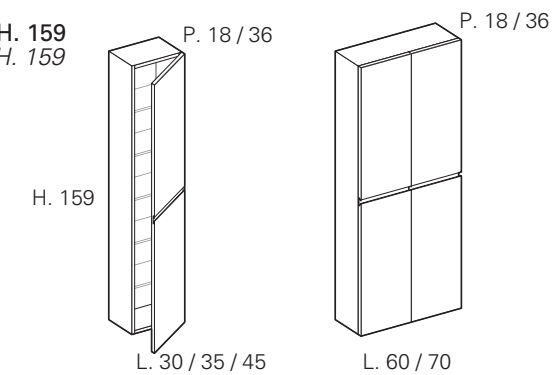

**ÉLÉMENTS BAS OUVERTS H.21.3**  
ELEMENTOS ABIERTOS H.21.3

**P.36/50**

ouverts juxtaposables  
abiertos adosables

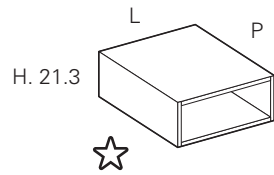

**!** PAS DE CÔTÉ LATÉRALE DE FINITION  
SIN COSTADOS TERMINALES

	L	Code	5	6	P	F
<b>P. 36</b>	31.2	<b>NBG3213</b>	268	331	207	385
	46.2	<b>NBG4213</b>	323	403	261	450
<b>P. 50</b>	31.2	<b>NBG3215</b>	326	417	229	471
	46.2	<b>NBG4215</b>	404	513	286	544

**BASES SUSPENDUES H.21.3**  
BASES SUSPENDIDAS H.21.3

**P.36/50**

1 tiroir  
1 cajón

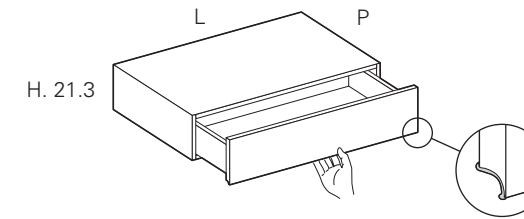

	L	Code	#N1	#N2	#N3	#N4	+ C
<b>P. 36</b>	30	<b>NBA3003</b>	253	259	278	277	12
	35	<b>NBA3503</b>	266	272	288	291	13
	45	<b>NBA4503</b>	290	298	294	319	17
	60	<b>NBA6003</b>	333	344	330	370	22
	70	<b>NBA7003</b>	356	371	351	396	24
	80	<b>NBA8003</b>	378	393	372	416	28
	90	<b>NBA9003</b>	401	419	395	449	31
<b>P. 50</b>	105	<b>NBA1103</b>	449	469	439	502	36
	120	<b>NBA1203</b>	483	507	461	524	41
	30	<b>NBA3005</b>	261	267	288	291	12
	35	<b>NBA3505</b>	283	290	305	308	13
	45	<b>NBA4505</b>	310	318	310	339	17
	60	<b>NBA6005</b>	358	371	356	395	22
	70	<b>NBA7005</b>	383	397	379	423	24
80	<b>NBA8005</b>	412	425	404	456	28	
90	<b>NBA9005</b>	437	456	429	484	31	
105	<b>NBA1105</b>	493	513	483	547	36	
120	<b>NBA1205</b>	534	556	510	575	41	

**ÉLÉMENTS LATÉRAUX OUVERTS H.21.3 à installer À CÔTÉ D'UNE BASE**  
TERMINALES SIN PUERTAS H.21.3 para INSTALAR JUNTO A LOS MUEBLES BAJOS **P.36/50**

avec petite barre en aluminium  
con barra de aluminio

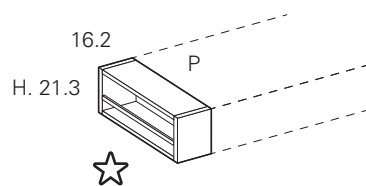

	L	Code	5	6	P	F
<b>P. 36</b>	16.2	<b>NTA1213</b>	206	226	192	305
<b>P. 50</b>	16.2	<b>NTA1215</b>	231	254	209	363

**☆** Fond apparent et petite barre personnalisable, sans supplément de prix, pour finitions voir page 104-105  
**Trasera a vista y barra personalizada, sin incremento de precio; para los acabados véase la pág. 104-105**

<b>5</b>   Laqué Mat Lacado Opaco	<b>6</b>   Laqué Brillant / Lacado Brillo Laqué Mat / Lacado Opaco Metal color	<b>P</b>   Essences Unicolor HPL Esencias Unicolor HPL	<b>F</b>   Fenix NTM®
--------------------------------------	---	---	-----------------------

**OBLIGATOIRE**  
ÉLÉMENT DE FINITION LATÉRAL  
Sp. 1.2 (droite/gauche)  
**OBLIGATORIO**  
COSTADO TERMINAL VISTO  
Sp. 1.2 (Drcho/lzdo)

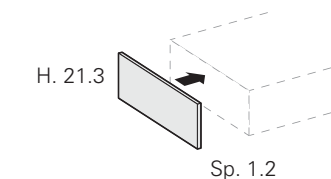

**EN CAS DE SUPERPOSITION DE PLUSIEURS ÉLÉMENTS BAS, voir page 145**  
**EN CASO DE SUPERPOSICIÓN DE VARIOS ELEMENTOS, véase la pág. 145**

	Code	#N1	#N2	#N3	#N4	—
<b>P. 36</b>	<b>NT213</b>	69	81	63	84	-
<b>P. 50</b>	<b>NT215</b>	85	103	76	107	-

**+C** **SUPPLÉMENT POUR COLORIS POIGNÉE (ALUMINIUM DE SÉRIE)**  
POSSIBILITÉ DE PERSONNALISATION (voir page 107)  
**INCREMENTO DE PRECIO COLOR TIRADOR (ALUMINIO DE SERIE)**  
POSIBILIDAD DE PERSONALIZACIÓN (véase la pág. 107)

<b>#N1</b>   Laqué Mat Lacado Opaco	<b>#N2</b>   Laqué Brillant / Lacado Brillo Laqué Mat / Lacado Opaco Metal color	<b>#N3</b>   Essences Unicolor HPL Esencias Unicolor HPL	<b>#N4</b>   Fenix NTM®
--	---	---	-------------------------



**BASES POUR LAVABO SUSPENDUES H.21.3**  
**BASES PARA LAVABO SUSPENDIDAS H.21.3**

**P.36/50**

1 tiroir  
1 cajón

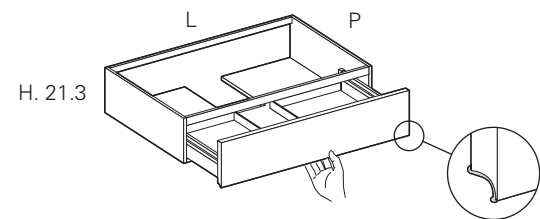

\* SEULEMENT POUR LAVABO À POSER  
SOLAMENTE PARA LAVABO DE APOYO

	L	Code	#N1	#N2	#N3	#N4	+ C
<b>P. 36</b>	* 60	<b>NLA6003</b>	448	460	444	483	22
	70	<b>NLA7003</b>	470	484	467	511	24
	80	<b>NLA8003</b>	494	509	489	537	28
	90	<b>NLA9003</b>	519	536	511	566	31
<b>P. 50</b>	60	<b>NLA6005</b>	469	481	467	506	22
	70	<b>NLA7005</b>	494	509	491	535	24
	80	<b>NLA8005</b>	522	537	515	566	28
	90	<b>NLA9005</b>	548	566	542	596	31
	105	<b>NLA1105</b>	595	615	586	648	36
	120	<b>NLA1205</b>	634	657	611	674	41

VÉRIFIER TOUJOURS LES MESURES DES ÉVACUATIONS  
COMPROBAR SIEMPRE LAS MEDIDAS DE LOS DESAGÜES

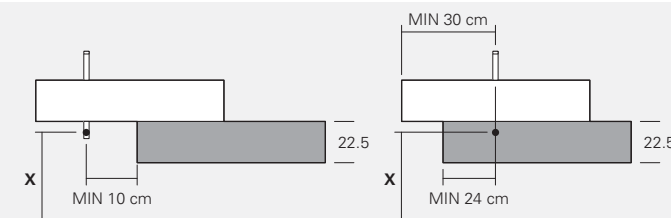

POUR BASES SUSPENDUES INFÉRIEURES H.35 voir page 123  
 PARA BASES SUSPENDIDAS INFÉRIOR H.35 véase la pág. 123

**OBLIGATOIRE**  
ÉLÉMENT DE FINITION LATÉRAL  
Sp. 1.2 (droite/gauche)

**OBLIGATORIO**  
COSTADO TERMINAL VISTO  
Sp. 1.2 (Drcho/lzdo)

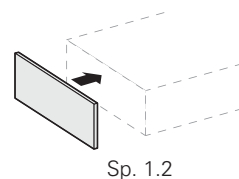

EN CAS DE SUPERPOSITION DE PLUSIEURS ÉLÉMENTS BAS, voir page 145  
 EN CASO DE SUPERPOSICIÓN DE VARIOS ELEMENTOS, véase la pág. 145

	Code	#N1	#N2	#N3	#N4	+ C
<b>P. 36</b>	<b>NT213</b>	69	81	63	84	-
<b>P. 50</b>	<b>NT215</b>	85	103	76	107	-

**+C** SUPPLÉMENT POUR COLORIS POIGNÉE (ALUMINIUM DE SÉRIE)  
 POSSIBILITÉ DE PERSONNALISATION (voir page 107)  
 INCREMENTO DE PRECIO COLOR TIRADOR (ALUMINIO DE SERIE)  
 POSIBILIDAD DE PERSONALIZACIÓN (véase la pág. 107)

#N1 Laqué Mat / Lacado Opaco #N2 Laqué Brillant / Lacado Brillo / Laqué Mat / Lacado Opaco Metal color #N3 Essences Unicolor HPL / Esencias Unicolor HPL #N4 Fenix NTM®

**BASES SUSPENDUES INFÉRIEURES H.23.7 (POUR SOLUTIONS DÉCALÉES)**  
**BASES SUSPENDIDAS INFÉRIOR H.23.7 (PARA COMPOSICIONES ESCALONADAS)**

**P.36/50**

1 tiroir  
1 cajón

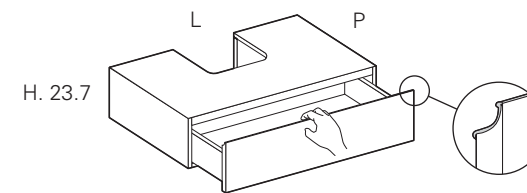

	L	Code	#N1	#N2	#N3	#N4	+ C
<b>P. 36</b>	60	<b>NBZ6003</b>	435	449	424	491	22
	70	<b>NBZ7003</b>	463	481	450	529	24
	80	<b>NBZ8003</b>	494	513	478	567	28
	90	<b>NBZ9003</b>	523	547	506	605	31
	105	<b>NBZ1103</b>	575	601	553	668	36
	120	<b>NBZ1203</b>	618	648	580	703	41
<b>P. 50</b>	60	<b>NBZ6005</b>	461	475	450	516	22
	70	<b>NBZ7005</b>	491	509	478	556	24
	80	<b>NBZ8005</b>	527	547	511	600	28
	90	<b>NBZ9005</b>	559	583	542	640	31
	105	<b>NBZ1105</b>	619	645	596	712	36
	120	<b>NBZ1205</b>	670	701	632	755	41

**OBLIGATOIRE**  
ÉLÉMENT DE FINITION LATÉRAL  
Sp. 1.2 (droite/gauche)

**OBLIGATORIO**  
COSTADO TERMINAL VISTO  
Sp. 1.2 (Drcho/lzdo)

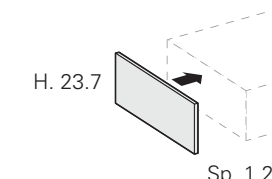

EN CAS DE SUPERPOSITION DE PLUSIEURS ÉLÉMENTS BAS, voir page 145  
 EN CASO DE SUPERPOSICIÓN DE VARIOS ELEMENTOS, véase la pág. 145

	Code	#N1	#N2	#N3	#N4	+ C
<b>P. 36</b>	<b>NT233</b>	72	87	65	91	-
<b>P. 50</b>	<b>NT235</b>	90	110	78	113	-

**+C** SUPPLÉMENT POUR COLORIS POIGNÉE (ALUMINIUM DE SÉRIE)  
 POSSIBILITÉ DE PERSONNALISATION (voir page 107)  
 INCREMENTO DE PRECIO COLOR TIRADOR (ALUMINIO DE SERIE)  
 POSIBILIDAD DE PERSONALIZACIÓN (véase la pág. 107)

#N1 Laqué Mat / Lacado Opaco #N2 Laqué Brillant / Lacado Brillo / Laqué Mat / Lacado Opaco Metal color #N3 Essences Unicolor HPL / Esencias Unicolor HPL #N4 Fenix NTM®

**ÉLÉMENTS BAS OUVERTS H.23.7**  
ELEMENTOS ABIERTOS H.23.7

**P.36/50**

ouverts juxtaposables  
abiertos adosables

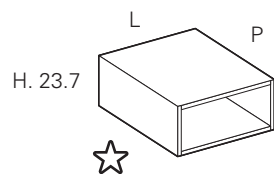

**!** PAS DE CÔTÉ LATÉRALE DE FINITION  
SIN COSTADOS TERMINALES

	L	Code	5	6	P	F
<b>P. 36</b>	31.2	<b>NBG3233</b>	277	343	214	408
	46.2	<b>NBG4233</b>	333	417	270	490
<b>P. 50</b>	31.2	<b>NBG3235</b>	346	434	236	501
	46.2	<b>NBG4235</b>	417	530	294	574

**BASES SUSPENDUES H.23.7**  
BASES SUSPENDIDAS H.23.7

**P.36/50**

1 tiroir  
1 cajón

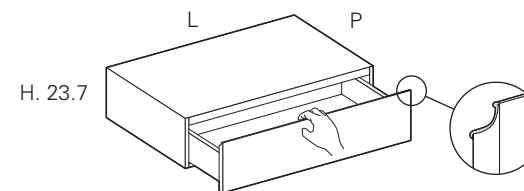

	L	Code	#N1	#N2	#N3	#N4	+ C
<b>P. 36</b>	30	<b>NBB3003</b>	274	283	299	310	12
	35	<b>NBB3503</b>	291	299	311	330	13
	45	<b>NBB4503</b>	317	330	319	363	17
	60	<b>NBB6003</b>	370	384	358	426	22
	70	<b>NBB7003</b>	396	415	383	462	24
	80	<b>NBB8003</b>	423	443	405	497	28
	90	<b>NBB9003</b>	452	472	435	533	31
<b>P. 50</b>	105	<b>NBB1103</b>	507	534	484	598	36
	120	<b>NBB1203</b>	548	579	510	633	41
	30	<b>NBB3005</b>	284	291	310	318	12
	35	<b>NBB3505</b>	307	316	327	344	13
	45	<b>NBB4505</b>	339	351	337	385	17
	60	<b>NBB6005</b>	395	411	384	452	22
	70	<b>NBB7005</b>	424	441	412	489	24
<b>P. 50</b>	80	<b>NBB8005</b>	457	477	439	530	28
	90	<b>NBB9005</b>	489	511	470	570	31
	105	<b>NBB1105</b>	550	578	529	642	36
	120	<b>NBB1205</b>	599	629	563	684	41

**ÉLÉMENTS LATÉRAUX OUVERTS H.23.7** à installer À CÔTÉ D'UNE BASE  
TERMINALES SIN PUERTAS H.23.7 para INSTALAR JUNTO A LOS MUEBLES BAJOS **P.36/50**

avec petite barre en aluminium  
con barra de aluminio

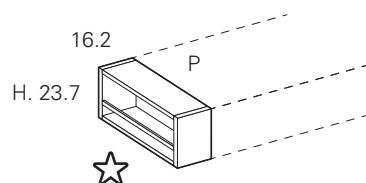

	L	Code	5	6	P	F
<b>P. 36</b>	16.2	<b>NTA1233</b>	218	240	201	314
<b>P. 50</b>	16.2	<b>NTA1235</b>	242	270	220	380

**☆** Fond apparent et petite barre personnalisable, sans supplément de prix, pour finitions voir page 104-105  
**Trasera a vista y barra personalizada, sin incremento de precio; para los acabados véase la pág. 104-105**

<b>5</b>   Laqué Mat Lacado Opaco	<b>6</b>   Laqué Brillant / Lacado Brillo Laqué Mat / Lacado Opaco Metal color	<b>P</b>   Essences Unicolor HPL Esencias Unicolor HPL	<b>F</b>   Fenix NTM®
--------------------------------------	---	---	-----------------------

**OBLIGATOIRE**  
ÉLÉMENT DE FINITION LATÉRAL  
Sp. 1.2 (droite/gauche)  
**OBLIGATORIO**  
COSTADO TERMINAL VISTO  
Sp. 1.2 (Drcho/lzdo)

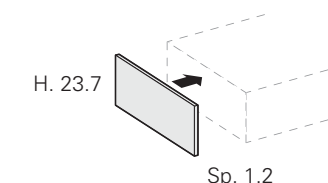

**EN CAS DE SUPERPOSITION**  
DE PLUSIEURS ÉLÉMENTS BAS, voir page 145  
**EN CASO DE SUPERPOSICIÓN**  
DE VARIOS ELEMENTOS, véase la pág. 145

	Code	#N1	#N2	#N3	#N4	—
<b>P. 36</b>	<b>NT233</b>	72	87	65	91	-
<b>P. 50</b>	<b>NT235</b>	90	110	78	113	-

**+C** **SUPPLÉMENT POUR COLORIS POIGNÉE** (ALUMINIUM DE SÉRIE)  
POSSIBILITÉ DE PERSONNALISATION (voir page 107)  
**INCREMENTO DE PRECIO COLOR TIRADOR** (ALUMINIO DE SERIE)  
POSIBILIDAD DE PERSONALIZACIÓN (véase la pág. 107)

<b>#N1</b>   Laqué Mat Lacado Opaco	<b>#N2</b>   Laqué Brillant / Lacado Brillo Laqué Mat / Lacado Opaco Metal color	<b>#N3</b>   Essences Unicolor HPL Esencias Unicolor HPL	<b>#N4</b>   Fenix NTM®
--	---	---	-------------------------

**ÉLÉMENTS BAS OUVERTS H.35**  
ELEMENTOS ABIERTOS H.35

**P.36/50**

ouverts juxtaposables / abiertos adosables

PAS DE CÔTÉ LATÉRALE DE FINITION  
SIN COSTADOS TERMINALES

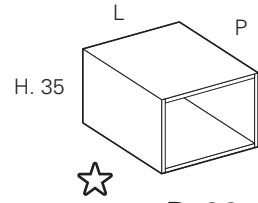

	L	Code	5	6	P	F	
<b>P. 36</b>	31.2	NBG3353	331	409	253	448	-
	46.2	NBG4353	393	489	313	515	-
<b>P. 50</b>	31.2	NBG3355	411	516	281	541	-
	46.2	NBG4355	489	621	342	618	-

**BASES SUSPENDUES H.35**  
BASES SUSPENDIDAS H.35

**P.36/50**

1 porte D/G / 1 puerta Drcha-Izda

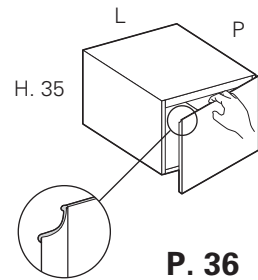

Version droite  
Diseño drcha

	L	Code	#N1	#N2	#N3	#N4	+ C
<b>P. 36</b>	30	NBC3033	226	235	247	261	12
	35	NBC3533	240	252	261	277	13
	45	NBC4533	267	284	272	312	17
<b>P. 50</b>	30	NBC3035	240	251	261	274	12
	35	NBC3535	254	267	273	293	13
	45	NBC4535	287	301	292	331	17

**ÉLÉMENTS LATÉRAUX OUVERTS H.35** à installer À CÔTÉ D'UNE BASE  
TERMINALES SIN PUERTAS H.35 para INSTALAR JUNTO A LOS MUEBLES BAJOS

**P.36/50**

avec petite barre en aluminium  
con barra de aluminio

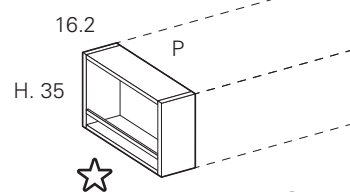

	L	Code	5	6	P	F	
<b>P. 36</b>	16.2	NTA1353	251	279	229	370	-
<b>P. 50</b>	16.2	NTA1355	281	316	251	435	-

**Fond apparent et petite barre personnalisable, sans supplément de prix, pour finitions voir page 104-105**  
Trasera a vista y barra personalizada, sin incremento de precio; para los acabados véase la pág. 104-105

#N1 5 Laqué Mat / Lacado Opaco #N2 6 Laqué Brillant / Lacado Brillo / Laqué Mat / Lacado Opaco Metal color #N3 P Essences Unicolor HPL / Esencias Unicolor HPL #N4 F Fenix NTM®

**BASES SUSPENDUES H.35**  
BASES SUSPENDIDAS H.35

**P.36/50**

1 tiroir  
1 cajón

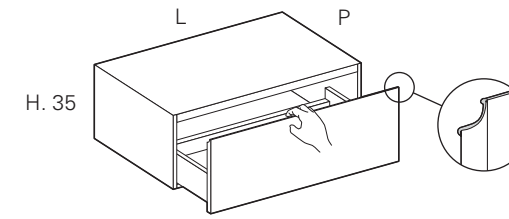

	L	Code	#N1	#N2	#N3	#N4	+ C
<b>P. 36</b>	30	NBF3033	318	330	344	356	12
	35	NBF3533	332	344	353	371	13
	45	NBF4533	364	380	363	411	17
	60	NBF6033	421	443	399	472	22
	70	NBF7033	457	481	428	514	24
	80	NBF8033	489	514	445	537	28
	90	NBF9033	526	555	478	580	31
	105	NBF1133	585	618	527	645	36
	120	NBF1233	633	672	561	701	41
	<b>P. 50</b>	30	NBF3035	331	340	357	364
35		NBF3535	351	363	370	390	13
45		NBF4535	391	405	380	436	17
60		NBF6035	450	471	428	504	22
70		NBF7035	485	510	458	546	24
80		NBF8035	522	550	481	574	28
90		NBF9035	559	592	514	618	31
105		NBF1135	627	662	572	692	36
120		NBF1235	684	723	618	752	41

**OBLIGATOIRE**  
ÉLÉMENT DE FINITION LATÉRAL  
Sp. 1.2 (droite/gauche)  
**OBLIGATORIO**  
COSTADO TERMINAL VISTO  
Sp. 1.2 (Drcho/Izdo)

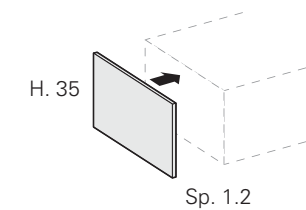

**EN CAS DE SUPERPOSITION DE PLUSIEURS ÉLÉMENTS BAS, voir page 145**  
EN CASO DE SUPERPOSICIÓN DE VARIOS ELEMENTOS, véase la pág. 145

	Cod.	#N1	#N2	#N3	#N4	
<b>P. 36</b>	NT353	91	111	75	115	-
<b>P. 50</b>	NT355	114	142	91	146	-

**+C** **SUPPLÉMENT POUR COLORIS POIGNÉE (ALUMINIUM DE SÉRIE)**  
POSSIBILITÉ DE PERSONNALISATION (voir page 107)  
INCREMENTO DE PRECIO COLOR TIRADOR (ALUMINIO DE SERIE)  
POSIBILIDAD DE PERSONALIZACIÓN (véase la pág. 107)

#N1 5 Laqué Mat / Lacado Opaco #N2 6 Laqué Brillant / Lacado Brillo / Laqué Mat / Lacado Opaco Metal color #N3 P Essences Unicolor HPL / Esencias Unicolor HPL #N4 F Fenix NTM®

**BASES POUR LAVABO SUSPENDUES H.35**  
**BASES PARA LAVABO SUSPENDIDAS H.35**

**P.36/50**

1 tiroir  
1 cajón

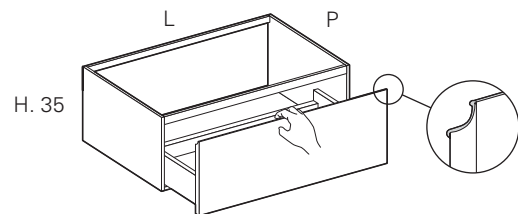

\* SEULEMENT POUR LAVABO À POSER  
SOLAMENTE PARA LAVABO DE APOYO

	L	Code	#N1	#N2	#N3	#N4	+ C
<b>P. 36</b>	* 60	<b>NLF6033</b>	443	465	422	498	22
	70	<b>NLF7033</b>	477	504	451	537	24
	80	<b>NLF8033</b>	513	541	469	562	28
	90	<b>NLF9033</b>	549	592	502	606	31
<b>P. 50</b>	60	<b>NLF6035</b>	467	487	442	520	22
	70	<b>NLF7035</b>	503	527	475	562	24
	80	<b>NLF8035</b>	540	567	497	589	28
	90	<b>NLF9035</b>	578	611	529	634	31
	105	<b>NLF1135</b>	639	677	583	703	36
	120	<b>NLF1235</b>	693	736	627	763	41

VÉRIFIER TOUJOURS LES MESURES DES ÉVACUATIONS  
COMPROBAR SIEMPRE LAS MEDIDAS DE LOS DESAGÜES

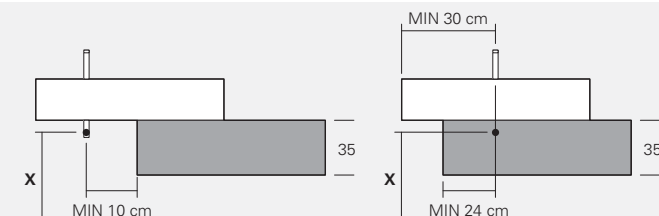

POUR BASES SUSPENDUES INFÉRIEURES H.23.7 voir page 117  
 PARA BASES SUSPENDIDAS INFÉRIOR H.23.7 véase la pág. 117

+C

SUPLÉMENT POUR COLORIS POIGNÉE (ALUMINIUM DE SÉRIE)  
 POSSIBILITÉ DE PERSONNALISATION (voir page 107)  
 INCREMENTO DE PRECIO COLOR TIRADOR (ALUMINIO DE SERIE)  
 POSIBILIDAD DE PERSONALIZACIÓN (véase la pág. 107)

#N1 | Laqué Mat / Lacado Opaco | #N2 | Laqué Brillant / Lacado Brillo / Laqué Mat / Lacado Opaco Metal color | #N3 | Essences Unicolor HPL / Esencias Unicolor HPL | #N4 | Fenix NTM®

**BASES SUSPENDUES INFÉRIEURES H.35 (POUR SOLUTIONS DÉCALÉES)**  
**BASES SUSPENDIDAS INFÉRIOR H.35 (PARA COMPOSICIONES ESCALONADAS)**

**P.36/50**

1 tiroir  
1 cajón

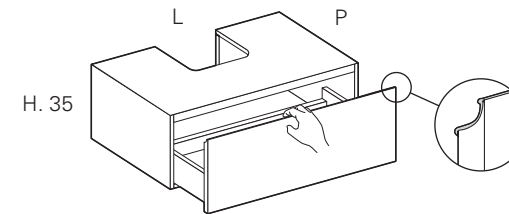

	L	Code	#N1	#N2	#N3	#N4	+ C
<b>P. 36</b>	60	<b>NBZ6033</b>	482	501	461	535	22
	70	<b>NBZ7033</b>	516	537	489	576	24
	80	<b>NBZ8033</b>	549	573	507	599	28
	90	<b>NBZ9033</b>	587	614	540	641	31
	105	<b>NBZ1133</b>	644	675	563	707	36
	120	<b>NBZ1233</b>	696	729	588	763	41
<b>P. 50</b>	60	<b>NBZ6035</b>	511	529	489	565	22
	70	<b>NBZ7035</b>	547	569	519	606	24
	80	<b>NBZ8035</b>	585	607	542	634	28
	90	<b>NBZ9035</b>	621	651	575	678	31
	105	<b>NBZ1135</b>	687	720	632	751	36
	120	<b>NBZ1235</b>	745	782	678	815	41

**OBLIGATOIRE**  
ÉLÉMENT DE FINITION LATÉRAL  
Sp. 1.2 (droite/gauche)

**OBLIGATORIO**  
COSTADO TERMINAL VISTO  
Sp. 1.2 (Drcho/lzdo)

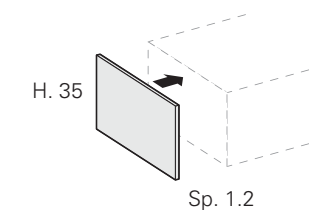

EN CAS DE SUPERPOSITION DE PLUSIEURS ÉLÉMENTS BAS, voir page 145  
 EN CASO DE SUPERPOSICIÓN DE VARIOS ELEMENTOS, véase la pág. 145

	Code	#N1	#N2	#N3	#N4	+ C
<b>P. 36</b>	<b>NT353</b>	91	111	75	115	-
<b>P. 50</b>	<b>NT355</b>	114	142	91	146	-

+C

SUPLÉMENT POUR COLORIS POIGNÉE (ALUMINIUM DE SÉRIE)  
 POSSIBILITÉ DE PERSONNALISATION (voir page 107)  
 INCREMENTO DE PRECIO COLOR TIRADOR (ALUMINIO DE SERIE)  
 POSIBILIDAD DE PERSONALIZACIÓN (véase la pág. 107)

#N1 | Laqué Mat / Lacado Opaco | #N2 | Laqué Brillant / Lacado Brillo / Laqué Mat / Lacado Opaco Metal color | #N3 | Essences Unicolor HPL / Esencias Unicolor HPL | #N4 | Fenix NTM®



**ÉLÉMENTS BAS OUVERTS H.45**  
**ELEMENTOS ABIERTOS H.45**

**P.36/50**

ouverts juxtaposables avec 1 tablette interne  
*abiertos adosables con 1 balda interna*

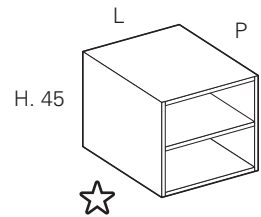

! PAS DE CÔTÉ LATÉRALE DE FINITION  
*SIN COSTADOS TERMINALES*

	L	Code	5	6	P	F
<b>P. 36</b>	31.2	<b>NBG3453</b>	426	535	323	566
	46.2	<b>NBG4453</b>	516	652	401	662
<b>P. 50</b>	31.2	<b>NBG3455</b>	533	680	403	706
	46.2	<b>NBG4455</b>	642	830	465	795

**ÉLÉMENTS LATÉRAUX OUVERTS H.45** à installer À CÔTÉ D'UNE BASE  
*TERMINALES SIN PUERTAS H.45 para INSTALAR JUNTO A LOS MUEBLES BAJOS*

**P.36/50**

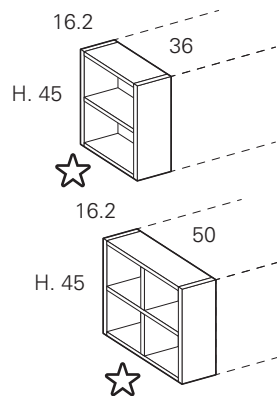

	L	Code	5	6	P	F
<b>P. 36</b>	16.2	<b>NTB1453</b>	255	301	221	423
<b>P. 50</b>	16.2	<b>NTB1455</b>	323	376	292	484

avec 2 petits barres en aluminium  
*con 2 barras de aluminio*

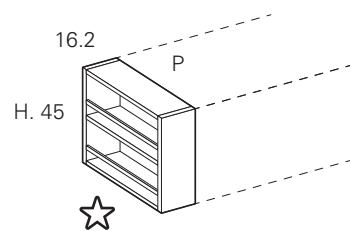

	L	Code	5	6	P	F
<b>P. 36</b>	16.2	<b>NTA1453</b>	347	390	316	478
<b>P. 50</b>	16.2	<b>NTA1455</b>	395	442	384	523

☆  **Fond apparent et petite barre personnalisable, sans supplément de prix, pour finitions voir page 104-105**  
*Trasera a vista y barra personalizada, sin incremento de precio; para los acabados véase la pág. 104-105*

<b>5</b>   Laqué Mat <i>Lacado Opaco</i>	<b>6</b>   Laqué Brillant / <i>Lacado Brillo</i> Laqué Mat / <i>Lacado Opaco Metal color</i>	<b>P</b>   Essences Unicolor HPL <i>Esencias Unicolor HPL</i>	<b>F</b>   Fenix NTM®
---	---	--	-----------------------

**ÉLÉMENT BAS SPECIAL H. 45**  
**BASES ESPECIALES H. 45**

**P.50**

1 tiroir avec barre et porte-serviettes et 1 tiroir interne  
*1 cajón con barra y toallero y 1 cajón interno*

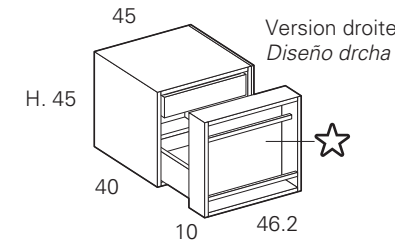

! PAS DE CÔTÉ LATÉRALE DE FINITION  
*SIN COSTADOS TERMINALES*

**N.B.** - UTILISATION UNIQUEMENT ATTACHÉ  
À D'AUTRES ÉLÉMENTS BAS  
**NOTA** - USAR SOLO EN COMPOSICIÓN ADOSADA A OTRAS BASES

	Code	#N1	#N2	#N3	#N4	
<b>P. 50</b>	D / <i>drcha</i>	<b>NBS4715D</b>	821	890	815	976
	Cx / <i>Cx</i>	<b>NBS4715C</b>	756	826	750	911
	G / <i>izda</i>	<b>NBS4715S</b>	821	890	815	976

Élément terminal G.  
*Terminal Iz.*



Centr.  
*Centr.*

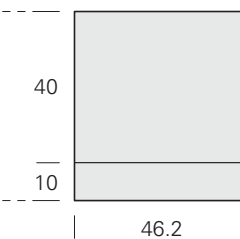

Élément terminal D.  
*Terminal Dr.*

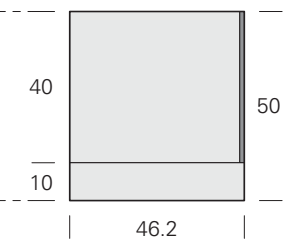

☆  **Fond apparent et petite barre personnalisable, sans supplément de prix, pour finitions voir page 104-105**  
*Trasera a vista y barra personalizada, sin incremento de precio; para los acabados véase la pág. 104-105*

<b>#N1</b>   Laqué Mat <i>Lacado Opaco</i>	<b>#N2</b>   Laqué Brillant / <i>Lacado Brillo</i> Laqué Mat / <i>Lacado Opaco Metal color</i>	<b>#N3</b>   Essences Unicolor HPL <i>Esencias Unicolor HPL</i>	<b>#N4</b>   Fenix NTM®
---	---	--	-------------------------

**BASES SUSPENDUES H.45**  
**BASES SUSPENDIDAS H.45**

**P.36/50**

1 porte D/G et 1 tablette interne en verre  
1 puerta Drcha-Izda y 1 balda interna de cristal

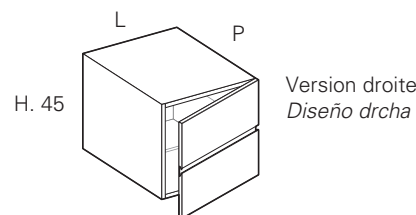

	L	Code	#N1	#N2	#N3	#N4	+ C
<b>P. 36</b>	30	<b>NBC3013</b>	268	283	306	333	15
	35	<b>NBC3513</b>	286	300	312	354	17
	45	<b>NBC4513</b>	317	339	320	401	19
<b>P. 50</b>	30	<b>NBC3015</b>	283	298	316	347	15
	35	<b>NBC3515</b>	305	319	323	375	17
	45	<b>NBC4515</b>	346	365	344	426	19

2 portes et 1 tablette interne en verre  
2 puertas y 1 balda interna de cristal

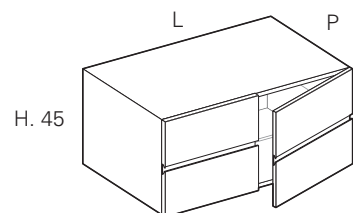

	L	Code	#N1	#N2	#N3	#N4	+ C
<b>P. 36</b>	60	<b>NBC6013</b>	416	450	461	546	30
	70	<b>NBC7013</b>	456	487	478	594	34
	90	<b>NBC9013</b>	529	572	516	692	38
<b>P. 50</b>	60	<b>NBC6015</b>	445	478	491	576	30
	70	<b>NBC7015</b>	491	522	513	629	34
	90	<b>NBC9015</b>	573	614	567	736	38

**+C** SUPPLÉMENT POUR COLORIS POIGNÉE (ALUMINIUM DE SÉRIE)  
POSSIBILITÉ DE PERSONNALISATION (voir page 107)  
INCREMENTO DE PRECIO COLOR TIRADOR (ALUMINIO DE SERIE)  
POSIBILIDAD DE PERSONALIZACIÓN (véase la pág. 107)

#N1 Laqué Mat / Lacado Opaco #N2 Laqué Brillant / Lacado Brillo / Laqué Mat / Lacado Opaco Metal color #N3 Essences Unicolor HPL / Esencias Unicolor HPL #N4 Fenix NTM®

**BASES SUSPENDUES H.45**  
**BASES SUSPENDIDAS H.45**

**P.36/50**

2 tiroirs  
2 cajones

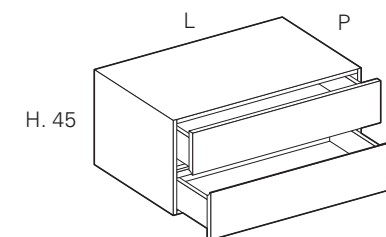

	L	Code	#N1	#N2	#N3	#N4	+ C
<b>P. 36</b>	30	<b>NBD3013</b>	419	432	470	480	24
	35	<b>NBD3513</b>	442	460	485	507	26
	45	<b>NBD4513</b>	485	506	495	562	34
	60	<b>NBD6013</b>	576	601	563	668	44
	70	<b>NBD7013</b>	616	648	601	721	48
	80	<b>NBD8013</b>	659	694	640	775	56
<b>P. 50</b>	90	<b>NBD9013</b>	707	745	683	834	62
	105	<b>NBD1113</b>	793	838	765	940	72
	120	<b>NBD1213</b>	863	915	806	987	82
	30	<b>NBD3015</b>	424	437	477	497	24
	35	<b>NBD3515</b>	465	481	508	530	26
	45	<b>NBD4515</b>	516	536	515	590	34
	60	<b>NBD6015</b>	607	634	596	701	44
	70	<b>NBD7015</b>	654	685	639	758	48
	80	<b>NBD8015</b>	703	738	684	819	56
	90	<b>NBD9015</b>	755	792	729	880	62
	105	<b>NBD1115</b>	835	896	822	994	72
	120	<b>NBD1215</b>	927	981	874	1.055	82

**OBLIGATOIRE**  
ÉLÉMENT DE FINITION LATÉRAL  
Sp. 1.2 (droite/gauche)  
**OBLIGATORIO**  
COSTADO TERMINAL VISTO  
Sp. 1.2 (Drcho/Izdo)

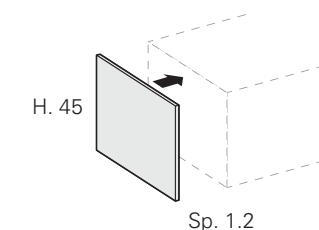

EN CAS DE SUPERPOSITION  
DE PLUSIEURS ÉLÉMENTS BAS, voir page 145  
EN CASO DE SUPERPOSICIÓN  
DE VARIOS ELEMENTOS, véase la pág. 145

	Code	#N1	#N2	#N3	#N4	+ C
<b>P. 36</b>	<b>NT453</b>	106	128	85	129	-
<b>P. 50</b>	<b>NT455</b>	135	169	101	160	-

**+C** SUPPLÉMENT POUR COLORIS POIGNÉE (ALUMINIUM DE SÉRIE)  
POSSIBILITÉ DE PERSONNALISATION (voir page 107)  
INCREMENTO DE PRECIO COLOR TIRADOR (ALUMINIO DE SERIE)  
POSIBILIDAD DE PERSONALIZACIÓN (véase la pág. 107)

#N1 Laqué Mat / Lacado Opaco #N2 Laqué Brillant / Lacado Brillo / Laqué Mat / Lacado Opaco Metal color #N3 Essences Unicolor HPL / Esencias Unicolor HPL #N4 Fenix NTM®

**BASES POUR LAVABO SUSPENDUES H.45**  
**BASES PARA LAVABO SUSPENDIDAS H.45**

**P.36/50**

1 porte D/G  
 1 puerta Drcha-Izda

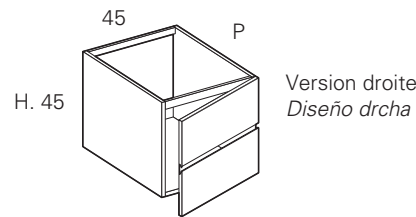

Version droite  
 Diseño drcha

	L	Code	#N1	#N2	#N3	#N4	+ C
<b>P. 36</b>	45	<b>NLC4513</b>	340	362	337	417	19
<b>P. 50</b>	45	<b>NLC4515</b>	359	382	354	435	19

2 portes  
 2 puertas

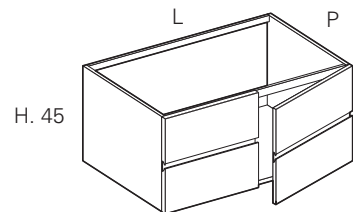

	L	Code	#N1	#N2	#N3	#N4	+ C
<b>P. 36</b>	60	<b>NLC6013</b>	426	467	470	510	30
	70	<b>NLC7013</b>	465	498	485	529	34
	90	<b>NLC9013</b>	530	569	514	572	38
<b>P. 50</b>	60	<b>NLC6015</b>	442	465	489	524	30
	70	<b>NLC7015</b>	493	515	506	548	34
	90	<b>NLC9015</b>	556	600	543	594	38

**+C** SUPPLÉMENT POUR COLORIS POIGNÉE (ALUMINIUM DE SÉRIE)  
 POSSIBILITÉ DE PERSONNALISATION (voir page 107)  
 INCREMENTO DE PRECIO COLOR TIRADOR (ALUMINIO DE SERIE)  
 POSIBILIDAD DE PERSONALIZACIÓN (véase la pág. 107)

#N1 | Laqué Mat / Lacado Opaco | #N2 | Laqué Brillant / Lacado Brillo / Laqué Mat / Lacado Opaco Metal color | #N3 | Essences Unicolor HPL / Esencias Unicolor HPL | #N4 | Fenix NTM®

**BASES POUR LAVABO SUSPENDUES H.45**  
**BASES PARA LAVABO SUSPENDIDAS H.45**

**P.36/50**

2 tiroirs  
 2 cajones

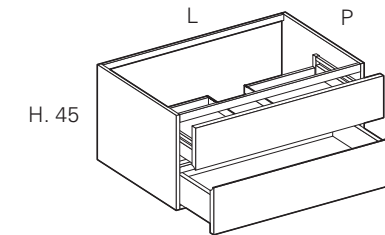

	L	Code	#N1	#N2	#N3	#N4	+ C
<b>P. 36</b>	60	<b>NLD6013</b>	657	684	645	750	44
	70	<b>NLD7013</b>	701	734	687	808	48
	80	<b>NLD8013</b>	747	783	727	865	56
	90	<b>NLD9013</b>	793	835	775	922	62
<b>P. 50</b>	60	<b>NLD6015</b>	686	714	675	782	44
	70	<b>NLD7015</b>	736	765	725	841	48
	80	<b>NLD8015</b>	784	822	767	903	56
	90	<b>NLD9015</b>	834	874	821	963	62
	105	<b>NLD1115</b>	919	965	891	1.065	72
	120	<b>NLD1215</b>	994	1.047	939	1.121	82

**OBLIGATOIRE**  
 ÉLÉMENT DE FINITION LATÉRAL  
 Sp. 1.2 (droite/gauche)  
**OBLIGATORIO**  
 COSTADO TERMINAL VISTO  
 Sp. 1.2 (Drcho/Izdo)

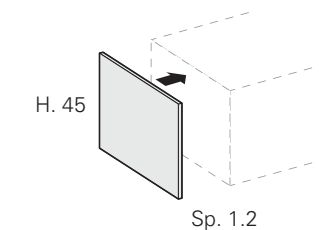

EN CAS DE SUPERPOSITION  
 DE PLUSIEURS ÉLÉMENTS BAS, voir page 145  
 EN CASO DE SUPERPOSICIÓN  
 DE VARIOS ELEMENTOS, véase la pág. 145

	Code	#N1	#N2	#N3	#N4	+ C
<b>P. 36</b>	<b>NT453</b>	106	128	85	129	-
<b>P. 50</b>	<b>NT455</b>	135	169	101	160	-

**+C** SUPPLÉMENT POUR COLORIS POIGNÉE (ALUMINIUM DE SÉRIE)  
 POSSIBILITÉ DE PERSONNALISATION (voir page 107)  
 INCREMENTO DE PRECIO COLOR TIRADOR (ALUMINIO DE SERIE)  
 POSIBILIDAD DE PERSONALIZACIÓN (véase la pág. 107)

#N1 | Laqué Mat / Lacado Opaco | #N2 | Laqué Brillant / Lacado Brillo / Laqué Mat / Lacado Opaco Metal color | #N3 | Essences Unicolor HPL / Esencias Unicolor HPL | #N4 | Fenix NTM®

**BASES POUR LAVE-LINGE H. 90**  
**BASES PARA LAVADORA H. 90**

**P.50/60/65**

2 portes  
 2 puertas

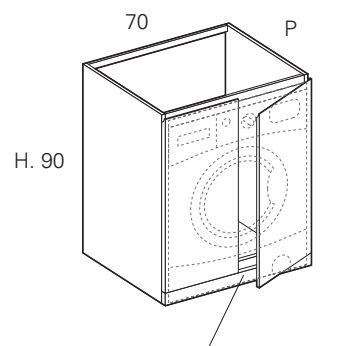

Socle amovible H.10  
 Zócalo extraíble H.10

	Code	#N1	#N2	#N3	#N4	+ C
<b>P. 50</b>	<b>NSL750</b>	<b>626</b>	<b>678</b>	<b>553</b>	<b>673</b>	<b>26</b>

Mesures internes: / Medidas internas útiles:  
 L 62 H 87 P 45

<b>P. 60</b>	<b>NSL760</b>	<b>637</b>	<b>694</b>	<b>600</b>	<b>692</b>	<b>26</b>
--------------	---------------	------------	------------	------------	------------	-----------

Mesures internes: / Medidas internas útiles:  
 L 62 H 87 P 55

<b>P. 65</b>	<b>NSL765</b>	<b>641</b>	<b>697</b>	<b>639</b>	<b>706</b>	<b>26</b>
--------------	---------------	------------	------------	------------	------------	-----------

Mesures internes: / Medidas internas útiles:  
 L 62 H 87 P 60

**OBBLIGATOIRE**  
 ÉLÉMENT DE FINITION LATÉRAL  
 Sp. 1.2 (droite/gauche)  
**OBLIGATORIO**  
 COSTADO TERMINAL VISTO  
 Sp. 1.2 (Drcho/lzdo)

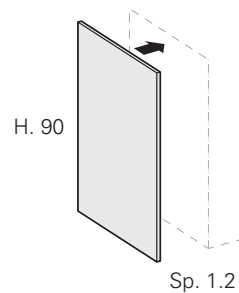

	Code	#N1	#N2	#N3	#N4	—
<b>P. 50</b>	<b>NTL750</b>	<b>214</b>	<b>259</b>	<b>169</b>	<b>259</b>	<b>-</b>
<b>P. 60</b>	<b>NTL760</b>	<b>257</b>	<b>316</b>	<b>194</b>	<b>311</b>	<b>-</b>
<b>P. 65</b>	<b>NTL765</b>	<b>275</b>	<b>351</b>	<b>208</b>	<b>337</b>	<b>-</b>

**+C** SUPPLÉMENT POUR COLORIS POIGNÉE (ALUMINIUM DE SÉRIE)  
 POSSIBILITÉ DE PERSONNALISATION (voir page 107)  
 INCREMENTO DE PRECIO COLOR TIRADOR (ALUMINIO DE SERIE)  
 POSIBILIDAD DE PERSONALIZACIÓN (véase la pág. 107)

#N1 Laqué Mat / Lacado Opaco #N2 Laqué Brillant / Lacado Brillo / Laqué Mat / Lacado Opaco Metal color #N3 Essences Unicolor HPL / Esencias Unicolor HPL #N4 Fenix NTM®

**REMARQUE :**

nous en profitons pour vous rappeler que chaque composition peut également adopter, en remplacement du côté terminal obligatoire, la solution avec CÔTÉ/GRAND CÔTÉ Ép. 6 cm.

Le grand côté est entièrement géré au mètre linéaire et n'a donc pas de limites de dimensions. En utilisant le plan de toilette Ép. 6 cm, celui-ci aussi au mètre linéaire, il est possible de créer de multiples solutions.

Tous les avantages d'utilisation du grand côté sont déjà connus, et nous présentons ci-dessous et dans les pages suivantes, quelques exemples à cet égard.

**N.B. - Pour d'éventuels façonnages spéciaux, contacter l'entreprise.**

**NOTA:**

en esta ocasión, queremos recordarles que cada composición también puede adoptar, en lugar del costado terminal obligatorio, la solución con COSTADO/GRANDE COSTADO Esp. 6 cm.

El costado se calcula completamente por metro lineal, así que no tiene límites dimensionales. Usando la encimera Esp. 6 cm, también por metro lineal, se pueden crear múltiples soluciones.

Todas las ventajas de usar el costado son de sobra conocidas; a continuación y en las páginas siguientes ofrecemos algunos ejemplos a tal respecto.

*Nota - Para cualquier trabajo especial, póngase en contacto con la empresa.*

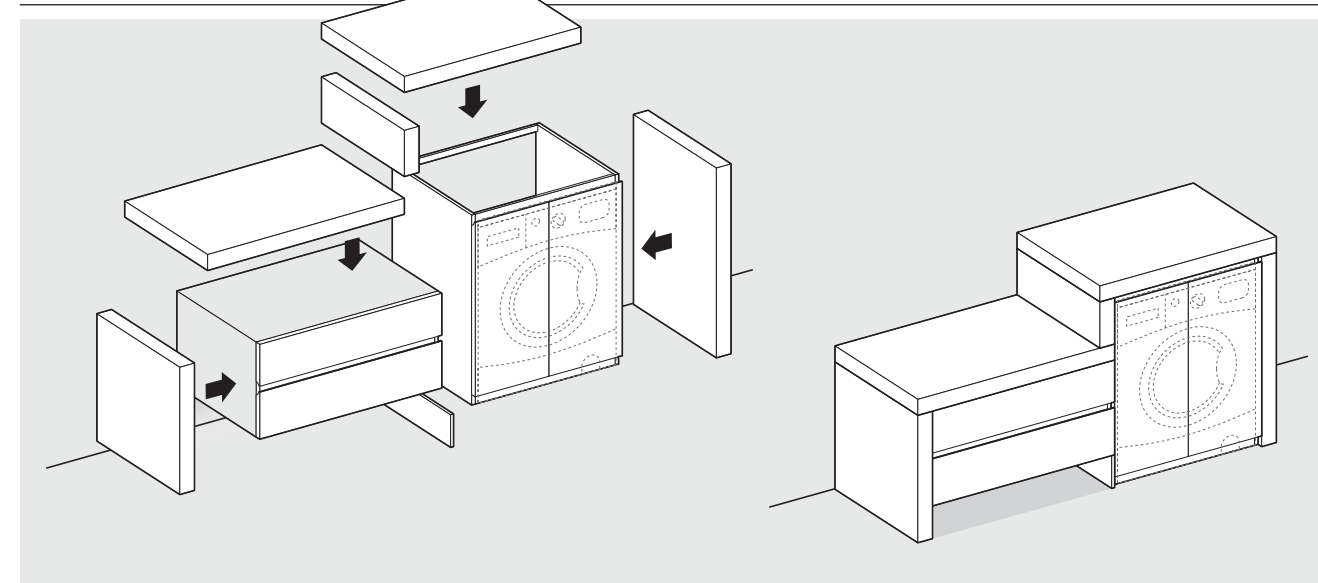
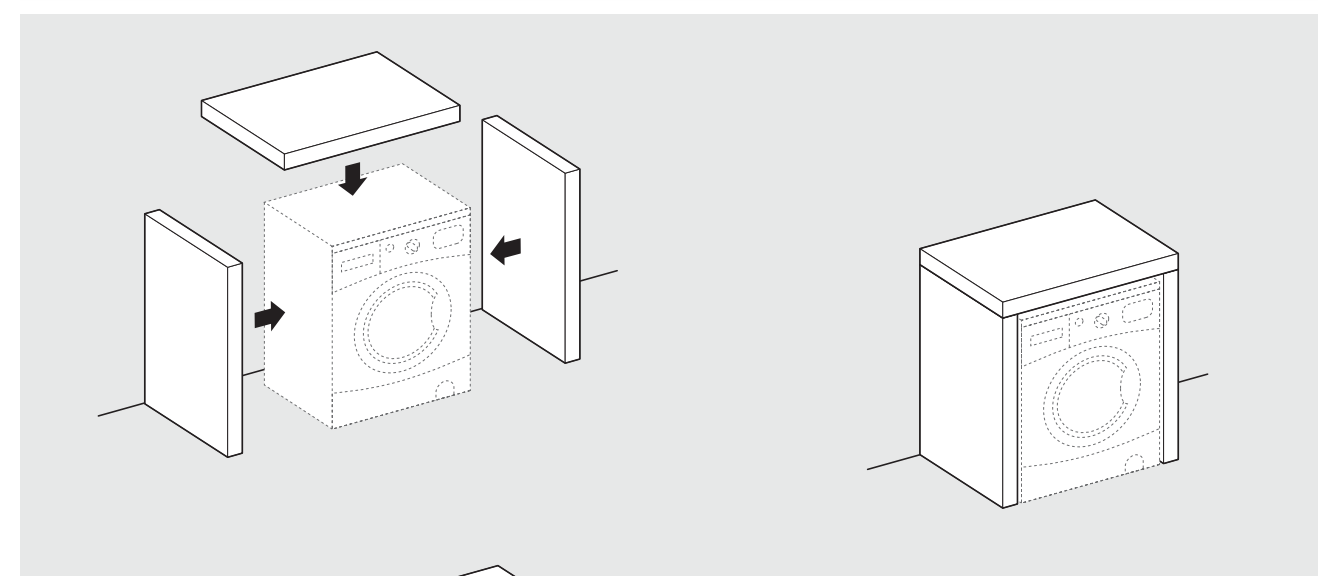

**N.B. - POUR SOLUTION PORTIQUE, voir page 132**  
**NOTA - PARA SOLUCIÓN MUEBLE PORTICO véase la pág. 132**



**PORTIQUE**  
**MUEBLE PÓRTICO**

**P.36/50**

**CÔTÉ/GRAND CÔTÉ AU MÈTRE LINÉAIRE - HAUTEUR MAX 100 CM**  
**AVEC PIEDS DE RÉGLAGE SI NÉCESSAIRE**  
**COSTADO AL METRO LINEAL - ALTURA MÁX. 100 CM**  
**INCLUYEN PATAS DE REGULACIÓN EN LOS CASOS NECESARIOS**

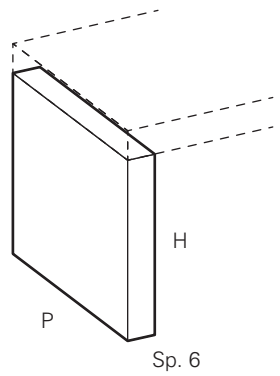

	H	P	Code	5	6	P	F
M. Lin	36		NF636*	284	311	242	385
M. Lin	50		NF650*	353	392	272	424
M. Lin	60		NF660*	392	437	292	527

\* = 5-6-P-F (Ref. Classe Plateau / Ref. Clase encimera)

**PLANS DE TOILETTE AU M. LIN. (PERÇAGE LAVABO NON COMPRIS) - L. MAX 250 CM - AVEC SUPPORTS**  
**ENCIMERA AL M. LIN. (ORIFICIO LAVABO EXCLUIDO) - L. MAX 250 CM - COMPLETO DE SOPORTES**

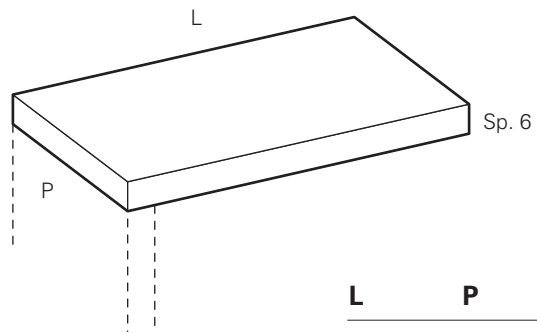

	L	P	Code	5	6	P	F
M. Lin	36		TML603*	402	428	360	521
M. Lin	50		TML605*	477	513	382	562
M. Lin	60		TML606*	508	548	412	665

\* = 5-6-P-F (Ref. Classe Plateau / Ref. Clase encimera)

**+ SUPPLEMENT / INCREMENTO**



**+ PERÇAGE LAVABO À POSER**  
**ORIFICIO LAVABO DE APOYO**

MFA*	100
------	-----

**POUR LAVABOS VOIR PAGES 256-269**  
**PARA LAVABOS VÉASE LA PÁG. 256-269**

**EXEMPLES**  
**EJEMPLOS**

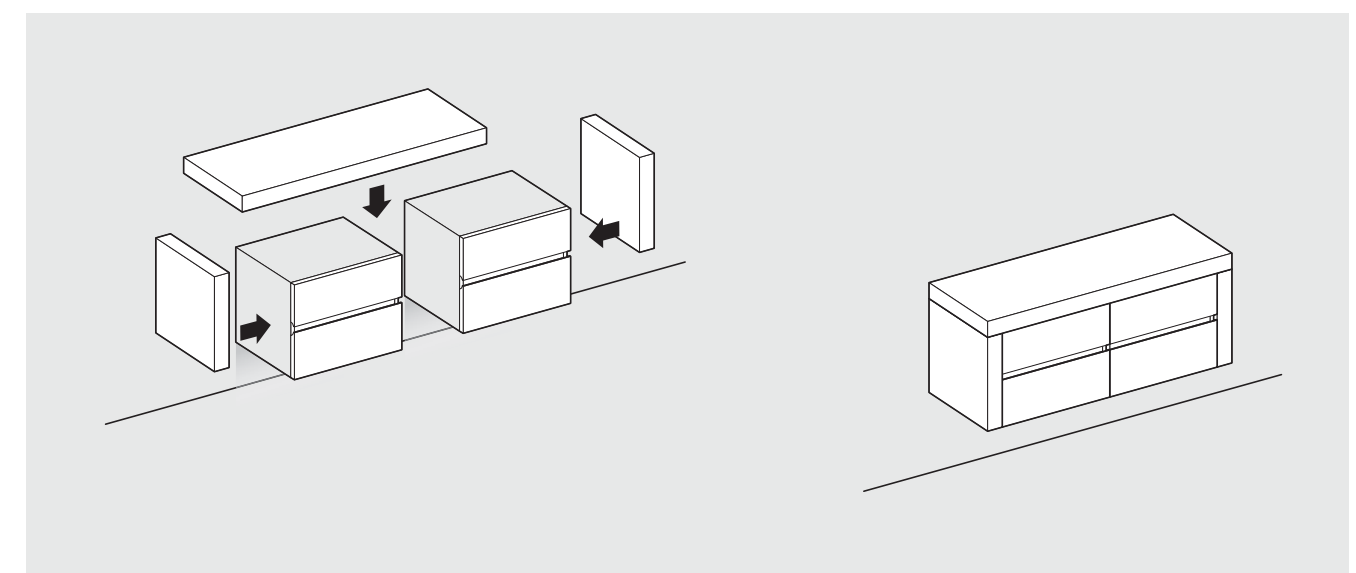
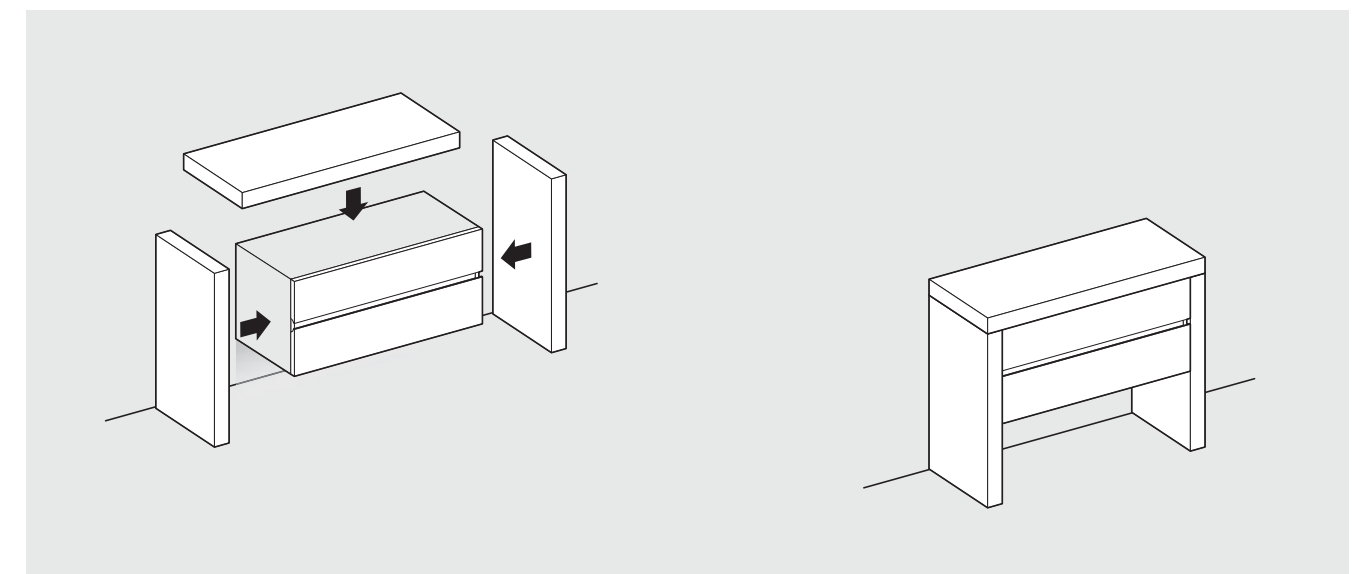
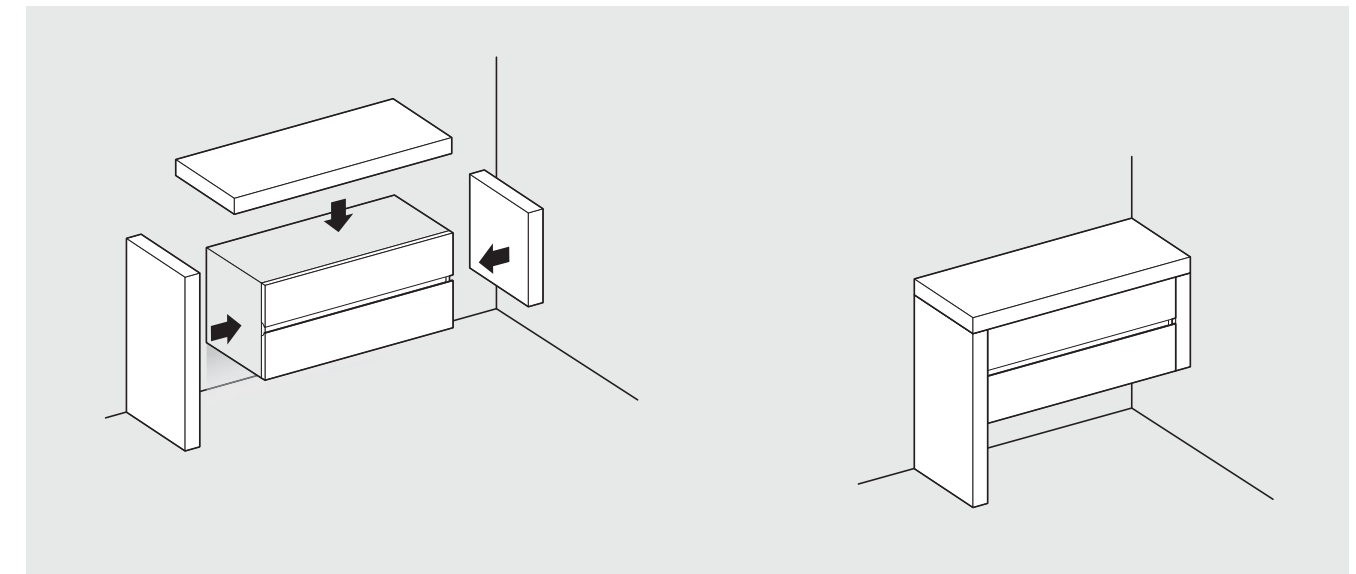

**MEUBLE HAUT H. 45**  
**MÓDULO ALTO H. 45**

**P.18**

1 porte D/G et 1 tablette interne en verre  
1 puerta Drcha-Izda y 1 balda interna de cristal

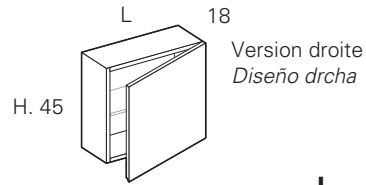

L	Code	#N1	#N2	#N3	#N4	+ C
30	<b>NPA3011</b>	241	253	246	270	12
35	<b>NPA3511</b>	255	272	248	284	13
45	<b>NPA4511</b>	281	298	262	308	17

**P. 18**

**MEUBLE HAUT H. 70**  
**MÓDULO ALTO H. 70**

**P.18**

1 porte D/G et 1 tablette interne en verre  
1 puerta Drcha-Izda y 1 balda interna de cristal

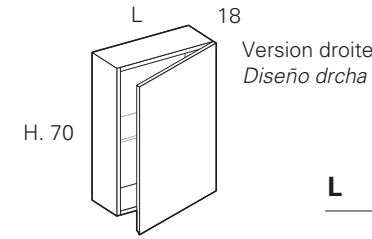

L	Code	#N1	#N2	#N3	#N4	+ C
30	<b>NPA3071</b>	291	308	297	323	12
35	<b>NPA3571</b>	307	332	310	339	13
45	<b>NPA4571</b>	346	373	319	356	17

**P. 18**

2 portes et 1 tablette interne en verre / 2 puertas y 1 balda interna de cristal

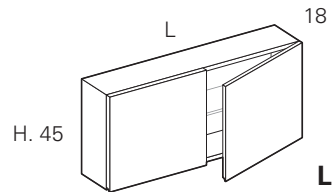

L	Code	#N1	#N2	#N3	#N4	+ C
60	<b>NPA6011</b>	358	382	384	415	24
70	<b>NPA7011</b>	388	416	408	442	26
80	<b>NPA8011</b>	424	456	424	481	32
90	<b>NPA9011</b>	449	484	429	502	34

**P. 18**

2 portes et 1 tablette interne en verre / 2 puertas y 1 balda interna de cristal

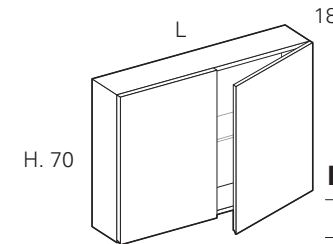

L	Code	#N1	#N2	#N3	#N4	+ C
60	<b>NPA6071</b>	442	478	465	506	24
70	<b>NPA7071</b>	481	523	482	542	26
80	<b>NPA8071</b>	533	581	510	559	32
90	<b>NPA9071</b>	567	626	526	589	34

**P. 18**

**OBLIGATOIRE**  
ÉLÉMENT DE FINITION LATÉRAL  
Sp. 1.2 (droite/gauche)  
**OBLIGATORIO**  
COSTADO TERMINAL VISTO  
Sp. 1.2 (Drcho/Izdo)

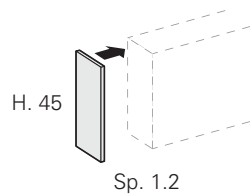

EN CAS DE SUPERPOSITION DE PLUSIEURS ÉLÉMENTS HAUTS, voir page 145  
EN CASO DE SUPERPOSICIÓN DE VARIOS MÓDULOS ALTOS, véase la pág.145

Code	#N1	#N2	#N3	#N4	—
<b>P. 18</b> <b>NT451</b>	70	83	62	87	-

**OBLIGATOIRE**  
ÉLÉMENT DE FINITION LATÉRAL  
Sp. 1.2 (droite/gauche)  
**OBLIGATORIO**  
COSTADO TERMINAL VISTO  
Sp. 1.2 (Drcho/Izdo)

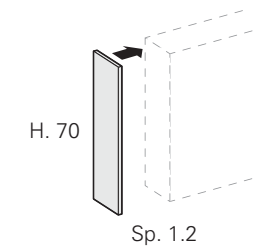

Code	#N1	#N2	#N3	#N4	—
<b>P. 18</b> <b>NT701</b>	93	110	78	124	-

**+C** SUPPLÉMENT POUR COLORIS POIGNÉE (ALUMINIUM DE SÉRIE)  
POSSIBILITÉ DE PERSONNALISATION (voir page 107)  
INCREMENTO DE PRECIO COLOR TIRADOR (ALUMINIO DE SERIE)  
POSIBILIDAD DE PERSONALIZACIÓN (véase la pág. 107)

#N1 | Laqué Mat / Lacado Opaco | #N2 | Laqué Brillant / Lacado Brillo / Laqué Mat / Lacado Opaco Metal color | #N3 | Essences Unicolor HPL / Esencias Unicolor HPL | #N4 | Fenix NTM®

EN CAS DE SUPERPOSITION L'OUVERTURE EST PRÉVUE AVEC SYSTÈME PUSH-PULL  
EN CASO DE SUPERPOSICIÓN, LA APERTURA ESTÁ PREVISTA CON SISTEMA PUSH-PULL

#N1 | Laqué Mat / Lacado Opaco | #N2 | Laqué Brillant / Lacado Brillo / Laqué Mat / Lacado Opaco Metal color | #N3 | Essences Unicolor HPL / Esencias Unicolor HPL | #N4 | Fenix NTM®

**MEUBLE HAUT H. 90**  
**MÓDULO ALTO H. 90**

**P.18**

1 porte D/G et 2 tablettes internes en verre  
1 puerta Drcha-Izda y 2 baldas interna de cristal

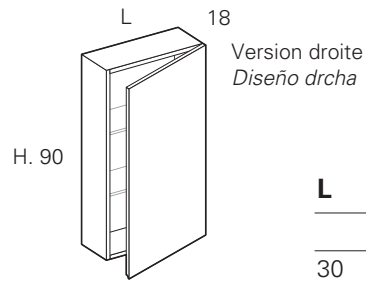

**P. 18**

L	Code	#N1	#N2	#N3	#N4	+ C
30	<b>NPA3091</b>	347	378	350	369	12
35	<b>NPA3591</b>	371	398	365	386	13
45	<b>NPA4591</b>	418	456	380	426	17

2 portes et 2 tablettes internes en verre  
2 puertas y 2 baldas interna de cristal

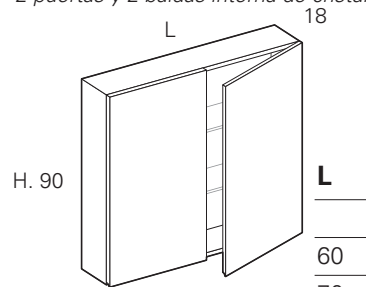

**P. 18**

L	Code	#N1	#N2	#N3	#N4	+ C
60	<b>NPA6091</b>	522	573	522	567	24
70	<b>NPA7091</b>	579	635	536	614	26
80	<b>NPA8091</b>	626	691	549	657	32
90	<b>NPA9091</b>	665	739	569	681	34

**OBLIGATOIRE**  
ÉLÉMENT DE FINITION LATÉRAL  
Sp. 1.2 (droite/gauche)  
**OBLIGATORIO**  
COSTADO TERMINAL VISTO  
Sp. 1.2 (Drcho/Izdo)

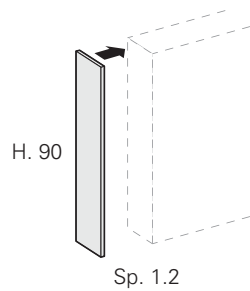

L	Code	#N1	#N2	#N3	#N4	-
<b>P. 18</b>	<b>NT901</b>	108	135	91	144	-



EN CAS DE SUPERPOSITION L'OUVERTURE EST PRÉVUE AVEC SYSTÈME PUSH-PULL  
EN CASO DE SUPERPOSICIÓN, LA APERTURA ESTÁ PREVISTA CON SISTEMA PUSH-PULL

#N1 | Laqué Mat / Lacado Opaco | #N2 | Laqué Brillant / Lacado Brillo / Laqué Mat / Lacado Opaco Metal color | #N3 | Essences Unicolor HPL / Esencias Unicolor HPL | #N4 | Fenix NTM®

**ELEMENT OUVERT en VERRE "FUMÉ" H.35/110/145**  
**MÓDULO ALTO ABIERTO en CRISTAL "FUMÉ" H.35/110/145**

**P.20**

en verre "fumé" Sp. 8 mm avec fond dans les différentes finitions  
en cristal "fumé" Sp. 8 mm con trasera en diferentes acabados

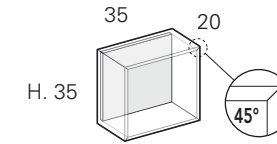

L	Code	5	6	P	F	
<b>P. 20</b>	35	<b>NGF3512</b>	430	443	438	467

en verre "fumé" Sp. 8 mm avec fond dans les différentes finitions et 3 tablettes en verre fumé  
en cristal "fumé" Sp. 8 mm con trasera en diferentes acabados y 3 baldas de cristal fumé

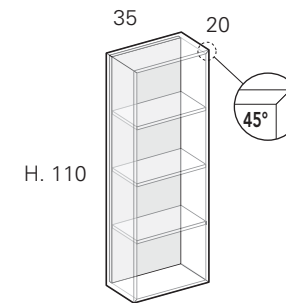

L	Code	5	6	P	F	
<b>P. 20</b>	35	<b>NGF3522</b>	657	670	668	666

en verre "fumé" Sp. 8 mm avec fond dans les différentes finitions et 4 tablettes en verre fumé  
en cristal "fumé" Sp. 8 mm con trasera en diferentes acabados y 4 baldas de cristal fumé

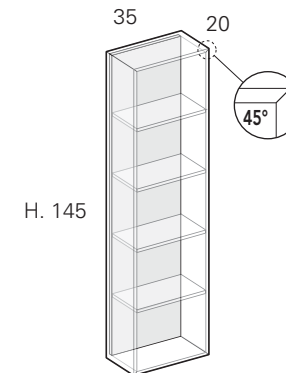

L	Code	5	6	P	F	
<b>P. 20</b>	35	<b>NGF3532</b>	992	1.009	1.022	1.111



N.B. - NON RÉALISABLES DANS LES FINITIONS HPL - Rugby, Yacht, Cricket e Sky  
NOTA - NO REALIZABLES EN LOS ACABADOS DE HPL - Rugby, Yacht, Cricket e Sky

5 | Laqué Mat / Lacado Opaco | 6 | Laqué Brillant / Lacado Brillo / Laqué Mat / Lacado Opaco Metal color | P | Essences Unicolor HPL / Esencias Unicolor HPL | F | Fenix NTM®

ÉLÉMENTS OUVERTS H.35  
ELEMENTOS ABIERTOS H.35

P.12

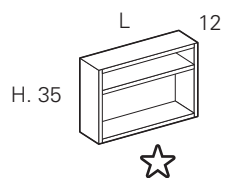

	L	Code	5	6	P	F
P. 12	46.2	NPG4631	275	317	257	334
	61.2	NPG6131	326	378	288	403

ÉLÉMENTS OUVERTS H.45  
ELEMENTOS ABIERTOS H.45

P.18

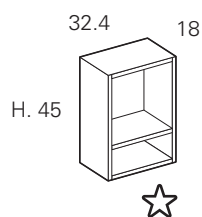

	P	Code	5	6	P	F
L. 32.4	18	NPG3211	307	363	262	403

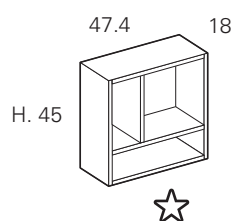

	P	Code	5	6	P	F
L. 47.4	18	NPG4711	397	477	331	569



Fond apparent et petite barre personnalisable, sans supplément de prix, pour finitions voir page 104-105. Traserá a vista y barra personalizada, sin incremento de precio; para los acabados véase la pág. 104-105



PAS DE CÔTÉ LATÉRALE DE FINITION SIN COSTADOS TERMINALES

- 5 | Laqué Mat / Lacado Opaco
- 6 | Laqué Brillant / Lacado Brillo / Laqué Mat / Lacado Opaco Metal color
- P | Essences Unicolor HPL / Esencias Unicolor HPL
- F | Fenix NTM®

ÉLÉMENTS OUVERTS MIXTES H. 70/90  
ELEMENTOS ABIERTOS MIXTOS H. 70/90

P.18

avec 2 portes con 2 puertas

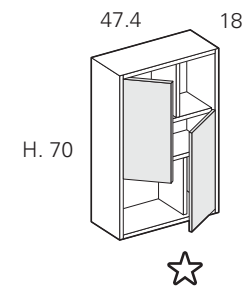

Version G. Diseño Iz.

	L	Code	5	6	P	F
P. 18	47.4	NPG4771	504	620	425	705

UNIQUEMENT STRUCTURE SOLO EXTRACTURA

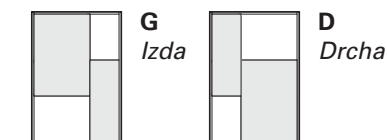

PAIRE DE PORTES PAR DE PUERTAS  
a= 30x45 h  
b= 15x45 h

	L	Code	5	6	P	F
P. 18	47.4	NAC4771	189	222	219	227

avec 2 portes con 2 puertas

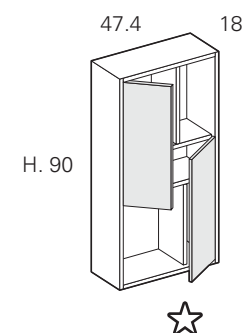

Version G. Diseño Iz.

	L	Code	5	6	P	F
P. 18	47.4	NPG4791	599	737	536	821

UNIQUEMENT STRUCTURE SOLO EXTRACTURA

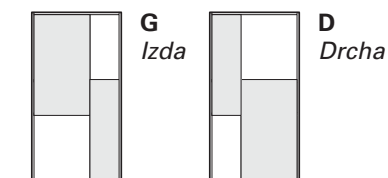

PAIRE DE PORTES PAR DE PUERTAS  
c= 30x55 h  
d= 15x55 h

	L	Code	5	6	P	F
P. 18	47.4	NAC4791	257	298	247	300



Fond apparent et petite barre personnalisable, sans supplément de prix, pour finitions voir page 104-105. Traserá a vista y barra personalizada, sin incremento de precio; para los acabados véase la pág. 104-105



PAS DE CÔTÉ LATÉRALE DE FINITION SIN COSTADOS TERMINALES

- 5 | Laqué Mat / Lacado Opaco
- 6 | Laqué Brillant / Lacado Brillo / Laqué Mat / Lacado Opaco Metal color
- P | Essences Unicolor HPL / Esencias Unicolor HPL
- F | Fenix NTM®



**ÉLÉMENTS OUVERTS H.70/90**  
**ELEMENTOS ABIERTOS H.70/90**

**P.18/36**

avec 2 tablettes  
con 2 baldas

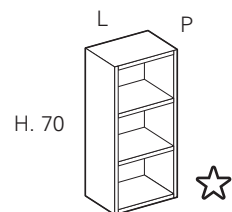

	L	Code	5	6	P	F
<b>P. 18</b>	15	NGV1571	318	379	274	436
	30	NGV3071	413	491	349	548
<b>P. 36</b>	15	NGV1573	456	573	344	579
	30	NGV3073	585	738	434	717

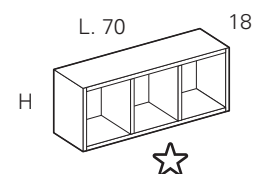

	H	Code	5	6	P	F
<b>P. 18</b>	15	NGO1571	318	379	274	436
	30	NGO3071	413	491	349	548

avec 3 tablettes  
con 3 baldas

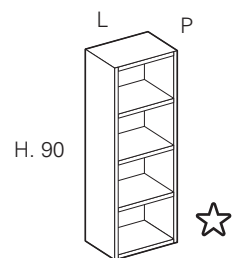

	L	Code	5	6	P	F
<b>P. 18</b>	15	NGV1591	402	452	344	543
	30	NGV3091	520	618	436	678
<b>P. 36</b>	15	NGV1593	570	719	439	720
	30	NGV3093	729	913	541	877

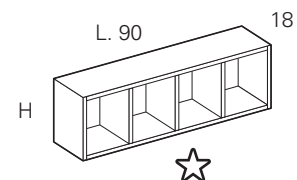

	H	Code	5	6	P	F
<b>P. 18</b>	15	NGO1591	402	452	344	543
	30	NGO3091	520	618	436	678



Fond apparent et petite barre personnalisable, sans supplément de prix, pour finitions voir page 104-105  
*Trasera a vista y barra personalizada, sin incremento de precio; para los acabados véase la pág. 104-105*



**PAS DE CÔTÉ LATÉRALE DE FINITION**  
*SIN COSTADOS TERMINALES*

**5** | Laqué Mat / *Lacado Opaco*    **6** | Laqué Brillant / *Lacado Brillo* / Laqué Mat / *Lacado Opaco Metal color*    **P** | Essences Unicolor HPL / *Esencias Unicolor HPL*    **F** | Fenix NTM®

**ÉLÉMENTS OUVERTS H.120/159**  
**ELEMENTOS ABIERTOS H.120/159**

**P.18/36**

avec 4 tablettes  
con 4 baldas

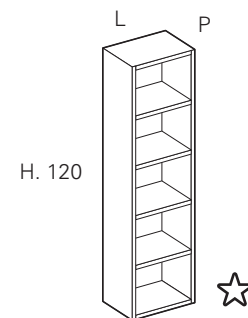

	L	Code	5	6	P	F
<b>P. 18</b>	15	NGV1521	511	613	437	683
	30	NGV3021	653	779	546	845
<b>P. 36</b>	15	NGV1523	708	903	524	895
	30	NGV3023	897	1.145	653	1.084

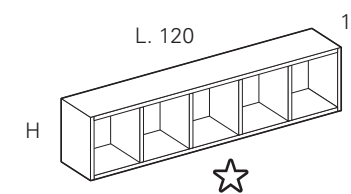

	H	Code	5	6	P	F
<b>P. 18</b>	15	NGO1521	511	613	437	683
	30	NGO3021	653	779	546	845

avec 5 tablettes  
con 5 baldas

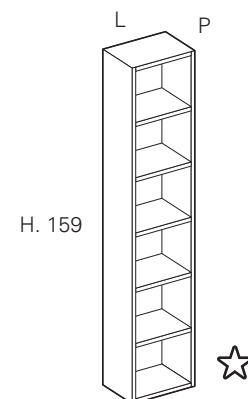

	L	Code	5	6	P	F
<b>P. 18</b>	15	NGV1561	653	780	555	814
	30	NGV3061	812	975	681	996
<b>P. 36</b>	15	NGV1563	812	1.134	672	1.116
	30	NGV3063	1.123	1.356	816	1.328



N.B. - NON RÉALISABLES DANS LES FINITIONS HPL - Rugby, Yacht, Cricket e Sky  
*NOTA - NO REALIZABLES EN LOS ACABADOS DE HPL - Rugby, Yacht, Cricket e Sky*

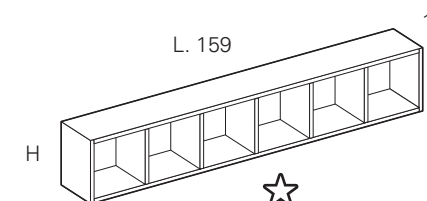

	H	Code	5	6	P	F
<b>P. 18</b>	15	NGO1561	653	780	555	814
	30	NGO3061	812	975	681	996



N.B. - NON RÉALISABLES DANS LES FINITIONS HPL - Rugby, Yacht, Cricket e Sky  
*NOTA - NO REALIZABLES EN LOS ACABADOS DE HPL - Rugby, Yacht, Cricket e Sky*



Fond apparent et petite barre personnalisable, sans supplément de prix, pour finitions voir page 104-105  
*Trasera a vista y barra personalizada, sin incremento de precio; para los acabados véase la pág. 104-105*



**PAS DE CÔTÉ LATÉRALE DE FINITION**  
*SIN COSTADOS TERMINALES*

**5** | Laqué Mat / *Lacado Opaco*    **6** | Laqué Brillant / *Lacado Brillo* / Laqué Mat / *Lacado Opaco Metal color*    **P** | Essences Unicolor HPL / *Esencias Unicolor HPL*    **F** | Fenix NTM®

**COLONNES SUSPENDUES H. 120**  
**COLUMNAS SUSPENDIDAS H. 120**

**P.18/36**

1 porte D/G et 4 tablettes internes en verre  
1 puerta Drcha-Izda y 4 baldas interna de cristal

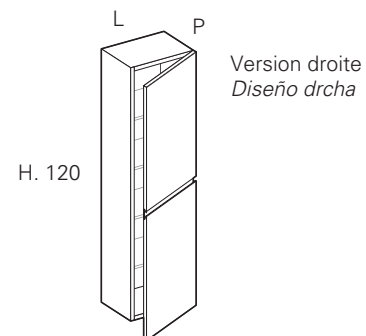

	L	Code	#N1	#N2	#N3	#N4	+ C
<b>P. 18</b>	30	<b>NCA3021</b>	493	526	491	563	15
	35	<b>NCA3521</b>	524	566	543	587	17
	45	<b>NCA4521</b>	586	637	555	629	19
<b>P. 36</b>	30	<b>NCA3023</b>	535	569	510	608	15
	35	<b>NCA3523</b>	576	614	536	651	17
	45	<b>NCA4523</b>	640	693	585	684	19

**OBLIGATOIRE**  
ÉLÉMENT DE FINITION LATÉRAL  
Sp. 1.2 (droite/gauche)  
**OBLIGATORIO**  
COSTADO TERMINAL VISTO  
Sp. 1.2 (Drcho/Izdo)

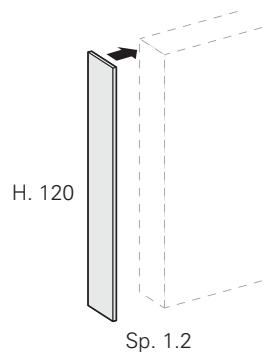

	Code	#N1	#N2	#N3	#N4	+ C
<b>P. 18</b>	<b>NT521</b>	141	176	139	188	-
<b>P. 36</b>	<b>NT523</b>	224	293	157	253	-

**+C** SUPPLÉMENT POUR COLORIS POIGNÉE (ALUMINIUM DE SÉRIE)  
POSSIBILITÉ DE PERSONNALISATION (voir page 107)  
INCREMENTO DE PRECIO COLOR TIRADOR (ALUMINIO DE SERIE)  
POSIBILIDAD DE PERSONALIZACIÓN (véase la pág. 107)

#N1 | Laqué Mat / Lacado Opaco | #N2 | Laqué Brillant / Lacado Brillo / Laqué Mat / Lacado Opaco Metal color | #N3 | Essences Unicolor HPL / Esencias Unicolor HPL | #N4 | Fenix NTM®

**COLONNES SUSPENDUES H. 159**  
**COLUMNAS SUSPENDIDAS H. 159**

**P.18/36**

1 porte D/G et 5 tablettes internes en verre  
1 puerta Drcha-Izda y 5 baldas interna de cristal

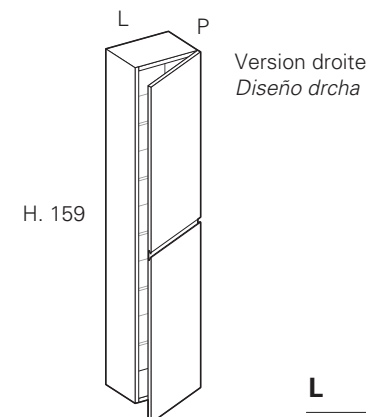

	L	Code	#N1	#N2	#N3	#N4	+ C
<b>P. 18</b>	30	<b>NCA3061</b>	590	635	605	683	15
	35	<b>NCA3561</b>	627	680	621	696	17
	45	<b>NCA4561</b>	708	777	639	746	19
<b>P. 36</b>	30	<b>NCA3063</b>	641	683	634	721	15
	35	<b>NCA3563</b>	685	739	652	751	17
	45	<b>NCA4563</b>	775	826	692	812	19

**OBLIGATOIRE**  
ÉLÉMENT DE FINITION LATÉRAL  
Sp. 1.2 (droite/gauche)  
**OBLIGATORIO**  
COSTADO TERMINAL VISTO  
Sp. 1.2 (Drcho/Izdo)

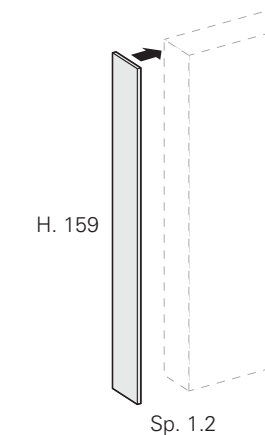

N.B. - DANS LES FINITIONS HPL  
Rugby, Yacht, Cricket e Sky  
EFFET VEINÉ SENS VERTICAL

NOTA - EN LOS ACABADOS DE HPL  
Rugby, Yacht, Cricket e Sky  
SENTIDO VERTICAL DEL VETEADO

	Code	#N1	#N2	#N3	#N4	+ C
<b>P. 18</b>	<b>NT661</b>	179	225	140	221	-
<b>P. 36</b>	<b>NT663</b>	284	350	236	323	-

**+C** SUPPLÉMENT POUR COLORIS POIGNÉE (ALUMINIUM DE SÉRIE)  
POSSIBILITÉ DE PERSONNALISATION (voir page 107)  
INCREMENTO DE PRECIO COLOR TIRADOR (ALUMINIO DE SERIE)  
POSIBILIDAD DE PERSONALIZACIÓN (véase la pág. 107)

#N1 | Laqué Mat / Lacado Opaco | #N2 | Laqué Brillant / Lacado Brillo / Laqué Mat / Lacado Opaco Metal color | #N3 | Essences Unicolor HPL / Esencias Unicolor HPL | #N4 | Fenix NTM®

# COLONNES SUSPENDUES H. 159 COLUMNAS SUSPENDIDAS H. 159

P.18/36

2 portes et 4 tablettes internes en verre et 1 fixe en bois  
2 puertas y 4 baldas interna de cristal y 1 fija de madera

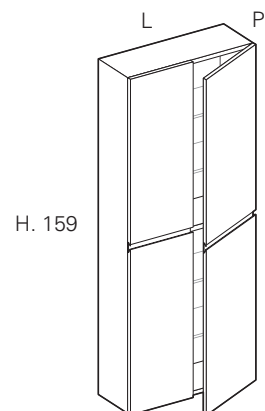

	L	Code	#N1	#N2	#N3	#N4	+ C
<b>P. 18</b>	60	<b>NCA6061</b>	907	999	942	1.067	30
	70	<b>NCA7061</b>	970	1.077	973	1.104	34
<b>P. 36</b>	60	<b>NCA6063</b>	993	1.086	1.047	1.150	30
	70	<b>NCA7063</b>	1.071	1.173	1.086	1.202	34

**OBLIGATOIRE**  
ÉLÉMENT DE FINITION LATÉRAL  
Sp. 1.2 (droite/gauche)  
**OBLIGATORIO**  
COSTADO TERMINAL VISTO  
Sp. 1.2 (Drocho/Izdo)

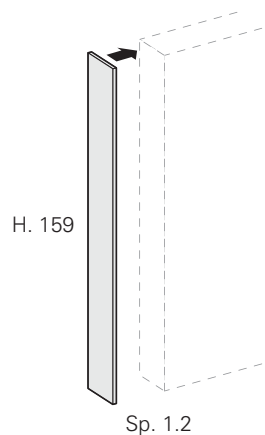

N.B. - DANS LES FINITIONS HPL  
Rugby, Yacht, Cricket e Sky  
EFFET VEINÉ SENS VERTICAL

NOTA - EN LOS ACABADOS DE HPL  
Rugby, Yacht, Cricket e Sky  
SENTIDO VERTICAL DEL VETEADO

	Code	#N1	#N2	#N3	#N4	+ C
<b>P. 18</b>	<b>NT661</b>	179	225	140	221	-
<b>P. 36</b>	<b>NT663</b>	284	350	236	323	-

**+C** SUPPLÉMENT POUR COLORIS POIGNÉE (ALUMINIUM DE SÉRIE)  
POSSIBILITÉ DE PERSONNALISATION (voir page 107)  
INCREMENTO DE PRECIO COLOR TIRADOR (ALUMINIO DE SERIE)  
POSIBILIDAD DE PERSONALIZACIÓN (véase la pág. 107)

#N1 | Laqué Mat / Lacado Opaco | #N2 | Laqué Brillant / Lacado Brillo / Laqué Mat / Lacado Opaco Metal color | #N3 | Essences Unicolor HPL / Esencias Unicolor HPL | #N4 | Fenix NTM®

# FILEURS REGLETAS DE COMPENSACIÓN

Fileurs de L 1.2 à 20 cm  
Regletas de compensación de L 1,2 a 20 cm

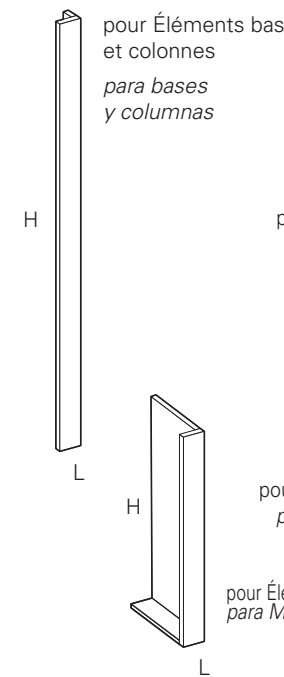

H	Code	#N1	#N2	#N3	#N4
21.3	<b>TAF21</b>	59	68	72	95
23.7	<b>TAF23</b>	61	69	74	96
35	<b>TAF35</b>	63	72	75	98
45	<b>TAF45</b>	65	78	81	104
120	<b>TAF12</b>	114	128	136	185
159	<b>TAF15</b>	117	133	141	192
45	<b>TAP45</b>	89	94	98	139
70	<b>TAP70</b>	96	100	106	144
90	<b>TAP90</b>	104	108	115	157

N.B. - DANS LES FINITIONS HPL - Rugby, Yacht, Cricket e Sky  
EFFET VEINÉ SENS VERTICAL  
NOTA - EN LOS ACABADOS DE HPL - Rugby, Yacht, Cricket e Sky  
SENTIDO VERTICAL DEL VETEADO

## CÔTÉS DE FINITION « SUR MESURE » COSTADOS DE ACABADO "A MEDIDA"

Côtés de finition Ép. 1,2 cm  
Costados de acabado Esp.1.2 cm

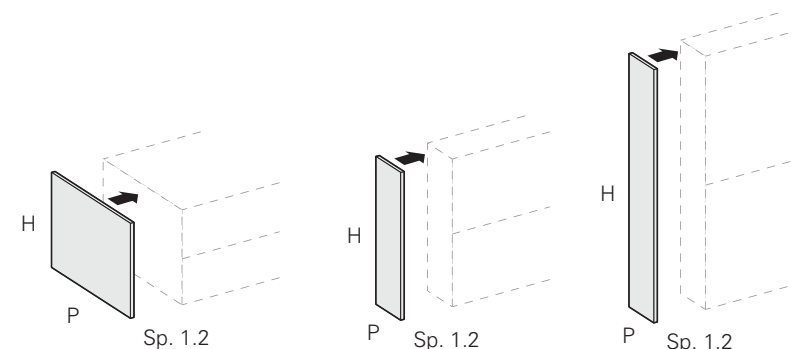

**N.B. - Dédiés aux compositions personnalisées ou éléments superposés**  
**Nota - Dedicado a composiciones personalizadas o elementos superpuestos**

H	P	Code	#N1	#N2	#N3	#N4
M. Lin.	18	<b>NTML1</b>		139	100	149
M. Lin.	36	<b>NTML3</b>		281	182	294
M. Lin.	50	<b>NTML5</b>		385	234	395

N.B. - DANS LES FINITIONS HPL - Rugby, Yacht, Cricket e Sky  
EFFET VEINÉ SENS VERTICAL  
NOTA - EN LOS ACABADOS DE HPL - Rugby, Yacht, Cricket e Sky  
SENTIDO VERTICAL DEL VETEADO

#N1 | Laqué Mat / Lacado Opaco | #N2 | Laqué Brillant / Lacado Brillo / Laqué Mat / Lacado Opaco Metal color | #N3 | Essences Unicolor HPL / Esencias Unicolor HPL | #N4 | Fenix NTM®





---

## SENSE

---

<b>POINTS FORTS DU PROJET</b> <i>ENFOQUE DE LA COLECCIÓN</i>	<b>148</b>
<b>EN OPTION</b> <i>OPCIÓN</i>	<b>150</b>
<b>MODULARITE</b> <i>MODULARIDAD</i>	<b>154</b>
<b>BASES</b> <i>BASES</i>	<b>158</b>
<b>MEUBLES HAUTS</b> <i>MÓDULOS ALTOS</i>	<b>182</b>
<b>ELEMENT EN VERRE</b> <i>MÓDULO ALTO EN CRISTAL</i>	<b>185</b>
<b>ELEMENT OUVERT</b> <i>MÓDULO ALTO ABIERTO</i>	<b>186</b>
<b>COLONNES</b> <i>COLUMNAS</i>	<b>190</b>



POINTS FORTS DU PROJET  
ENFOQUE DE LA COLECCIÓN



EN OPTION POIGNÉE LINE COLOR  
OPCIÓN TIRADOR LINE COLOR



PANNEAUX ARRIÈRE  
PERSONNALISABLES  
TRASERAS PERSONALIZABLES



VEINAGE VERTICAL  
VETEADO VERTICAL



STRUCTURE ANTHRACITE  
EXTRUCTURA ANTRACITA



TEAK SABBIAIO COLOR



FENIX NTM®

#S1

> LAQUÉS MATS  
LACADOS OPACOS



#S2

> LAQUÉS BRILLANTS  
LACADOS BRILLO  
> LAQUÉS MATS "METAL COLOR"  
LACADOS MATE "METAL COLOR"



Coloris nuancier Ideagroup  
Colores del muestrario Ideagroup

SUPPLEMENT / INCREMENTO

POUR LAQUAGES SUR ÉCHANTILLON MATS, RAL ET NCS / PARA LACADOS SEGÚN MUESTRA OPACOS, RAL Y NCS

Code MCRAL + € 259

N.B. - SUPPLÉMENT UNITAIRE INDÉPENDAMMENT DU NOMBRE D'ARTICLES OU COMPOSITIONS COMMANDÉS AVEC LA MÊME FINITION  
NOTA - INCREMENTO DE PRECIO UNITARIO INDEPENDIEMENTE DEL NÚMERO DE ARTICULOS O COMPOSICIONES PEDIDOS EN EL MISMO ACABADO

POINTS FORTS DU PROJET  
ENFOQUE DE LA COLECCIÓN

#S3

> TEAK SABBIAIO



#S4

> FENIX NTM®



Se référer au nuancier des finitions Aqua « Sense »  
Referencia muestrario acabados Aqua "Sense"

## POIGNÉES ET OUVERTURES TIRADORES Y APERTURAS

### > Push-Pull (de série / de serie)

Le programme SENSE renouvelé prévoit « de série » l'ouverture Push-Pull. Toutes les compositions le prévoient pour un style essentiel et minimal, sauf en cas de demande différente. Les volumes acquièrent en netteté dans l'ensemble et les associations de Bois, Fenix et laqués deviennent les protagonistes, en exprimant une personnalisation maximale.

*El renovado programa SENSE incluye la apertura Push-Pull "de serie". Todas las composiciones lo incorporan para crear un estilo sobrio y minimalista, salvo que se solicite lo contrario. Los volúmenes adquieren, en su conjunto, una limpieza formal, y las combinaciones de Maderas, Fenix y Lacados se erigen en protagonistas, transmitiendo una máxima personalización.*

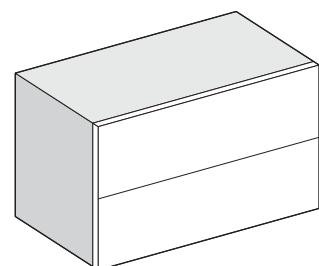

### > Poignée / Tirador "SENSE" (optional)

Un continuum pour SENSE, qui propose encore sa poignée linéaire et moderne. Née avec le modèle, « Sense » garde encore son charme et sa beauté. Elle personnalise la composition car toujours positionnée à la droite des tiroirs. Dans le cas de portes, sa position suit une logique fonctionnelle en fonction du sens d'ouverture. Avec deux portes, les poignées « Sense » se rencontrent au centre. Elle est proposée dans les finitions Brill, Blanche ou Noir et peut être l'alternative (sans augmentation de prix) au Push-Pull.

*Un continuo para SENSE, que sigue ofreciendo su tirador lineal y moderno. Nacido junto con el modelo, "Sense" mantiene todavía su encanto y su belleza. Personaliza la composición, porque siempre está situado a la derecha de los cajones. En el caso de las puertas, su posición sigue una lógica funcional en relación con el sentido de apertura. Si hay dos puertas, los tiradores "Sense" se dan encuentro en el centro. Está disponible en los acabados Brill, Blanco o Negro y se puede usar como alternativa (sin aumento de precio) al Push-Pull.*

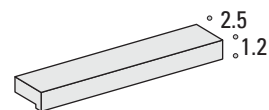
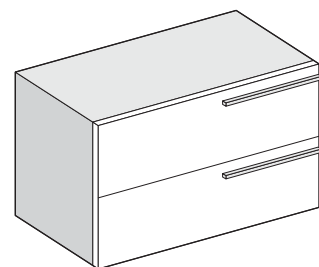

#### FINITION POIGNÉE « SENSE » ACABADOS TIRADOR "SENSE"



Aluminium  
Aluminio



Blanc  
Blanco



Noir  
Negro

## POIGNÉES ET OUVERTURES TIRADORES Y APERTURAS

### > Poignée / Tirador "LINE" (Supplém. / Increm.)

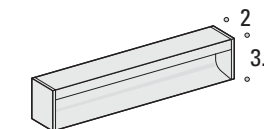

La poignée « Line » dans sa représentation esthétique est la solution pour l'ouverture « AVEC GORGE ». Insérée dans le programme SENSE elle crée une diversification du design. Son application révolutionne le programme qui acquiert une identité originale et indépendante. La poignée « Line » est composée d'un profil unique dans les différentes finitions, comme sur palettes d'échantillons fournies. Elle s'applique sur les portes et les tiroirs sur tout le bord. Tandis que pour les colonnes elle est placée en verticale uniquement partiellement. « Line » est une alternative au Push-Pull ou à la poignée « Sense » avec un supplément de prix (+L).

*El perfil "Line", en su representación estética, es la solución para la apertura con uñero. Integrado en el programa SENSE, diversifica el diseño. Su aplicación revoluciona el programa, que adquiere una identidad original e independiente. El uñero "Line" se compone de un perfil único en diferentes acabados, según los muestrarios incluidos. Se monta sobre las puertas y los cajones a lo largo de todo el canto. Para las columnas, en cambio, se monta en vertical y solo en parte del canto. "Line" es una alternativa al Push-Pull o al tirador "Sense" con un incremento de precio (+L).*

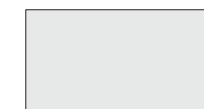

INOX  
(DE SÉRIE)  
ACERO INOXIDABLE  
(DE SERIE)



LAQUÉ MAT et METAL COLOR (NO BIANCO PERLA)  
Nuancier Ideagroup  
LACADO MATE y METAL COLOR (NO BIANCO PERLA)  
Muestrario Ideagroup



LAQUÉ MAT teintes FENIX  
Nuancier Aqua (SENSE)  
LACADO MATE colores FENIX  
Muestrario Aqua (SENSE)



#### SUPPLÉMENT POUR POIGNÉE "LINE" (+L) AUM. DE PRECIO PARA UÑERO "LINE" (+L)

Tiroirs Éléments bas Cajones de muebles bajos		
L	Cod.	
30	MMC30	15 chacun / cad.
35	MMC35	19 chacun / cad.
45	MMC45	28 chacun / cad.
60	MMC60	37 chacun / cad.
70	MMC70	45 chacun / cad.
80	MMC80	54 chacun / cad.
90	MMC90	62 chacun / cad.
105	MMC10	74 chacun / cad.
120	MMC12	88 chacun / cad.
Portes Éléments bas et Éléments hauts Puertas de muebles bajos y altos		
L	Cod.	
30	MMA30	35 chacun / cad.
35	MMA35	39 chacun / cad.
40	MMA40	45 chacun / cad.
45	MMA45	49 chacun / cad.
Portes Colonnes Puertas de columnas		
H	Cod.	
90	MMA90	97 chacun / cad.
120	MMA12	127 chacun / cad.

POIGNÉE NON RÉALISABLE SUR MESURE  
TIRADOR NO DISPONIBLE A MEDIDA



## EXEMPLES EJEMPLOS

> **côtés et/ou éléments à jour terminaux obligatoires**  
*costados y/o elementos abiertos terminales obligatorios*

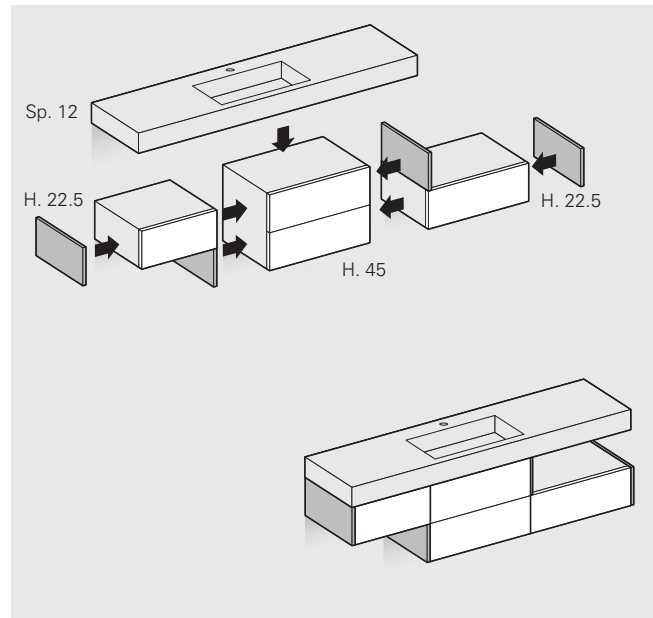
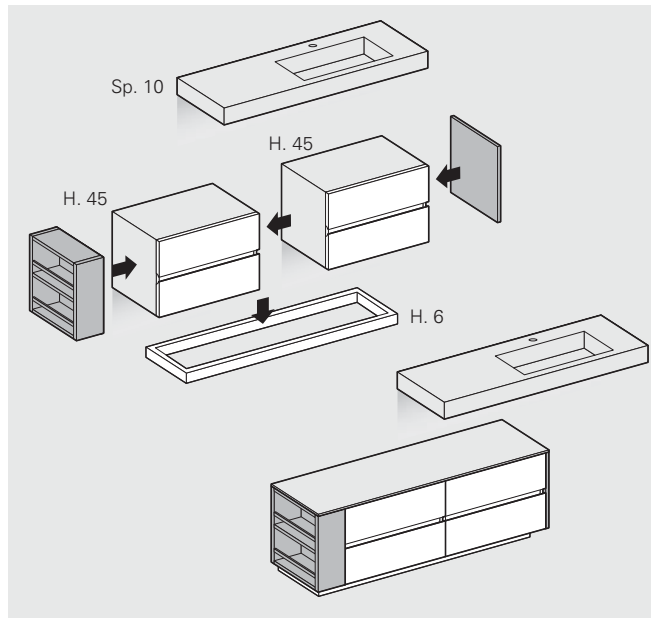
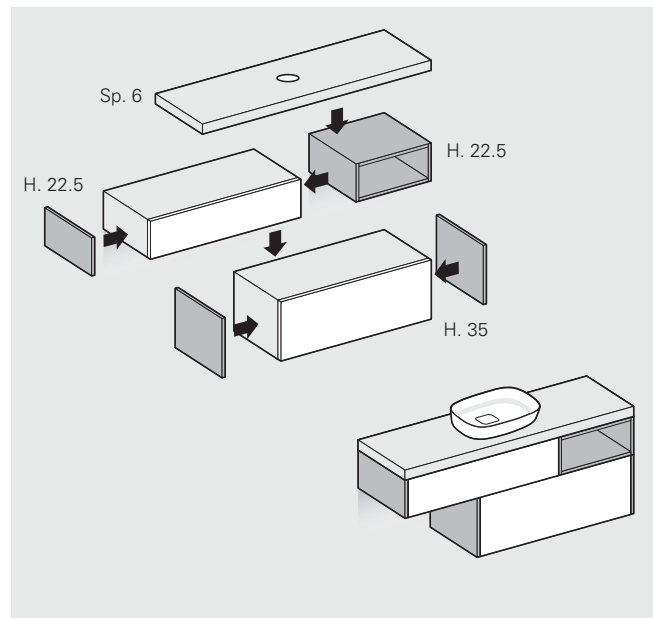
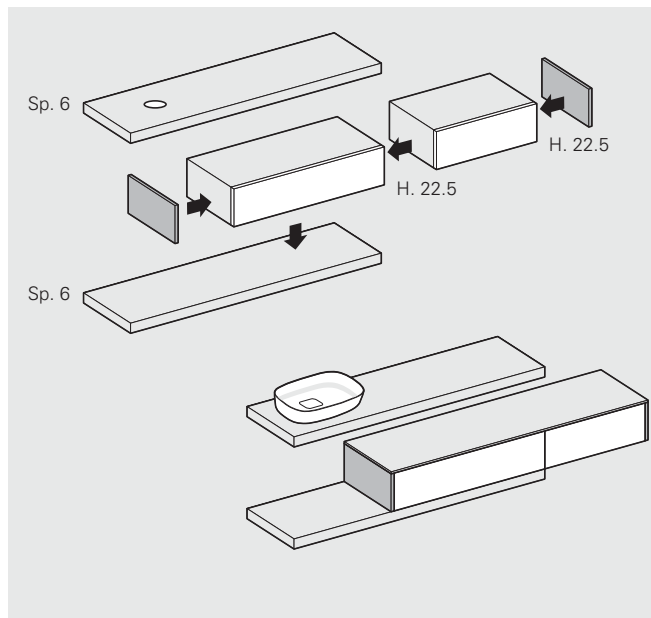
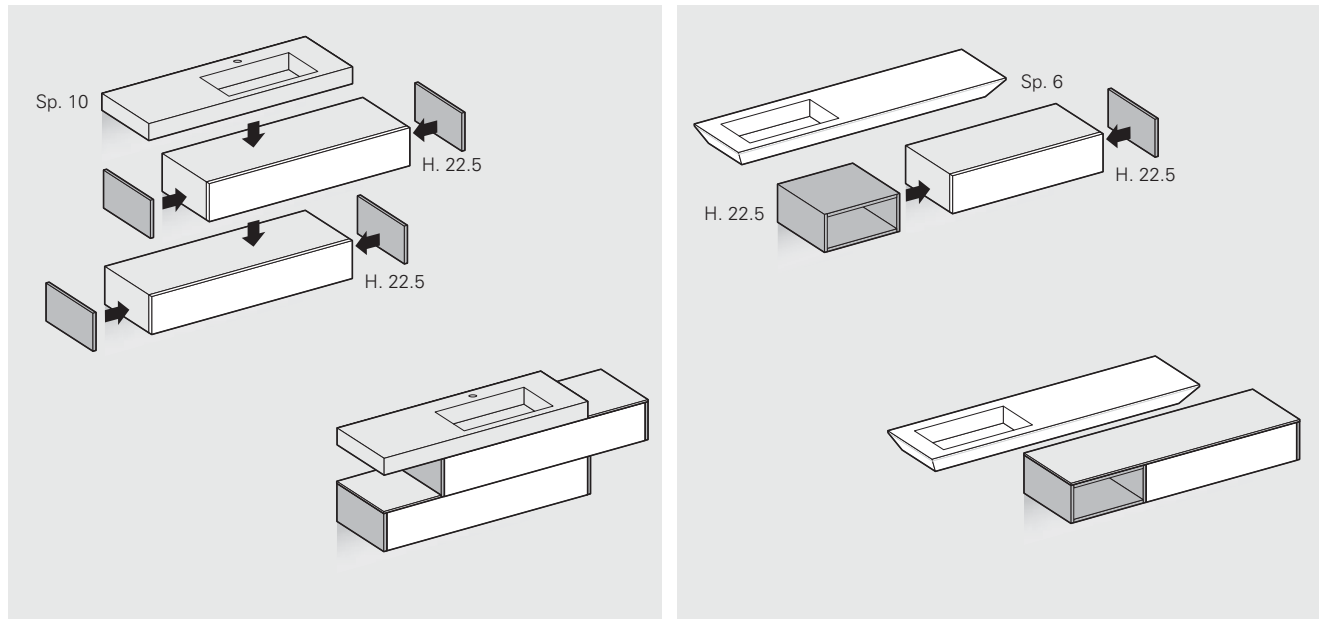

## EXEMPLES DE SUPERPOSITION EJEMPLOS DE SUPERPOSICIÓN

> **côtés terminaux obligatoires pour éléments superposables** - voir page 193  
*costados terminales obligatorios para superposición* - véase la pág. 193

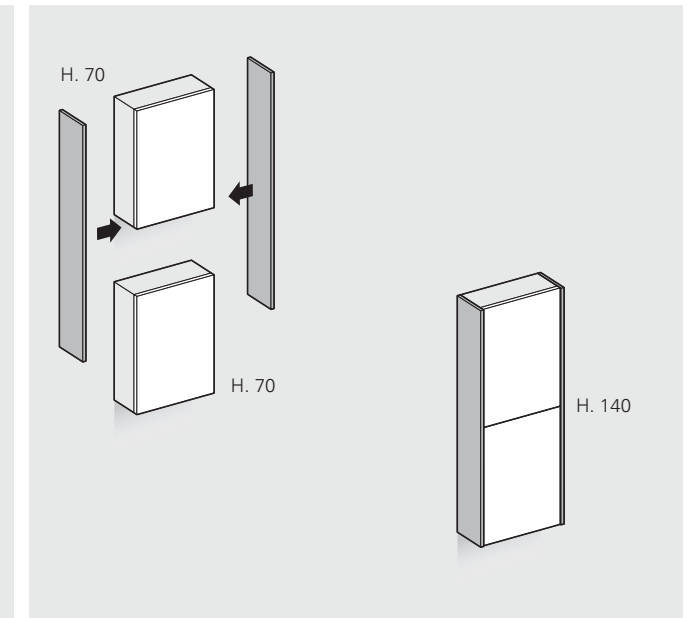
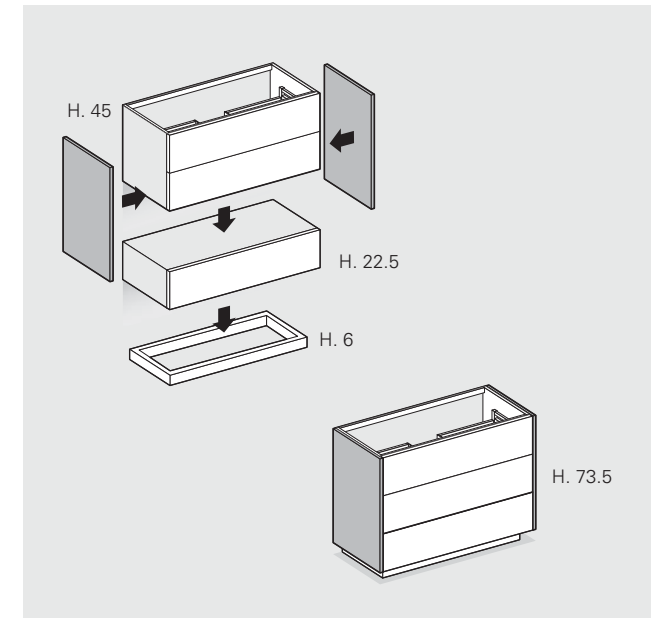
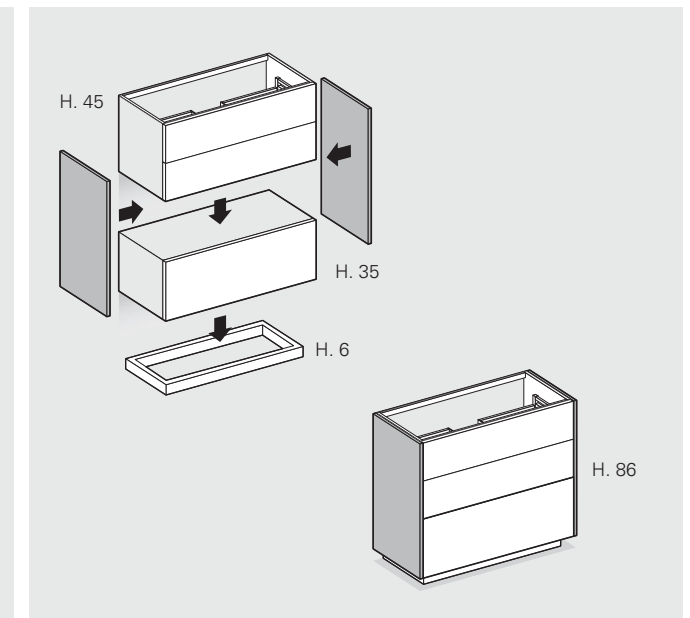
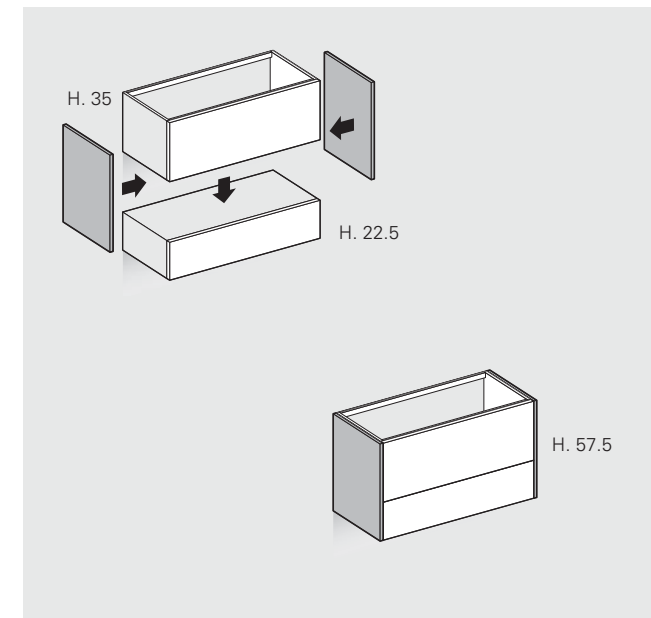
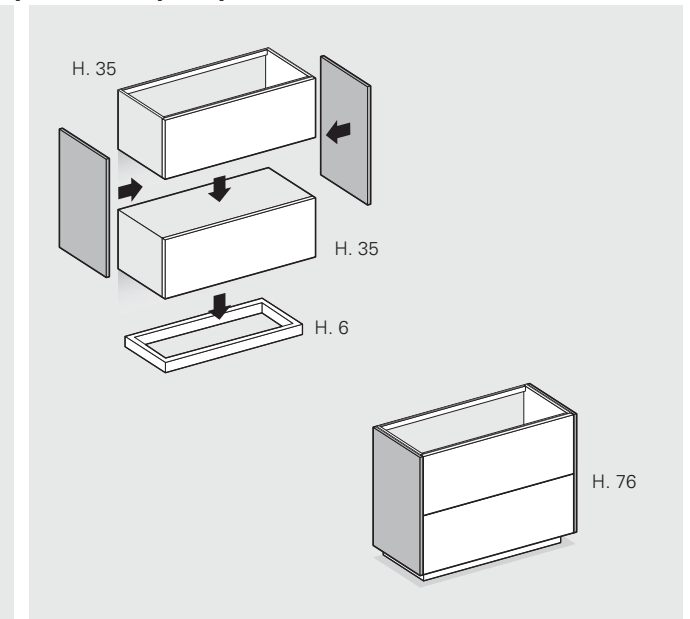
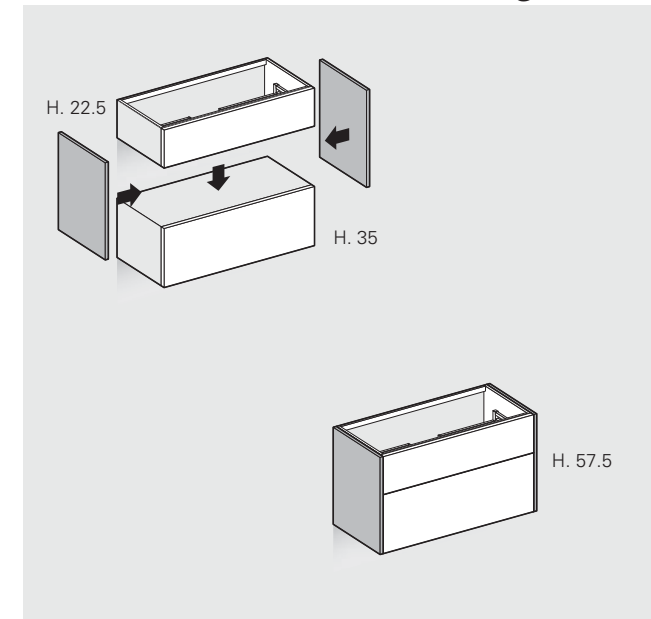

## MODULARITE / MODULARIDAD

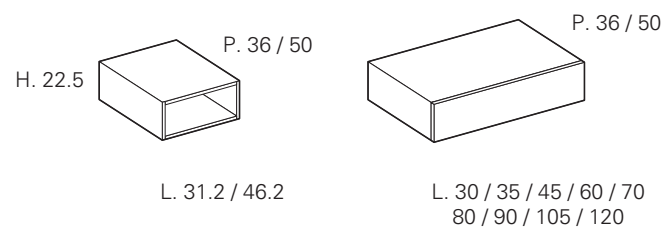
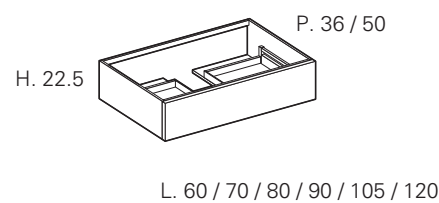
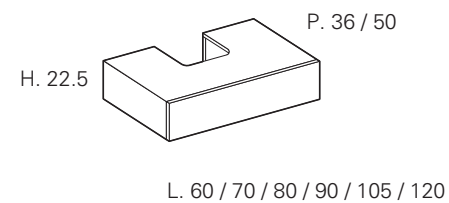
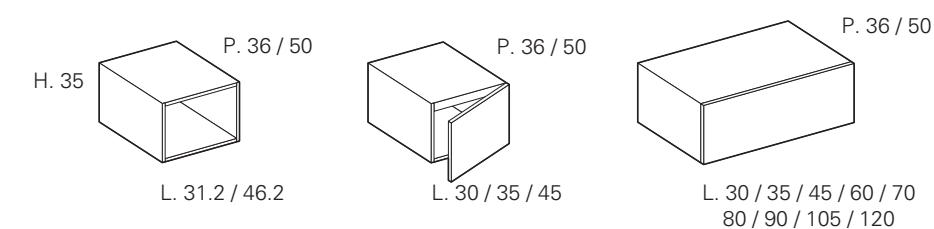
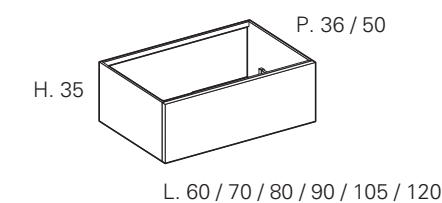
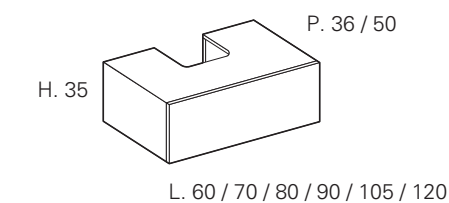
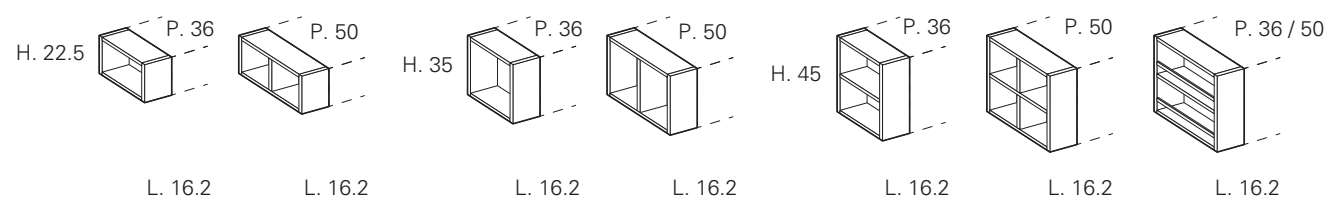
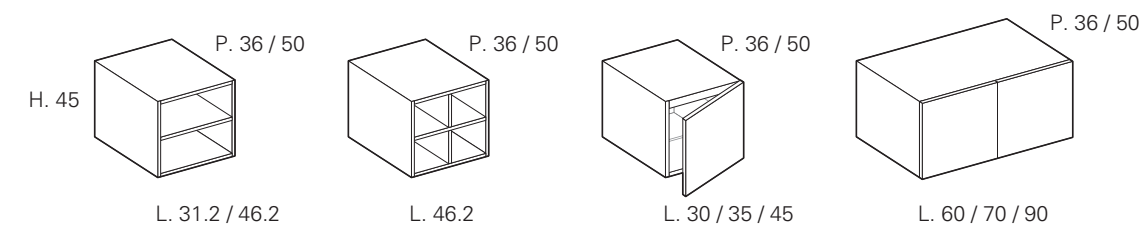
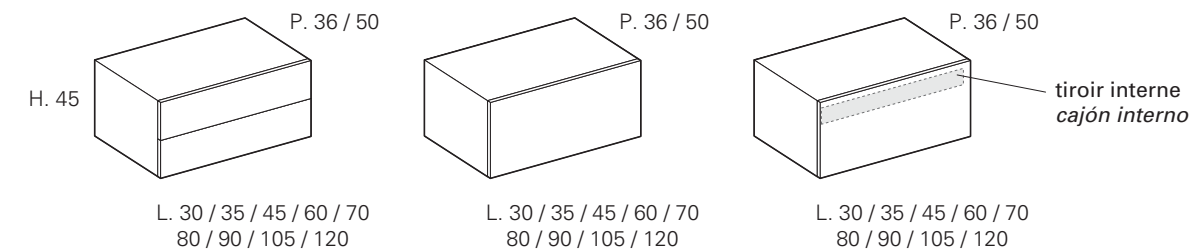
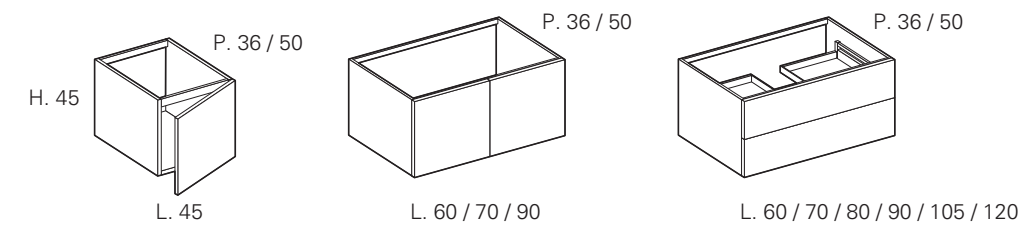
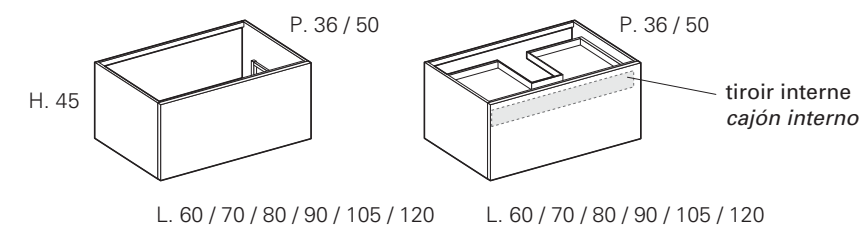
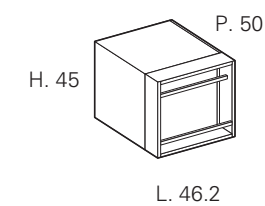
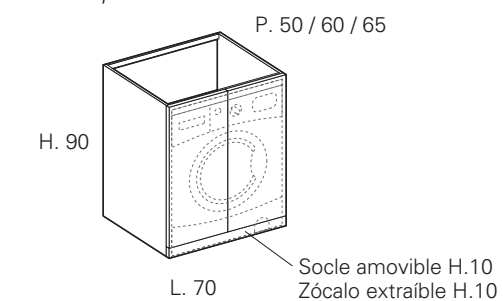
Bases suspendues H.22.5  
Bases suspendidas H.22.5Bases pour lavabo suspendues H.22.5  
Bases para lavabo suspendidas H.22.5Bases suspendues inférieures H.22.5 (pour solutions décalées)  
Bases suspendidas inferior H.22.5 (para composiciones escalonadas)Bases suspendues H.35  
Bases suspendidas H.35Bases pour lavabo suspendues H.35  
Bases para lavabo suspendidas H.35Bases suspendues inférieures H.35 (pour solutions décalées)  
Bases suspendidas inferior H.35 (para composiciones escalonadas)Élément Terminal H. 22.5 / 35 / 45  
Terminal H. 22.5 / 35 / 45Bases suspendues H.45  
Bases suspendidas H.45Bases suspendues H.45  
Bases suspendidas H.45Bases pour lavabo suspendues H.45  
Bases para lavabo suspendidas H.45Bases pour lavabo suspendues H.45  
Bases para lavabo suspendidas H.45Élément bas special H. 45  
Bases especiales H. 45Bases pour lave-linge H. 90  
Bases para lavadora H. 90

## MODULARITE / MODULARIDAD



## MODULARITE / MODULARIDAD

Meuble haut: H. 45  
Módulo alto: H. 45

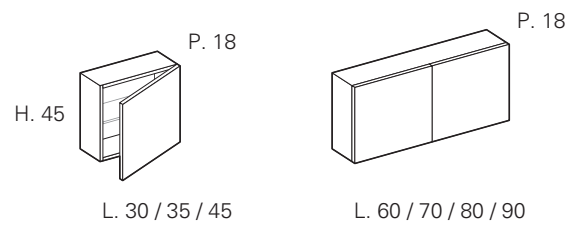

Meuble haut: H. 70  
Módulo alto: H. 70

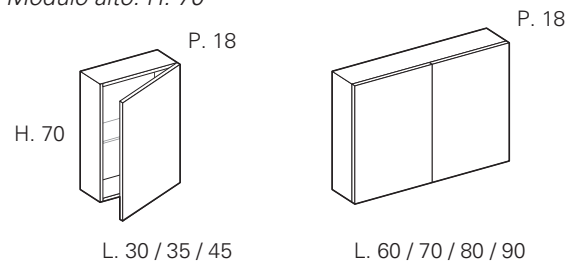

Meuble haut: H. 90  
Módulo alto: H. 90

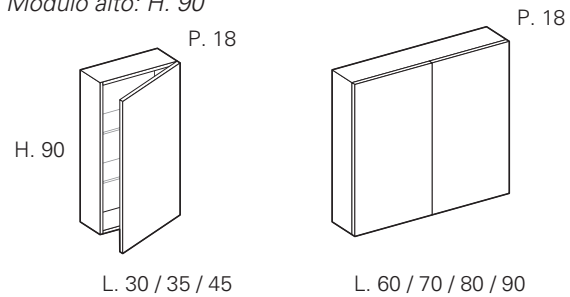

Éléments ouverts H.35  
Elementos abiertos H.35

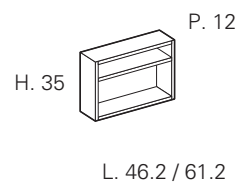

Éléments ouverts H.45  
Elementos abiertos H.45

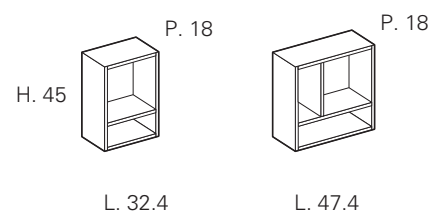

Éléments ouverts mixtes H. 70  
Elementos abiertos mixtos H. 70

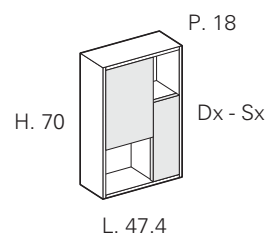

Éléments ouverts mixtes H. 70  
Elementos abiertos mixtos H. 70

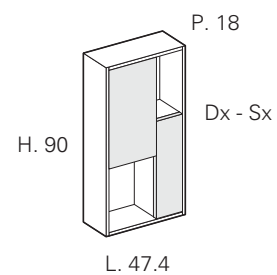

## MODULARITE / MODULARIDAD

Éléments ouverts H.15 / 30  
Módulos alto abiertos H. 15 / 30

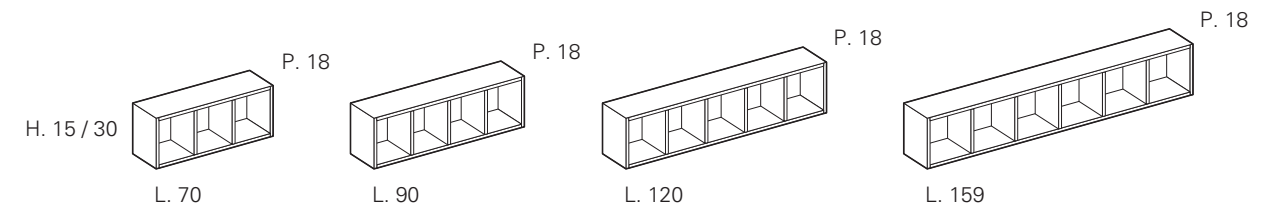

Éléments ouverts H.70 / 90 / 120 / 159  
Módulos alto abiertos H.70 / 90 / 120 / 159

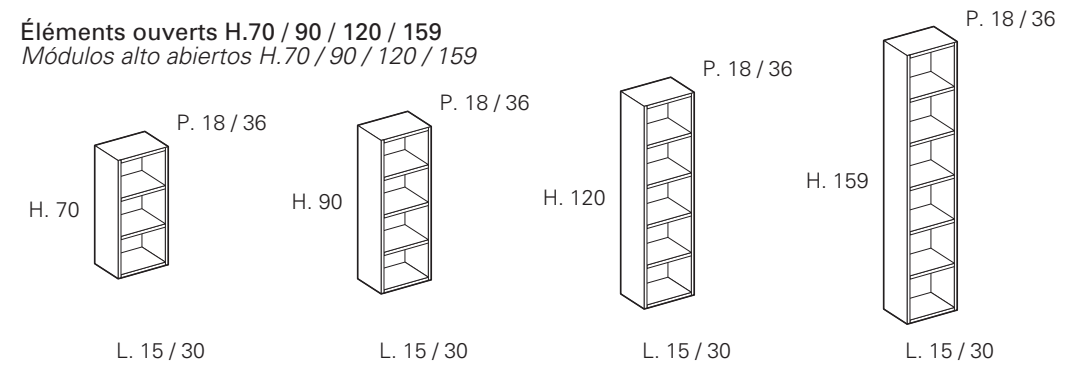

Éléments ouverts en verre "fumé" H.35 / 110 / 145  
Módulos alto abiertos en cristal "fumé" H.35 / 110 / 145

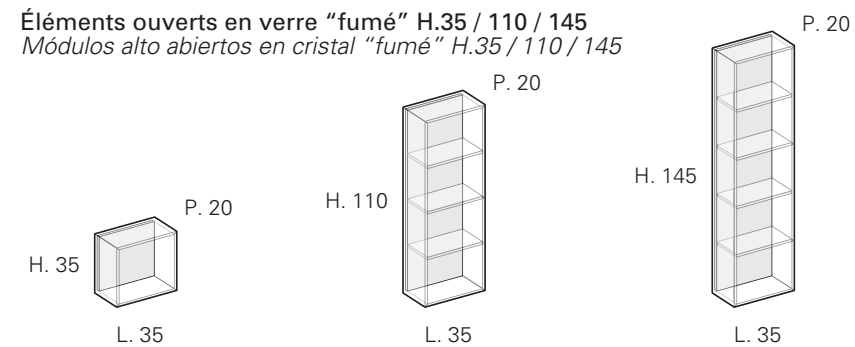

Colonnes suspendues: H. 120  
Semi-columnas suspendidas: H. 120

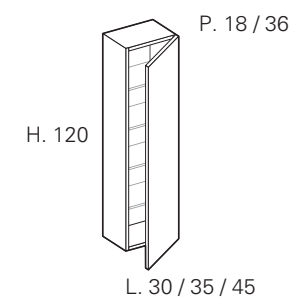

Colonnes suspendues: H. 159  
Columnas suspendidas: H. 159

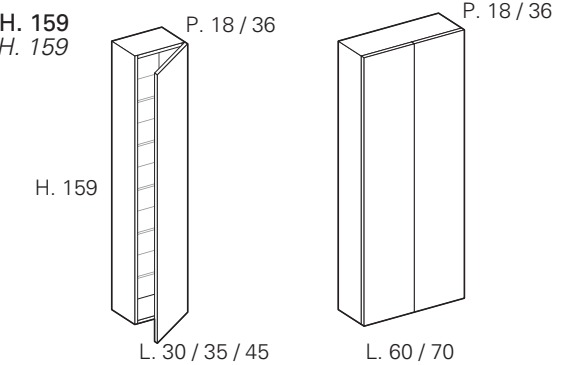

## ÉLÉMENTS BAS OUVERTS H.22.5

### ELEMENTOS ABIERTOS H.22.5

P.36/50

ouverts juxtaposables  
abiertos adosables

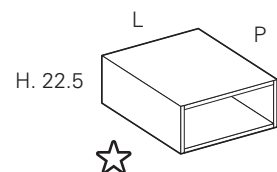

! PAS DE CÔTÉ LATÉRALE DE FINITION  
SIN COSTADOS TERMINALES

	L	Code	5	6	T	F
P. 36	31.2	NBG3223	273	337	530	397
	46.2	NBG4223	330	411	652	469
P. 50	31.2	NBG3225	336	425	672	485
	46.2	NBG4225	412	522	798	559

## ÉLÉMENTS LATÉRAUX OUVERTS H.22.5 à installer À CÔTÉ D'UNE BASE

### TERMINALES SIN PUERTAS H.22.5 para INSTALAR JUNTO A LOS MUEBLES BAJOS

P.36/50

avec séparation  
con divisor

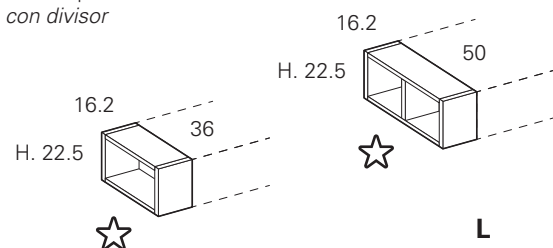

	L	Code	5	6	T	F
P. 36	16.2	NTA1223	177	208	323	286
P. 50	16.2	NTA1225	247	275	439	352



Fond apparent personnalisable,  
sans supplément de prix, pour finitions voir page 148-149  
Trasera a vista personalizada,  
sin incremento de precio; para los acabados véase la pág. 148-149

5	Laqué Mat Lacado Opaco	6	Laqué Brillant / Lacado Brillo Laqué Mat / Lacado Opaco Metal color	T	Teak Sabbiato Teak - Laq. Mat / Lacado Op. Teak - Laq. Mat / Lacado Op. Metal color	F	Fenix NTM®
---	---------------------------	---	--	---	---	---	------------

## BASES SUSPENDUES H.22.5

### BASES SUSPENDIDAS H.22.5

P.36/50

1 tiroir  
1 cajón

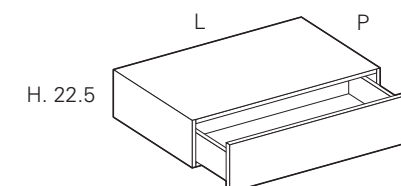

Poignée / Tirador - LINE



	L	Code	#S1	#S2	#S3	#S4	+ L
P. 36	30	SBA3003	278	286	320	298	15
	35	SBA3503	290	295	340	310	19
	45	SBA4503	312	320	372	340	28
	60	SBA6003	356	365	435	385	37
	70	SBA7003	378	391	472	413	45
	80	SBA8003	399	415	509	434	54
	90	SBA9003	422	439	542	463	62
P. 50	105	SBA1103	467	485	612	513	74
	120	SBA1203	527	550	686	561	88
	30	SBA3005	293	299	333	312	15
	35	SBA3505	306	313	350	329	19
	45	SBA4505	331	340	392	357	28
	60	SBA6005	379	391	460	411	37
	70	SBA7005	403	418	501	438	45
P. 50	80	SBA8005	430	445	541	468	54
	90	SBA9005	456	472	575	497	62
	105	SBA1105	507	529	653	553	74
	120	SBA1205	548	572	707	581	88

**OBLIGATOIRE**  
ÉLÉMENT DE FINITION LATÉRAL  
Sp. 1.2 (droite/gauche)

**OBLIGATORIO**  
COSTADO TERMINAL VISTO  
Sp. 1.2 (Drcho/lzdo)

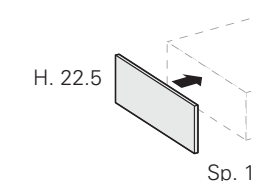

EN CAS DE SUPERPOSITION  
DE PLUSIEURS ÉLÉMENTS BAS, voir page 193  
EN CASO DE SUPERPOSICIÓN  
DE VARIOS ELEMENTOS, véase la pág. 193

	Code	#S1	#S2	#S3	#S4	—
P. 36	ST223	72	87	98	91	-
P. 50	ST225	90	110	128	113	-



Pour types d'ouvertures, voir page 150-151  
Para los tipos de apertura, véase la pág. 150-151



SUPPL. POIGNÉE « LINE » (INOX DE SÉRIE)  
INDIQUER LA FINITION CHOISIE (voir page 151)  
INCR. PRECIO UNERO "LINE" (ACERO INOXIDABLE DE SERIE)  
INDIQUE EL ACABADO ELEGIDO. (véase la pág. 151)

#S1	Laqué Mat Lacado Opaco	#S2	Laqué Brillant / Lacado Brillo Laqué Mat / Lacado Opaco Metal color	#S3	Teak Sabbiato Teak - Laq. Mat / Lacado Op. Teak - Laq. Mat / Lacado Op. Metal color	#S4	Fenix NTM®
-----	---------------------------	-----	--	-----	---	-----	------------

**BASES POUR LAVABO SUSPENDUES H.22.5**  
**BASES PARA LAVABO SUSPENDIDAS H.22.5**
**P.36/50**

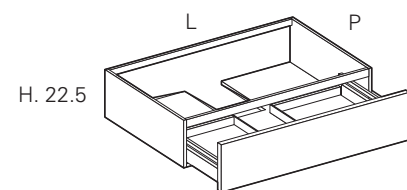
 1 tiroir  
 1 cajón

Poignée / Tirador - LINE



	L	Code	#S1	#S2	#S3	#S4	+ L
<b>P. 36</b>	* 60	SLA6003	475	485	553	506	37
	70	SLA7003	489	504	586	523	45
	80	SLA8003	514	530	622	552	54
	90	SLA9003	534	552	655	576	62
<b>P. 50</b>	60	SLA6005	477	490	557	509	37
	70	SLA7005	497	509	590	530	45
	80	SLA8005	522	536	634	562	54
	90	SLA9005	547	565	666	588	62
	105	SLA1105	590	613	737	638	74
	120	SLA1205	627	651	786	660	88

 \* SEULEMENT POUR LAVABO À POSER  
 SOLAMENTE PARA LAVABO DE APOYO

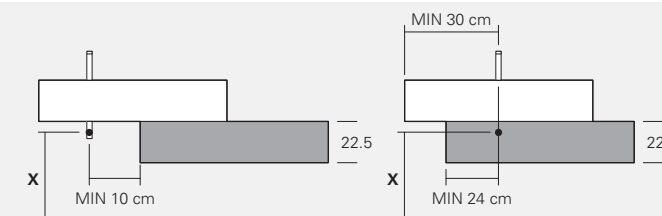
 VÉRIFIER TOUJOURS  
 LES MESURES  
 DES ÉVACUATIONS  
 COMPROBAR SIEMPRE  
 LAS MEDIDAS  
 DE LOS DESAGÜES

 POUR BASES SUSPENDUES  
 INFÉRIEURES H.35 voir page 165  
 PARA BASES SUSPENDIDAS  
 INFERIOR H.35 véase la pág. 165

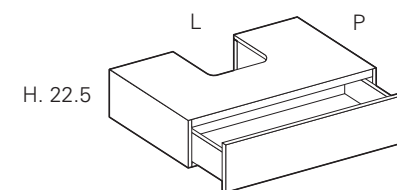
**BASES SUSPENDUES INFÉRIEURES H.22.5 (POUR SOLUTIONS DÉCALÉES)**  
**BASES SUSPENDIDAS INFERIOR H.22.5 (PARA COMPOSICIONES ESCALONADAS)**
**P.36/50**

 1 tiroir  
 1 cajón

Poignée / Tirador - LINE



	L	Code	#S1	#S2	#S3	#S4	+ L
<b>P. 36</b>	60	SBZ6003	422	432	501	451	37
	70	SBZ7003	444	458	541	480	45
	80	SBZ8003	468	482	578	502	54
	90	SBZ9003	491	509	612	533	62
	105	SBZ1103	537	556	681	585	74
	120	SBZ1203	599	622	759	633	88
<b>P. 50</b>	60	SBZ6005	445	457	471	477	37
	70	SBZ7005	471	485	569	507	45
	80	SBZ8005	501	515	611	537	54
	90	SBZ9005	526	544	645	567	62
	105	SBZ1105	579	600	724	626	74
	120	SBZ1205	621	644	782	655	88

**OBLIGATOIRE**  
 ÉLÉMENT DE FINITION LATÉRAL  
 Sp. 1.2 (droite/gauche)

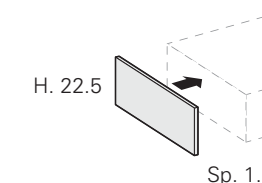
**OBLIGATORIO**  
 COSTADO TERMINAL VISTO  
 Sp. 1.2 (Drcho/lzdo)

 EN CAS DE SUPERPOSITION  
 DE PLUSIEURS ÉLÉMENTS BAS, voir page 193  
 EN CASO DE SUPERPOSICIÓN  
 DE VARIOS ELEMENTOS, véase la pág. 193

	Code	#S1	#S2	#S3	#S4	+ L
<b>P. 36</b>	ST223	72	87	98	91	-
<b>P. 50</b>	ST225	90	110	128	113	-

 Pour types d'ouvertures, voir page 150-151  
 Para los tipos de apertura, véase la pág. 150-151

**+L** SUPPL. POIGNÉE « LINE » (INOX DE SÉRIE)  
 INDIQUER LA FINITION CHOISIE (voir page 151)  
 INCR. PRECIO UNERO "LINE" (ACERO INOXIDABLE DE SERIE)  
 INDIQUE EL ACABADO ELEGIDO. (véase la pág. 151)

#S1	Laqué Mat Lacado Opaco	#S2	Laqué Brillant / Lacado Brillo Laqué Mat / Lacado Opaco Metal color	#S3	Teak Sabbiato Teak - Laq. Mat / Lacado Op. Teak - Laq. Mat / Lacado Op. Metal color	#S4	Fenix NTM®
-----	---------------------------	-----	--	-----	---	-----	------------

#S1	Laqué Mat Lacado Opaco	#S2	Laqué Brillant / Lacado Brillo Laqué Mat / Lacado Opaco Metal color	#S3	Teak Sabbiato Teak - Laq. Mat / Lacado Op. Teak - Laq. Mat / Lacado Op. Metal color	#S4	Fenix NTM®
-----	---------------------------	-----	--	-----	---	-----	------------

## ÉLÉMENTS BAS OUVERTS H.35

### ELEMENTOS ABIERTOS H.35

P.36/50

ouverts juxtaposables / abiertos adosables



PAS DE CÔTÉ LATÉRALE DE FINITION  
SIN COSTADOS TERMINALES

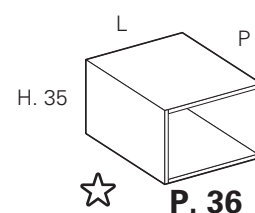

L	Code	5	6	T	F		
P. 36	31.2	NBG3353	331	409	666	448	-
	46.2	NBG4353	393	489	775	515	-
P. 50	31.2	NBG3355	411	516	817	541	-
	46.2	NBG4355	489	621	963	618	-

## BASES SUSPENDUES H.35

### BASES SUSPENDIDAS H.35

P.36/50

1 porte D/G  
1 puerta Drcha-Izda

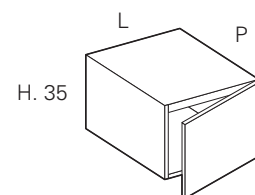

Version droite  
Diseño drcha

Poignée / Tirador - LINE



L	Code	#S1	#S2	#S3	#S4	+ L	
P. 36	30	SBC3033	205	213	258	229	35
	35	SBC3533	214	225	277	240	39
	45	SBC4533	235	252	319	264	49
P. 50	30	SBC3035	218	226	271	244	35
	35	SBC3535	228	240	286	258	39
	45	SBC4535	255	268	301	274	49

## ÉLÉMENTS LATÉRAUX OUVERTS H.35

### TERMINALES SIN PUERTAS H.35 para INSTALAR JUNTO A LOS MUEBLES BAJOS

P.36/50

avec séparation  
con divisor

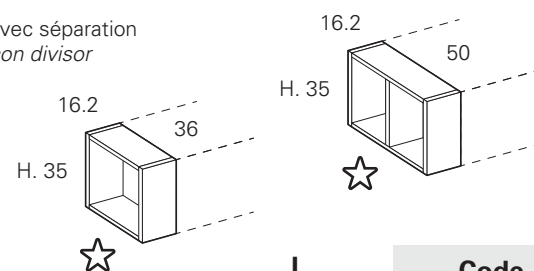

L	Code	5	6	T	F		
P. 36	16.2	NTB1353	218	255	415	347	-
P. 50	16.2	NTB1355	288	337	569	424	-



Fond apparent personnalisable,  
sans supplément de prix, pour finitions voir page 148-149  
Trasera a vista personalizada,  
sin incremento de precio; para los acabados véase la pág. 148-149

#S1	#S2	#S3	#S4
5	6	T	F
Laqué Mat Lacado Opaco	Laqué Brillant / Lacado Brillo Laqué Mat / Lacado Opaco Metal color	Teak Sabbiato Teak - Laq. Mat / Lacado Op. Teak - Laq. Mat / Lacado Op. Metal color	Fenix NTM®

## BASES SUSPENDUES H.35

### BASES SUSPENDIDAS H.35

P.36/50

1 tiroir  
1 cajón

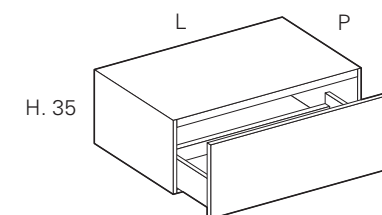

Poignée / Tirador - LINE



L	Code	#S1	#S2	#S3	#S4	+ L	
P. 36	30	SBF3033	316	327	378	353	15
	35	SBF3533	329	342	388	362	19
	45	SBF4533	359	376	443	401	28
	60	SBF6033	412	436	521	465	37
	70	SBF7033	442	469	570	503	45
	80	SBF8033	472	494	615	521	54
	90	SBF9033	507	536	666	561	62
	120	SBF1233	601	640	806	671	88
P. 50	30	SBF3035	329	338	393	362	15
	35	SBF3535	343	356	398	382	19
	45	SBF4535	380	396	456	425	28
	60	SBF6035	432	455	548	485	37
	70	SBF7035	468	493	598	526	45
	80	SBF8035	502	530	648	553	54
	90	SBF9035	536	569	700	594	62
	120	SBF1235	653	692	856	720	88

**OBLIGATOIRE**  
ÉLÉMENT DE FINITION LATÉRAL  
Sp. 1.2 (droite/gauche)

**OBLIGATORIO**  
COSTADO TERMINAL VISTO  
Sp. 1.2 (Drcho/Izdo)

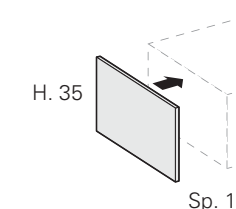

EN CAS DE SUPERPOSITION  
DE PLUSIEURS ÉLÉMENTS BAS, voir page 193  
EN CASO DE SUPERPOSICIÓN  
DE VARIOS ELEMENTOS, véase la pág. 193

L	Code	#S1	#S2	#S3	#S4	
P. 36	ST353	91	111	130	115	-
P. 50	ST355	114	142	172	146	-



Pour types d'ouvertures, voir page 150-151  
Para los tipos de apertura, véase la pág. 150-151



SUPPL. POIGNÉE « LINE » (INOX DE SÉRIE)  
INDIQUER LA FINITION CHOISIE (voir page 151)  
INCR. PRECIO UNERO "LINE" (ACERO INOXIDABLE DE SERIE)  
INDIQUE EL ACABADO ELEGIDO. (véase la pág. 151)

#S1	#S2	#S3	#S4
5	6	T	F
Laqué Mat Lacado Opaco	Laqué Brillant / Lacado Brillo Laqué Mat / Lacado Opaco Metal color	Teak Sabbiato Teak - Laq. Mat / Lacado Op. Teak - Laq. Mat / Lacado Op. Metal color	Fenix NTM®

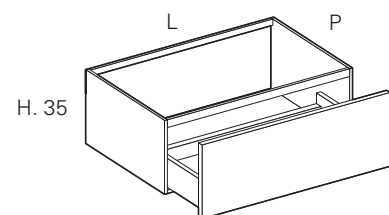

**BASES POUR LAVABO SUSPENDUES H.35**  
**BASES PARA LAVABO SUSPENDIDAS H.35**
**P.36/50**

 1 tiroir  
 1 cajón

Poignée / Tirador - LINE



	L	Code	#S1	#S2	#S3	#S4	+ L
<b>P. 36</b>	* 60	SLF6033	434	450	531	464	37
	70	SLF7033	456	476	581	484	45
	80	SLF8033	487	511	631	504	54
	90	SLF9033	515	542	678	531	62
<b>P. 50</b>	60	SLF6035	458	476	567	490	37
	70	SLF7035	481	502	607	510	45
	80	SLF8035	513	536	657	529	54
	90	SLF9035	541	569	704	557	62
	105	SLF1135	592	626	784	614	74
	120	SLF1235	635	673	855	658	88

 \* SEULEMENT POUR LAVABO À POSER  
 SOLAMENTE PARA LAVABO DE APOYO

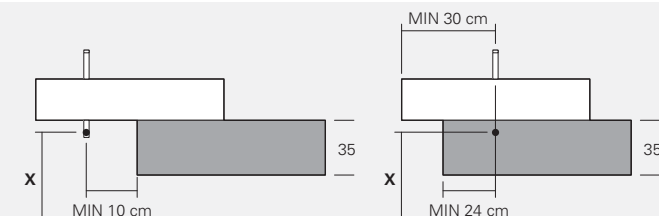
**VÉRIFIER TOUJOURS  
 LES MESURES  
 DES ÉVACUATIONS  
 COMPROBAR SIEMPRE  
 LAS MEDIDAS  
 DE LOS DESAGÜES**

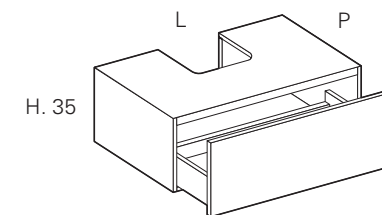
**POUR BASES SUSPENDUES  
 INFÉRIEURES H.22.5 voir page 161**  
**PARA BASES SUSPENDIDAS  
 INFERIOR H.22.5 véase la pág. 161**
**BASES SUSPENDUES INFÉRIEURES H.35 (POUR SOLUTIONS DÉCALÉES)**  
**BASES SUSPENDIDAS INFERIOR H.35 (PARA COMPOSICIONES ESCALONADAS)**
**P.36/50**

 1 tiroir  
 1 cajón

Poignée / Tirador - LINE



	L	Code	#S1	#S2	#S3	#S4	+ L
<b>P. 36</b>	60	SBZ6033	469	494	579	523	37
	70	SBZ7033	501	527	628	561	45
	80	SBZ8033	533	553	674	580	54
	90	SBZ9033	566	595	725	620	62
	105	SBZ1133	616	653	801	680	74
	120	SBZ1233	662	701	868	730	88
<b>P. 50</b>	60	SBZ6035	490	511	606	544	37
	70	SBZ7035	526	550	657	585	45
	80	SBZ8035	559	589	707	613	54
	90	SBZ9035	595	628	759	654	62
	105	SBZ1135	661	698	845	725	74
	120	SBZ1235	713	751	916	782	88

**OBLIGATOIRE**  
 ÉLÉMENT DE FINITION LATÉRAL  
 Sp. 1.2 (droite/gauche)

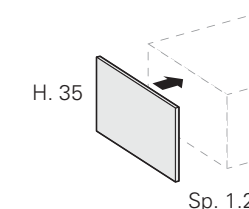
**OBLIGATORIO**  
 COSTADO TERMINAL VISTO  
 Sp. 1.2 (Drcho/lzdo)

**EN CAS DE SUPERPOSITION  
 DE PLUSIEURS ÉLÉMENTS BAS, voir page 193**  
**EN CASO DE SUPERPOSICIÓN  
 DE VARIOS ELEMENTOS, véase la pág. 193**

	Code	#S1	#S2	#S3	#S4	+ L
<b>P. 36</b>	ST353	91	111	130	115	-
<b>P. 50</b>	ST355	114	142	172	146	-

 Pour types d'ouvertures, voir page 150-151  
 Para los tipos de apertura, véase la pág. 150-151

**+L** **SUPL. POIGNÉE « LINE » (INOX DE SÉRIE)**  
 INDIQUER LA FINITION CHOISIE (voir page 151)  
 INCR. PRECIO UNERO "LINE" (ACERO INOXIDABLE DE SERIE)  
 INDIQUE EL ACABADO ELEGIDO. (véase la pág. 151)

#S1	Laqué Mat Lacado Opaco	#S2	Laqué Brillant / Lacado Brillo Laqué Mat / Lacado Opaco Metal color	#S3	Teak Sabbiato Teak - Laq. Mat / Lacado Op. Teak - Laq. Mat / Lacado Op. Metal color	#S4	Fenix NTM®
-----	---------------------------	-----	--	-----	---	-----	------------

#S1	Laqué Mat Lacado Opaco	#S2	Laqué Brillant / Lacado Brillo Laqué Mat / Lacado Opaco Metal color	#S3	Teak Sabbiato Teak - Laq. Mat / Lacado Op. Teak - Laq. Mat / Lacado Op. Metal color	#S4	Fenix NTM®
-----	---------------------------	-----	--	-----	---	-----	------------

## ÉLÉMENTS BAS OUVERTS H.45

### ELEMENTOS ABIERTOS H.45

P.36/50

ouverts juxtaposables avec 1 tablette interne  
abiertos adosables con 1 balda interna

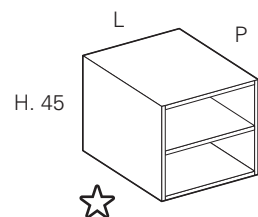

! PAS DE CÔTÉ LATÉRALE DE FINITION  
SIN COSTADOS TERMINALES

	L	Code	5	6	T	F
P. 36	31.2	NBG3453	426	535	784	566
	46.2	NBG4453	516	652	988	662
P. 50	31.2	NBG3455	533	680	1.027	706
	46.2	NBG4455	642	830	1.281	795

## ÉLÉMENTS BAS OUVERTS H.45

### ELEMENTOS ABIERTOS H.45

P.36/50

ouverts juxtaposables avec 1 tablette interne et 1 séparation  
abiertos adosables con 1 balda interna y 1 divisor

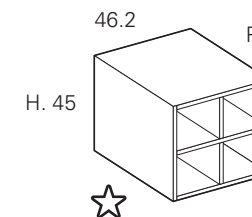

! PAS DE CÔTÉ LATÉRALE DE FINITION  
SIN COSTADOS TERMINALES

	L	Code	5	6	T	F
P. 36	46.2	NBT4453	594	777	1.273	816
P. 50	46.2	NBT4455	758	1.007	1.638	1.003

## ÉLÉMENTS LATÉRAUX OUVERTS H.45 à installer À CÔTÉ D'UNE BASE

### TERMINALES SIN PUERTAS H.45 para INSTALAR JUNTO A LOS MUEBLES BAJOS

P.36/50

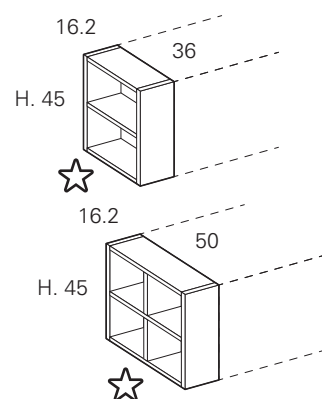

	L	Code	5	6	T	F
P. 36	16.2	NTB1453	255	301	581	423
P. 50	16.2	NTB1455	323	376	644	484



Fond apparent personnalisable, sans supplément de prix, pour finitions voir page 148-149  
Trasera a vista personalizada, sin incremento de precio; para los acabados véase la pág. 148-149

5	Laqué Mat Lacado Opaco	6	Laqué Brillant / Lacado Brillo Laqué Mat / Lacado Opaco Metal color	T	Teak Sabbiato Teak - Laq. Mat / Lacado Op.	F	Fenix NTM® Teak - Laq. Mat / Lacado Op. Metal color
---	---------------------------	---	--	---	---	---	--

## ÉLÉMENTS LATÉRAUX OUVERTS H.45 à installer À CÔTÉ D'UNE BASE

### TERMINALES SIN PUERTAS H.45 para INSTALAR JUNTO A LOS MUEBLES BAJOS

P.36/50

avec 2 petites barres  
con 2 barritas

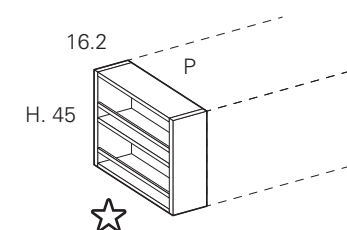

	L	Code	5	6	T	F
P. 36	16.2	NTA1453	347	390	639	478
P. 50	16.2	NTA1455	395	442	814	523



Fond apparent personnalisable, sans supplément de prix, pour finitions voir page 148-149  
Trasera a vista personalizada, sin incremento de precio; para los acabados véase la pág. 148-149

5	Laqué Mat Lacado Opaco	6	Laqué Brillant / Lacado Brillo Laqué Mat / Lacado Opaco Metal color	T	Teak Sabbiato Teak - Laq. Mat / Lacado Op.	F	Fenix NTM® Teak - Laq. Mat / Lacado Op. Metal color
---	---------------------------	---	--	---	---	---	--

## ÉLÉMENT BAS SPECIAL H. 45

### BASES ESPECIALES H. 45

P.50

1 tiroir avec barre et porte-serviettes et 1 tiroir interne  
1 cajón con barra y toallero y 1 cajón interno

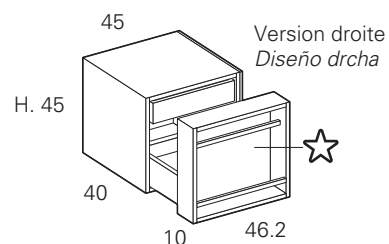

! PAS DE CÔTÉ LATÉRALE DE FINITION  
SIN COSTADOS TERMINALES

**N.B.** - UTILISATION UNIQUEMENT POUR JUXTAPOSITION  
AVEC D'AUTRES ÉLÉMENTS BAS  
**NOTA** - USAR SOLO EN COMPOSICIÓN ADOSADA A OTRAS BASES

	Code	#S1	#S2	#S3	#S4
<b>P. 50</b>					
D / drcha	<b>SBS4715D</b>	821	890	1.032	976
Cx / Cx	<b>SBS4715C</b>	756	826	955	911
G / izda	<b>SBS4715S</b>	821	890	1.032	976

Élément terminal G.  
Terminal Iz.

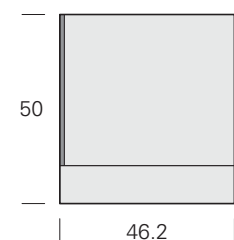

Centr.  
Centr.

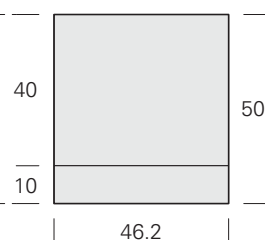

Élément terminal D.  
Terminal Dr.

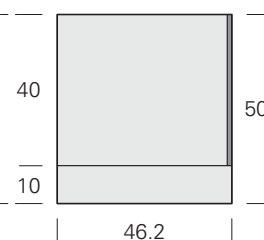

**Fond apparent et petite barre personnalisable, sans supplément de prix, pour finitions voir page 148-149**  
**Trasera a vista y barra personalizada, sin incremento de precio; para los acabados véase la pág. 148-149**

#S1	Laqué Mat Lacado Opaco	#S2	Laqué Brillant / Lacado Brillo Laqué Mat / Lacado Opaco Metal color	#S3	Teak Sabbiato Teak - Laq. Mat / Lacado Op. Teak - Laq. Mat / Lacado Op. Metal color	#S4	Fenix NTM®
-----	---------------------------	-----	--	-----	---	-----	------------

## BASES SUSPENDUES H.45

### BASES SUSPENDIDAS H.45

P.36/50

1 porte D/G et 1 tablette interne en verre  
1 puerta Drcha-Izda y 1 balda interna de cristal

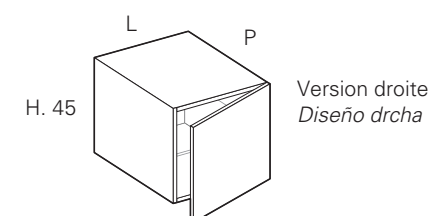

Poignée / Tirador - LINE



	L	Code	#S1	#S2	#S3	#S4	+ L
<b>P. 36</b>							
	30	<b>SBC3013</b>	236	251	305	265	35
	35	<b>SBC3513</b>	252	265	330	277	39
	45	<b>SBC4513</b>	281	298	380	306	49
<b>P. 50</b>							
	30	<b>SBC3015</b>	253	265	319	279	35
	35	<b>SBC3515</b>	268	283	347	294	39
	45	<b>SBC4515</b>	306	326	405	333	49

**OBLIGATOIRE**  
ÉLÉMENT DE FINITION LATÉRAL  
Sp. 1.2 (droite/gauche)

**OBLIGATORIO**  
COSTADO TERMINAL VISTO  
Sp. 1.2 (Drcho/Izdo)

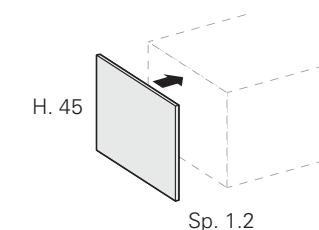

**EN CAS DE SUPERPOSITION DE PLUSIEURS ÉLÉMENTS BAS, voir page 193**  
**EN CASO DE SUPERPOSICIÓN DE VARIOS ELEMENTOS, véase la pág. 193**

	Code	#S1	#S2	#S3	#S4	—
<b>P. 36</b>	<b>ST453</b>	106	128	168	129	-
<b>P. 50</b>	<b>ST455</b>	135	169	221	160	-

**Pour types d'ouvertures, voir page 150-151**  
**Para los tipos de apertura, véase la pág. 150-151**

**SUPPL. POIGNÉE « LINE » (INOX DE SÉRIE)**  
**INDIQUER LA FINITION CHOISIE (voir page 151)**  
**INCR. PRECIO UNERO "LINE" (ACERO INOXIDABLE DE SERIE)**  
**INDIQUE EL ACABADO ELEGIDO. (véase la pág. 151)**

#S1	Laqué Mat Lacado Opaco	#S2	Laqué Brillant / Lacado Brillo Laqué Mat / Lacado Opaco Metal color	#S3	Teak Sabbiato Teak - Laq. Mat / Lacado Op. Teak - Laq. Mat / Lacado Op. Metal color	#S4	Fenix NTM®
-----	---------------------------	-----	--	-----	---	-----	------------

# BASES SUSPENDUES H.45

## BASES SUSPENDIDAS H.45

P.36/50

2 portes et 1 tablette interne en verre  
2 puertas y 1 balda interna de cristal

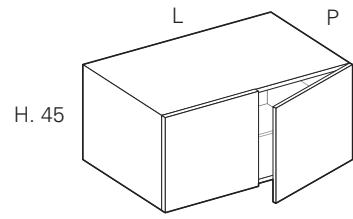

Poignée / Tirador - LINE

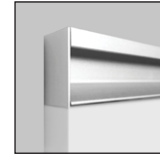

	L	Code	#S1	#S2	#S3	#S4	+ L
<b>P. 36</b>	60	<b>SBC6013</b>	357	380	491	411	70
	70	<b>SBC7013</b>	390	418	544	442	78
	90	<b>SBC9013</b>	452	489	655	506	98
<b>P. 50</b>	60	<b>SBC6015</b>	388	412	521	441	70
	70	<b>SBC7015</b>	424	451	580	476	78
	90	<b>SBC9015</b>	495	531	699	547	98

# BASES SUSPENDUES H.45

## BASES SUSPENDIDAS H.45

P.36/50

2 tiroirs  
2 cajones

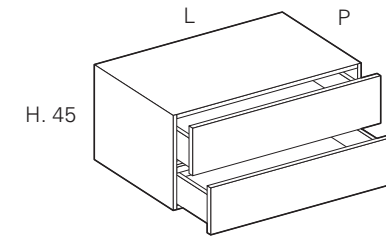

Poignée / Tirador - LINE



	L	Code	#S1	#S2	#S3	#S4	+ L
<b>P. 36</b>	30	<b>SBD3013</b>	444	458	524	489	30
	35	<b>SBD3513</b>	463	478	555	508	38
	45	<b>SBD4513</b>	503	521	621	554	56
	60	<b>SBD6013</b>	583	606	743	645	74
	70	<b>SBD7013</b>	621	648	812	691	90
	80	<b>SBD8013</b>	657	687	877	734	108
	90	<b>SBD9013</b>	698	734	937	780	124
<b>P. 50</b>	105	<b>SBD1113</b>	769	812	1.061	864	148
	120	<b>SBD1213</b>	831	878	1.151	896	176
	30	<b>SBD3015</b>	464	476	542	507	30
	35	<b>SBD3515</b>	485	500	578	530	38
	45	<b>SBD4515</b>	529	548	651	583	56
	60	<b>SBD6015</b>	614	638	772	677	74
	70	<b>SBD7015</b>	655	683	847	723	90
80	<b>SBD8015</b>	698	729	917	773	108	
90	<b>SBD9015</b>	740	778	981	824	124	
105	<b>SBD1115</b>	823	864	1.113	914	148	
120	<b>SBD1215</b>	895	941	1.212	959	176	

**OBLIGATOIRE**  
ÉLÉMENT DE FINITION LATÉRAL  
Sp. 1.2 (droite/gauche)  
**OBLIGATORIO**  
COSTADO TERMINAL VISTO  
Sp. 1.2 (Drcho/lzdo)

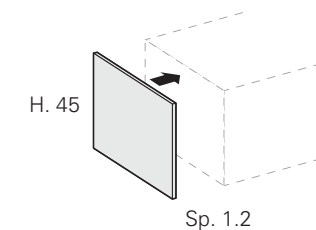

**EN CAS DE SUPERPOSITION DE PLUSIEURS ÉLÉMENTS BAS, voir page 193**  
**EN CASO DE SUPERPOSICIÓN DE VARIOS ELEMENTOS, véase la pág. 193**

	Code	#S1	#S2	#S3	#S4	—
<b>P. 36</b>	<b>ST453</b>	106	128	168	129	-
<b>P. 50</b>	<b>ST455</b>	135	169	221	160	-

**Pour types d'ouvertures, voir page 150-151**  
*Para los tipos de apertura, véase la pág. 150-151*

**SUPPL. POIGNÉE « LINE » (INOX DE SÉRIE)**  
INDIQUER LA FINITION CHOISIE (voir page 151)  
**INCR. PRECIO UNERO "LINE" (ACERO INOXIDABLE DE SERIE)**  
INDIQUE EL ACABADO ELEGIDO. (véase la pág. 151)

#S1 | Laqué Mat / Lacado Opaco | #S2 | Laqué Brillant / Lacado Brillo / Lacado Opaco Metal color | #S3 | Teak Sabbiato / Teak - Laq. Mat / Lacado Op. / Teak - Laq. Mat / Lacado Op. Metal color | #S4 | Fenix NTM®

#S1 | Laqué Mat / Lacado Opaco | #S2 | Laqué Brillant / Lacado Brillo / Lacado Opaco Metal color | #S3 | Teak Sabbiato / Teak - Laq. Mat / Lacado Op. / Teak - Laq. Mat / Lacado Op. Metal color | #S4 | Fenix NTM®

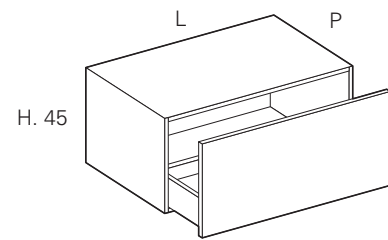

**BASES SUSPENDUES H.45**  
**BASES SUSPENDIDAS H.45**
**P.36/50**

 1 tiroir  
 1 cajon

Poignée / Tirador - LINE



L	Code	#S1	#S2	#S3	#S4	+ L
<b>P. 36</b>						
30	<b>SBF3013</b>	334	347	401	359	15
35	<b>SBF3513</b>	353	369	429	379	19
45	<b>SBF4513</b>	384	402	484	411	28
60	<b>SBF6013</b>	444	470	576	460	37
70	<b>SBF7013</b>	481	508	634	491	45
80	<b>SBF8013</b>	519	549	693	524	54
90	<b>SBF9013</b>	549	586	745	556	62
105	<b>SBF1113</b>	595	638	824	601	74
120	<b>SBF1213</b>	654	701	913	658	88
<b>P. 50</b>						
30	<b>SBF3015</b>	350	363	418	376	15
35	<b>SBF3515</b>	373	385	450	398	19
45	<b>SBF4515</b>	405	424	508	432	28
60	<b>SBF6015</b>	471	495	601	483	37
70	<b>SBF7015</b>	508	536	661	519	45
80	<b>SBF8015</b>	550	581	725	557	54
90	<b>SBF9015</b>	585	620	780	592	62
105	<b>SBF1115</b>	637	679	864	641	74
120	<b>SBF1215</b>	705	752	963	707	88

**BASES SUSPENDUES H.45**  
**BASES SUSPENDIDAS H.45**
**P.36/50**

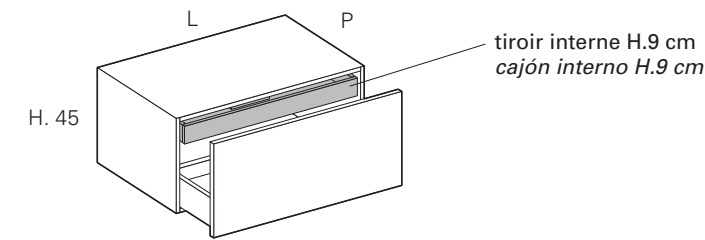
 1 tiroir avec 1 tiroir intérieur  
 1 cajon con 1 cajón interior

Poignée / Tirador - LINE

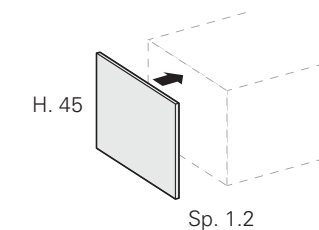

L	Code	#S1	#S2	#S3	#S4	+ L
<b>P. 36</b>						
30	<b>SBE3013</b>	438	450	504	464	15
35	<b>SBE3513</b>	460	472	537	485	19
45	<b>SBE4513</b>	501	516	600	524	28
60	<b>SBE6013</b>	579	603	712	592	37
70	<b>SBE7013</b>	621	648	773	632	45
80	<b>SBE8013</b>	662	697	838	672	54
90	<b>SBE9013</b>	703	739	900	712	62
105	<b>SBE1113</b>	769	810	996	777	74
120	<b>SBE1213</b>	841	888	1.101	844	88
<b>P. 50</b>						
30	<b>SBE3015</b>	456	468	522	480	15
35	<b>SBE3515</b>	481	495	557	507	19
45	<b>SBE4515</b>	522	541	624	548	28
60	<b>SBE6015</b>	607	631	738	619	37
70	<b>SBE7015</b>	658	683	809	665	45
80	<b>SBE8015</b>	703	734	877	710	54
90	<b>SBE9015</b>	745	782	941	752	62
105	<b>SBE1115</b>	817	860	1.044	823	74
120	<b>SBE1215</b>	902	950	1.160	906	88

**OBLIGATOIRE**  
 ÉLÉMENT DE FINITION LATÉRAL  
 Sp. 1.2 (droite/gauche)  
**OBLIGATORIO**  
 COSTADO TERMINAL VISTO  
 Sp. 1.2 (Drcho/lzdo)

**EN CAS DE SUPERPOSITION**  
 DE PLUSIEURS ÉLÉMENTS BAS, voir page 193  
 EN CASO DE SUPERPOSICIÓN  
 DE VARIOS ELEMENTOS, véase la pág. 193

	Code	#S1	#S2	#S3	#S4	—
<b>P. 36</b>	<b>ST453</b>	106	128	168	129	-
<b>P. 50</b>	<b>ST455</b>	135	169	221	160	-

**Pour types d'ouvertures, voir page 150-151**  
 Para los tipos de apertura, véase la pág. 150-151

**+L** **SUPL. POIGNÉE « LINE » (INOX DE SÉRIE)**  
 INDIQUER LA FINITION CHOISIE (voir page 151)  
 INCR. PRECIO UNERO "LINE" (ACERO INOXIDABLE DE SERIE)  
 INDIQUE EL ACABADO ELEGIDO. (véase la pág. 151)

#S1	Laqué Mat Lacado Opaco	#S2	Laqué Brillant / Lacado Brillo Laqué Mat / Lacado Opaco Metal color	#S3	Teak Sabbiato Teak - Laq. Mat / Lacado Op.	#S4	Fenix NTM® Teak - Laq. Mat / Lacado Op. Metal color
-----	---------------------------	-----	--	-----	---	-----	--

#S1	Laqué Mat Lacado Opaco	#S2	Laqué Brillant / Lacado Brillo Laqué Mat / Lacado Opaco Metal color	#S3	Teak Sabbiato Teak - Laq. Mat / Lacado Op.	#S4	Fenix NTM® Teak - Laq. Mat / Lacado Op. Metal color
-----	---------------------------	-----	--	-----	---	-----	--

# BASES POUR LAVABO SUSPENDUES H.45

## BASES PARA LAVABO SUSPENDIDAS H.45

P.36/50

1 porte D/G  
1 puerta Drcha-Izda

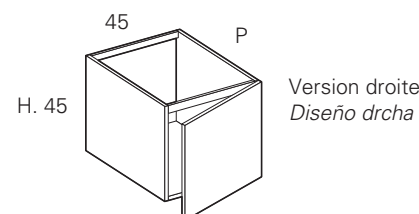

Version droite  
Diseño drcha

Poignée / Tirador - LINE



	L	Code	#S1	#S2	#S3	#S4	+ L
<b>P. 36</b>	45	<b>SLC4513</b>	291	308	392	316	39
<b>P. 50</b>	45	<b>SLC4515</b>	307	326	408	333	39

2 portes  
2 puertas

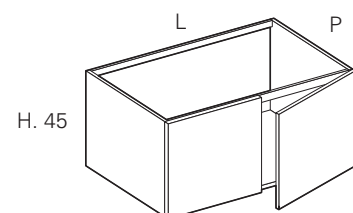

Poignée / Tirador - LINE



	L	Code	#S1	#S2	#S3	#S4	+ L
<b>P. 36</b>	60	<b>SLC6013</b>	363	388	500	417	70
	70	<b>SLC7013</b>	385	415	542	437	78
	90	<b>SLC9013</b>	442	478	644	494	98
<b>P. 50</b>	60	<b>SLC6015</b>	382	404	515	434	70
	70	<b>SLC7015</b>	404	432	559	457	78
	90	<b>SLC9015</b>	465	502	668	516	98

# BASES POUR LAVABO SUSPENDUES H.45

## BASES PARA LAVABO SUSPENDIDAS H.45

P.36/50

2 tiroirs  
2 cajones

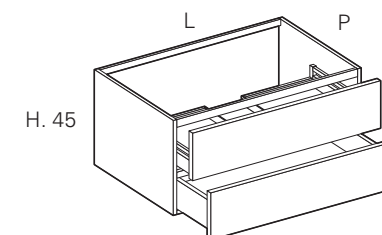

Poignée / Tirador - LINE



	L	Code	#S1	#S2	#S3	#S4	+ L
<b>P. 36</b>	60	<b>SLD6013</b>	657	679	816	719	74
	70	<b>SLD7013</b>	717	745	909	788	90
	80	<b>SLD8013</b>	760	792	981	835	108
	90	<b>SLD9013</b>	801	837	1.041	883	124
<b>P. 50</b>	60	<b>SLD6015</b>	685	710	844	747	74
	70	<b>SLD7015</b>	752	782	944	822	90
	80	<b>SLD8015</b>	802	835	1.020	876	108
	90	<b>SLD9015</b>	848	885	1.088	932	124
	105	<b>SLD1115</b>	929	970	1.221	1.021	148
	120	<b>SLD1215</b>	1.000	1.046	1.319	1.065	176

**OBLIGATOIRE**  
ÉLÉMENT DE FINITION LATÉRAL  
Sp. 1.2 (droite/gauche)  
**OBLIGATORIO**  
COSTADO TERMINAL VISTO  
Sp. 1.2 (Drcho/Izdo)

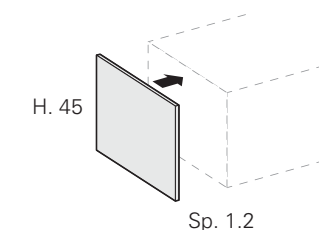

EN CAS DE SUPERPOSITION  
DE PLUSIEURS ÉLÉMENTS BAS, voir page 193  
EN CASO DE SUPERPOSICIÓN  
DE VARIOS ELEMENTOS, véase la pág. 193

	Code	#S1	#S2	#S3	#S4	+ L
<b>P. 36</b>	<b>ST453</b>	106	128	168	129	-
<b>P. 50</b>	<b>ST455</b>	135	169	221	160	-

**Pour types d'ouvertures, voir page 150-151**  
Para los tipos de apertura, véase la pág. 150-151

**+L** **SUPL. POIGNÉE « LINE » (INOX DE SÉRIE)**  
INDIQUER LA FINITION CHOISIE (voir page 151)  
INCR. PRECIO UNERO "LINE" (ACERO INOXIDABLE DE SERIE)  
INDIQUE EL ACABADO ELEGIDO. (véase la pág. 151)

#S1 | Laqué Mat / Lacado Opaco | #S2 | Laqué Brillant / Lacado Brillo / Laqué Mat / Lacado Opaco Metal color | #S3 | Teak Sabbiato / Teak - Laq. Mat / Lacado Op. / Teak - Laq. Mat / Lacado Op. Metal color | #S4 | Fenix NTM®

#S1 | Laqué Mat / Lacado Opaco | #S2 | Laqué Brillant / Lacado Brillo / Laqué Mat / Lacado Opaco Metal color | #S3 | Teak Sabbiato / Teak - Laq. Mat / Lacado Op. / Teak - Laq. Mat / Lacado Op. Metal color | #S4 | Fenix NTM®

**BASES POUR LAVABO SUSPENDUES H.45**  
**BASES PARA LAVABO SUSPENDIDAS H.45**
**P.36/50**

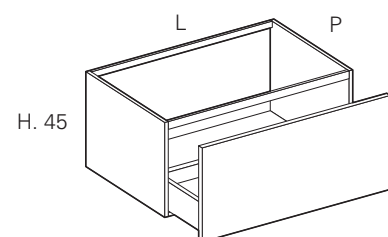
 1 tiroir  
 1 cajon

Poignée / Tirador - LINE



	L	Code	#S1	#S2	#S3	#S4	+ L
<b>P. 36</b>	60	SLF6013	491	514	622	503	37
	70	SLF7013	514	543	670	524	45
	80	SLF8013	553	585	726	559	54
	90	SLF9013	581	618	778	589	62
<b>P. 50</b>	60	SLF6015	523	547	655	535	37
	70	SLF7015	536	563	687	547	45
	80	SLF8015	576	608	751	586	54
	90	SLF9015	607	641	803	615	62
	105	SLF1115	673	716	900	678	74
	120	SLF1215	720	769	981	724	88

**BASES POUR LAVABO SUSPENDUES H.45**  
**BASES PARA LAVABO SUSPENDIDAS H.45**
**P.36/50**

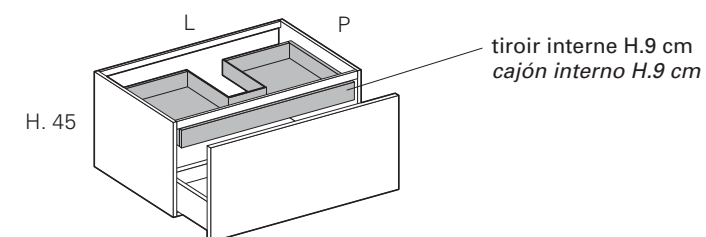
 1 tiroir avec 1 tiroir intérieur  
 1 cajon con 1 cajón interior

Poignée / Tirador - LINE



	L	Code	#S1	#S2	#S3	#S4	+ L
<b>P. 36</b>	60	SLE6013	665	687	797	677	37
	70	SLE7013	699	726	854	708	45
	80	SLE8013	743	773	916	749	54
	90	SLE9013	779	815	975	788	62
<b>P. 50</b>	60	SLE6015	696	717	825	706	37
	70	SLE7015	729	757	881	740	45
	80	SLE8015	780	812	955	789	54
	90	SLE9015	817	851	1.013	825	62
	105	SLE1115	901	943	1.125	902	74
	120	SLE1215	957	1.005	1.218	961	88

**OBLIGATOIRE**  
 ÉLÉMENT DE FINITION LATÉRAL  
 Sp. 1.2 (droite/gauche)

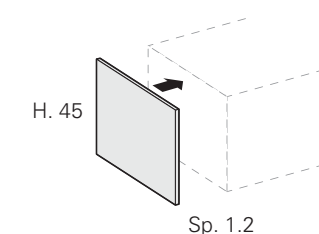
**OBLIGATORIO**  
 COSTADO TERMINAL VISTO  
 Sp. 1.2 (Drcho/lzdo)

**EN CAS DE SUPERPOSITION**  
 DE PLUSIEURS ÉLÉMENTS BAS, voir page 193  
 EN CASO DE SUPERPOSICIÓN  
 DE VARIOS ELEMENTOS, véase la pág. 193

	Code	#S1	#S2	#S3	#S4	—
<b>P. 36</b>	ST453	106	128	168	129	-
<b>P. 50</b>	ST455	135	169	221	160	-

**Pour types d'ouvertures, voir page 150-151**  
 Para los tipos de apertura, véase la pág. 150-151

**SUPL. POIGNÉE « LINE » (INOX DE SÉRIE)**  
 INDIQUER LA FINITION CHOISIE (voir page 151)  
 INCR. PRECIO UNERO "LINE" (ACERO INOXIDABLE DE SERIE)  
 INDIQUE EL ACABADO ELEGIDO. (véase la pág. 151)

#S1	Laqué Mat Lacado Opaco	#S2	Laqué Brillant / Lacado Brillo Laqué Mat / Lacado Opaco Metal color	#S3	Teak Sabbiato Teak - Laq. Mat / Lacado Op. Teak - Laq. Mat / Lacado Op. Metal color	#S4	Fenix NTM®
-----	---------------------------	-----	--	-----	---	-----	------------

#S1	Laqué Mat Lacado Opaco	#S2	Laqué Brillant / Lacado Brillo Laqué Mat / Lacado Opaco Metal color	#S3	Teak Sabbiato Teak - Laq. Mat / Lacado Op. Teak - Laq. Mat / Lacado Op. Metal color	#S4	Fenix NTM®
-----	---------------------------	-----	--	-----	---	-----	------------

# BASES POUR LAVE-LINGE H. 90

## BASES PARA LAVADORA H. 90

P.50/60/65

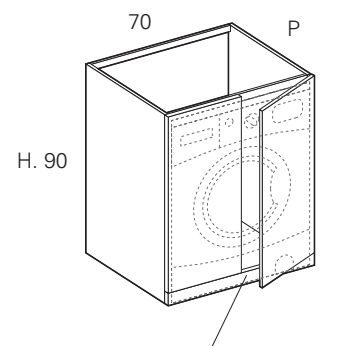
2 portes  
2 puertasSocle amovible H.10  
Zócalo extraíble H.10

Poignée / Tirador - LINE



	Code	#S1	#S2	#S3	#S4	+ L
<b>P. 50</b>	<b>SSL750</b>	<b>572</b>	<b>622</b>	<b>849</b>	<b>611</b>	<b>78</b>

Mesures internes: / Medidas internas útiles:  
L 62 H 87 P 45

<b>P. 60</b>	<b>SSL760</b>	<b>581</b>	<b>633</b>	<b>862</b>	<b>620</b>	<b>78</b>
--------------	---------------	------------	------------	------------	------------	-----------

Mesures internes: / Medidas internas útiles:  
L 62 H 87 P 55

<b>P. 65</b>	<b>SSL765</b>	<b>587</b>	<b>638</b>	<b>868</b>	<b>626</b>	<b>78</b>
--------------	---------------	------------	------------	------------	------------	-----------

Mesures internes: / Medidas internas útiles:  
L 62 H 87 P 60

**OBLIGATOIRE**  
ÉLÉMENT DE FINITION LATÉRAL  
Sp. 1.2 (droite/gauche)  
**OBLIGATORIO**  
COSTADO TERMINAL VISTO  
Sp. 1.2 (Drcho/lzdo)

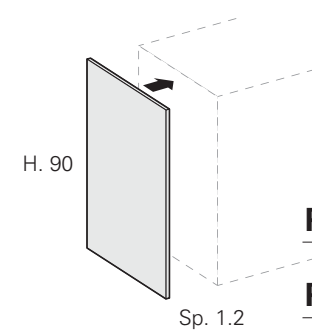

	Code	#S1	#S2	#S3	#S4	-
<b>P. 50</b>	<b>STL750</b>	<b>214</b>	<b>259</b>	<b>448</b>	<b>259</b>	-
<b>P. 60</b>	<b>STL760</b>	<b>257</b>	<b>316</b>	<b>536</b>	<b>311</b>	-
<b>P. 65</b>	<b>STL765</b>	<b>275</b>	<b>351</b>	<b>580</b>	<b>337</b>	-

👁️ **Pour types d'ouvertures, voir page 150-151**  
Para los tipos de apertura, véase la pág. 150-151

**+L** SUPPL. POIGNÉE « LINE » (INOX DE SÉRIE)  
INDIQUER LA FINITION CHOISIE (voir page 151)  
INCR. PRECIO UNERO "LINE" (ACERO INOXIDABLE DE SERIE)  
INDIQUE EL ACABADO ELEGIDO. (véase la pág. 151)

#S1	Laqué Mat Lacado Opaco	#S2	Laqué Brillant / Lacado Brillo Laqué Mat / Lacado Opaco Metal color	#S3	Teak Sabbiato Teak - Laq. Mat / Lacado Op. Teak - Laq. Mat / Lacado Op. Metal color	#S4	Fenix NTM®
-----	---------------------------	-----	--	-----	---	-----	------------

**REMARQUE :**

nous en profitons pour vous rappeler que chaque composition peut également adopter, en remplacement du côté terminal obligatoire, la solution avec CÔTÉ/GRAND CÔTÉ Ép. 6 cm.

Le grand côté est entièrement géré au mètre linéaire et n'a donc pas de limites de dimensions. En utilisant le plan de toilette Ép. 6 cm, celui-ci aussi au mètre linéaire, il est possible de créer de multiples solutions.

Tous les avantages d'utilisation du grand côté sont déjà connus, et nous présentons ci-dessous et dans les pages suivantes, quelques exemples à cet égard.

**N.B. - Pour d'éventuels façonnages spéciaux, contacter l'entreprise.**

**NOTA:**

en esta ocasión, queremos recordarles que cada composición también puede adoptar, en lugar del costado terminal obligatorio, la solución con COSTADO Esp. 6 cm.

El costado se calcula completamente por metro lineal, así que no tiene límites dimensionales. Usando la encimera Esp. 6 cm, también por metro lineal, se pueden crear múltiples soluciones.

Todas las ventajas de usar el costado son de sobra conocidas; a continuación y en las páginas siguientes ofrecemos algunos ejemplos a tal respecto.

Nota - Para cualquier trabajo especial, póngase en contacto con la empresa.

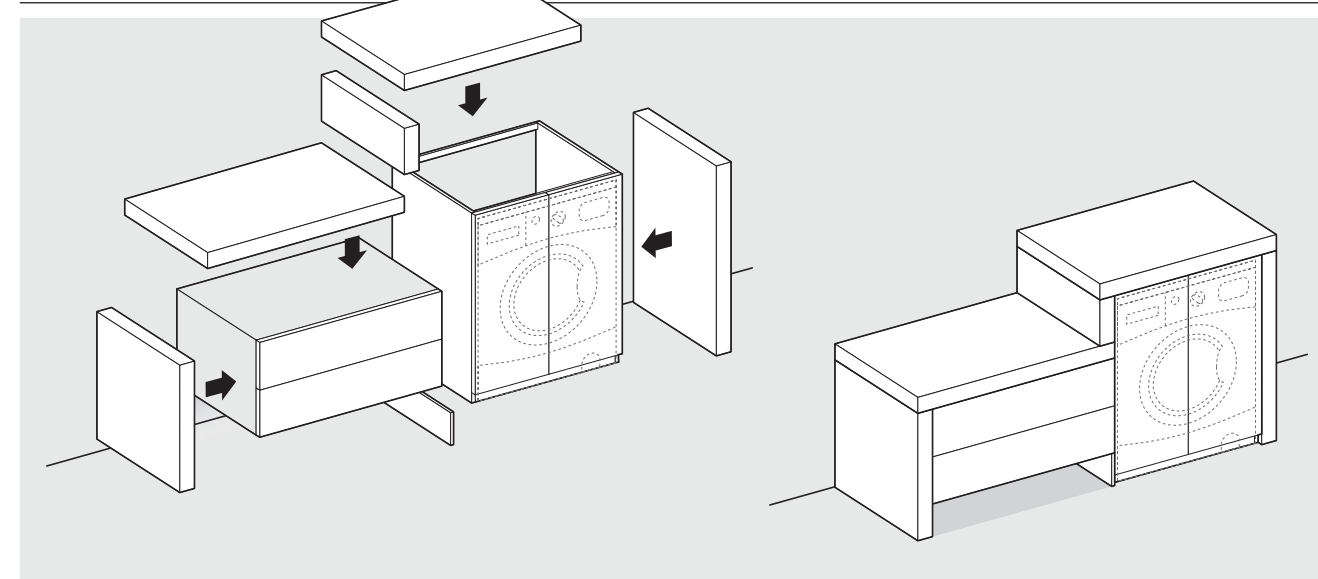
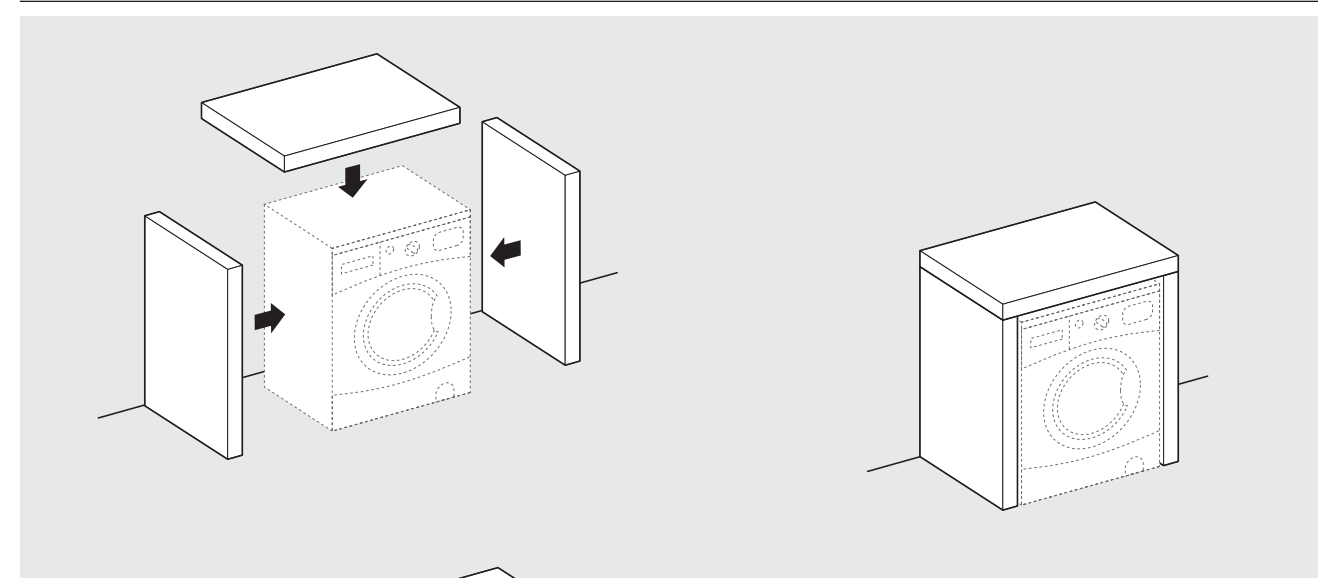

**N.B. - POUR SOLUTION PORTIQUE, voir page 180**  
NOTA - PARA SOLUCIÓN MUEBLE PORTICO véase la pág. 180



CÔTÉ/GRAND CÔTÉ AU MÈTRE LINÉAIRE - HAUTEUR MAX 100 CM  
 AVEC PIEDS DE RÉGLAGE SI NÉCESSAIRE  
 COSTADO AL METRO LINEAL - ALTURA MÁX. 100 CM  
 INCLUYEN PATAS DE REGULACIÓN EN LOS CASOS NECESARIOS

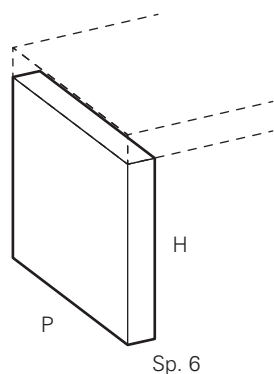

H	P	Code	5	6	T	F
M. Lin	36	NF636*	284	311	620	385
M. Lin	50	NF650*	353	392	680	424
M. Lin	60	NF660*	392	437	798	527

\* = 5-6-T-F (Ref. Classe Plateau / Ref. Clase encimera)

PLANS DE TOILETTE AU M. LIN. (PERÇAGE LAVABO NON COMPRIS) - L. MAX 250 CM - AVEC SUPPORTS  
 ENCIMERA AL M. LIN. (ORIFICIO LAVABO EXCLUIDO) - L. MAX 250 CM - COMPLETO DE SOPORTES

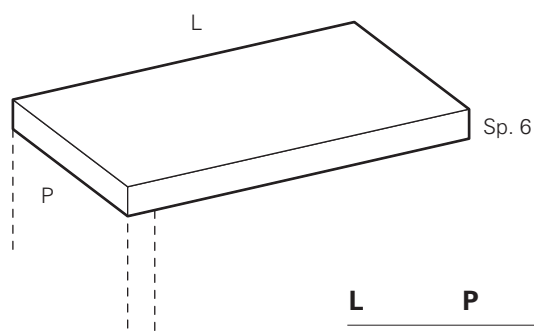

L	P	Code	5	6	T	F
M. Lin	36	TML603*	402	428	605	521
M. Lin	50	TML605*	477	513	743	562
M. Lin	60	TML606*	508	548	815	665

\* = 5-6-T-F (Ref. Classe Plateau / Ref. Clase encimera)

### + SUPPLEMENT / INCREMENTO



+ PERÇAGE LAVABO À POSER  
 ORIFICIO LAVABO DE APOYO

MFA\* 100

POUR LAVABOS VOIR PAGES 256-269  
 PARA LAVABOS VÉASE LA PÁG. 256-269

5 | Laqué Mat  
 Lacado Opaco

6 | Laqué Brillant / Lacado Brillo  
 Laqué Mat / Lacado Opaco Metal color

T | Teak Sabbiato  
 Teak - Laq. Mat / Lacado Op.  
 Teak - Laq. Mat / Lacado Op. Metal color

F | Fenix NTM®

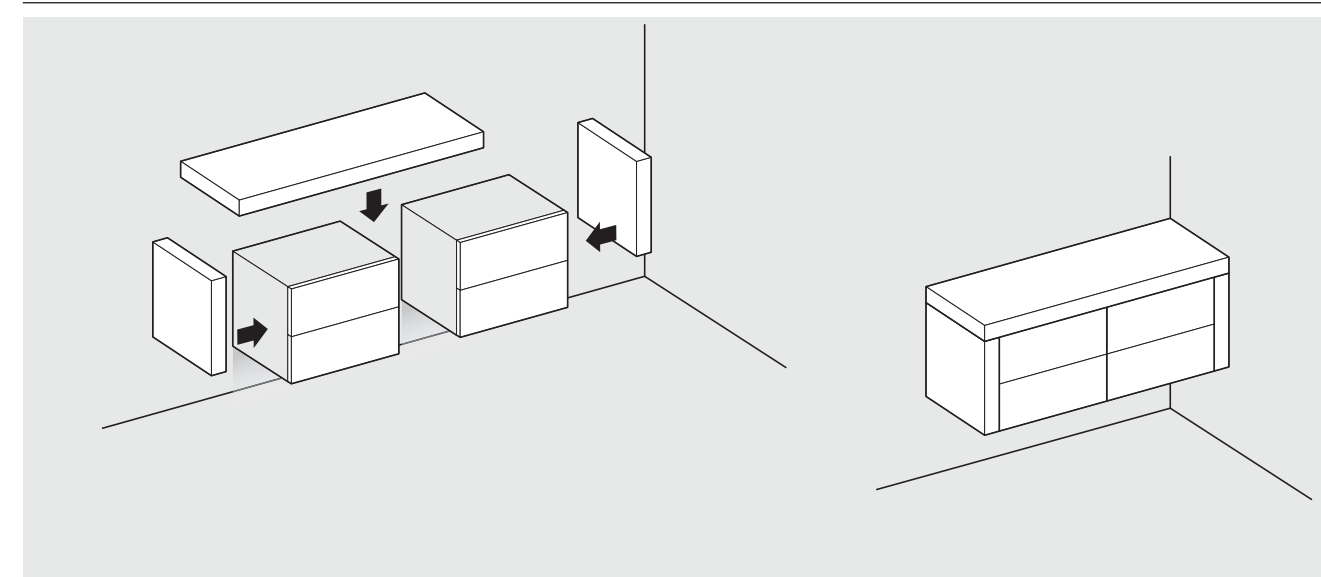
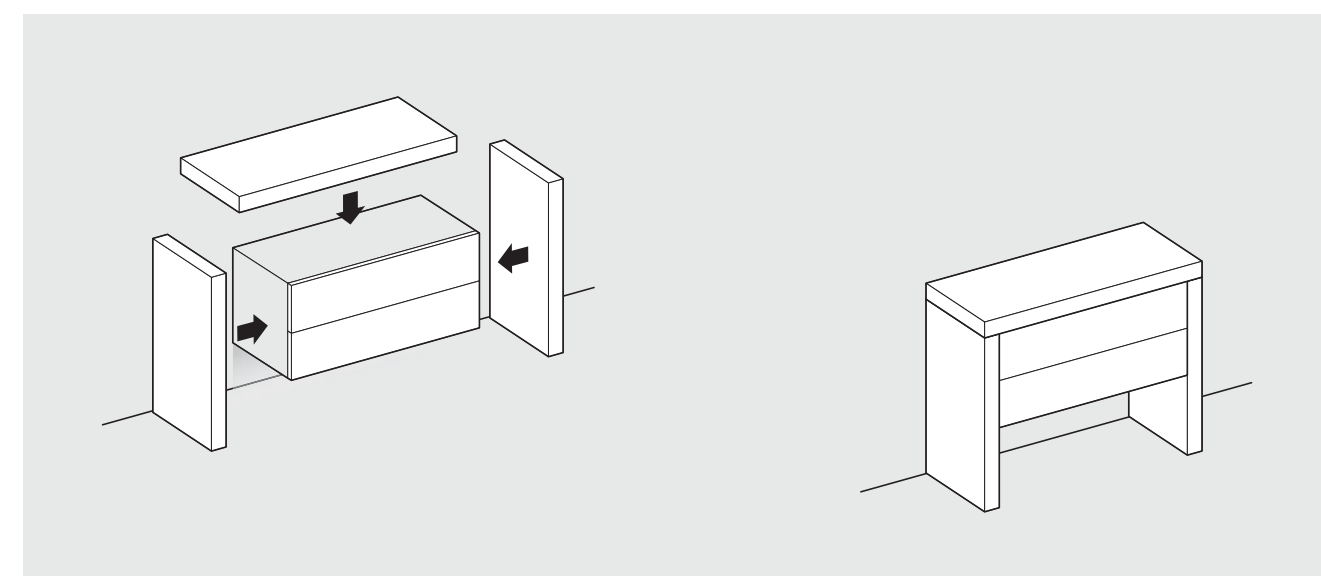
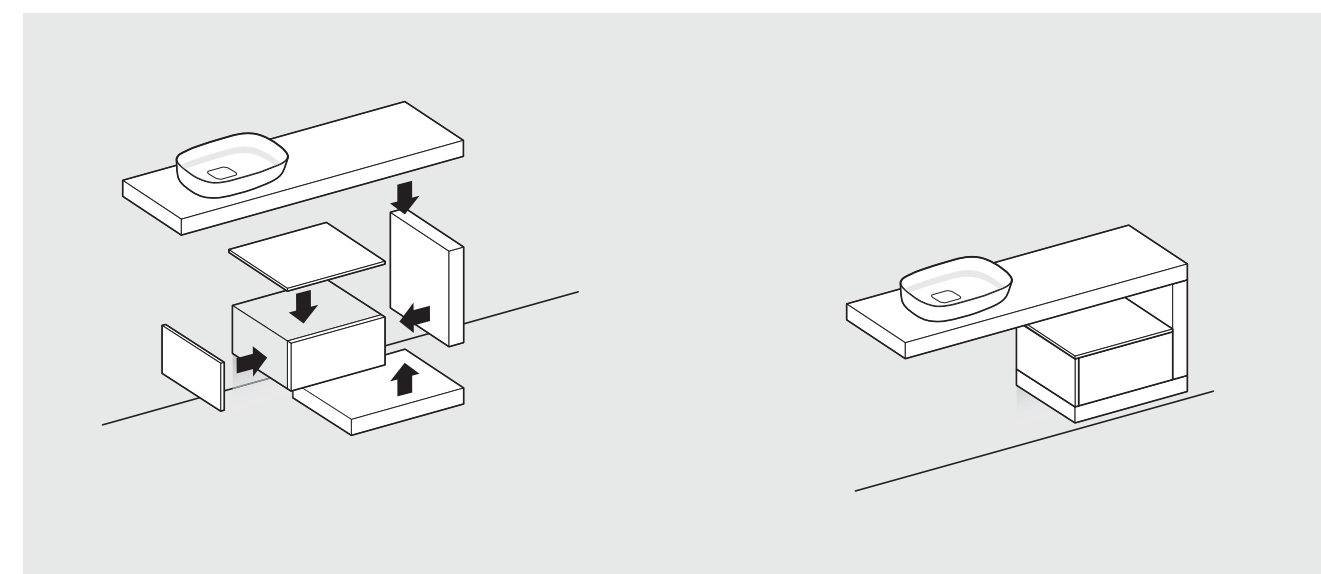

## MEUBLE HAUT H. 45 MÓDULO ALTO H. 45

P.18

1 porte D/G et 1 tablette interne en verre  
1 puerta Drcha-Izda y 1 balda interna de cristal

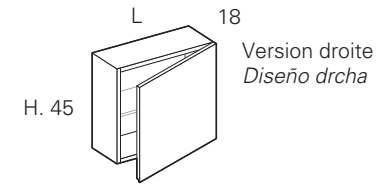

Poignée / Tirador - LINE

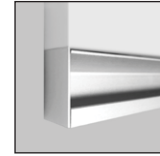

L	Code	#S1	#S2	#S3	#S4	+ L
30	SPA3011	229	241	298	255	35
35	SPA3511	241	255	319	268	39
45	SPA4511	266	284	369	292	49

## MEUBLE HAUT H. 70 MÓDULO ALTO H. 70

P.18

1 porte D/G et 1 tablette interne en verre  
1 puerta Drcha-Izda y 1 balda interna de cristal

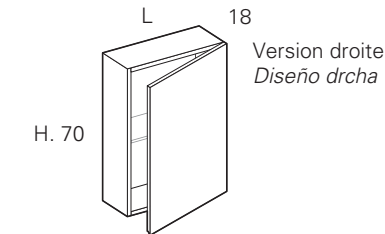

Poignée / Tirador - LINE

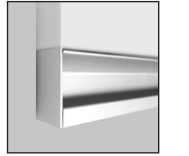

L	Code	#S1	#S2	#S3	#S4	+ L
30	SPA3071	275	295	377	308	35
35	SPA3571	294	316	411	323	39
45	SPA4571	329	356	476	338	49

2 portes et 1 tablette interne en verre  
2 puertas y 1 balda interna de cristal

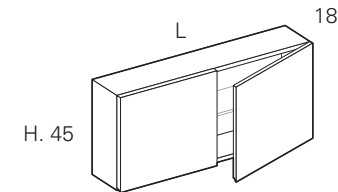

Poignée / Tirador - LINE

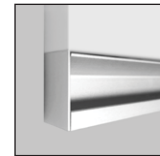

L	Code	#S1	#S2	#S3	#S4	+ L
60	SPA6011	336	359	469	388	70
70	SPA7011	362	388	519	415	78
80	SPA8011	390	422	569	451	90
90	SPA9011	421	456	622	471	98

2 portes et 1 tablette interne en verre  
2 puertas y 1 balda interna de cristal

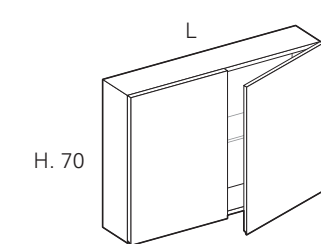

Poignée / Tirador - LINE

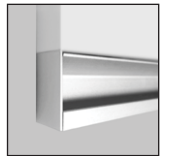

L	Code	#S1	#S2	#S3	#S4	+ L
60	SPA6071	417	455	618	480	70
70	SPA7071	452	495	684	510	78
80	SPA8071	493	543	755	563	90
90	SPA9071	535	590	829	587	98

**OBLIGATOIRE**  
ÉLÉMENT DE FINITION LATÉRAL  
Sp. 1.2 (droite/gauche)

**OBLIGATORIO**  
COSTADO TERMINAL VISTO  
Sp. 1.2 (Drcho/Izdo)

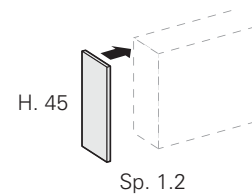

EN CAS DE SUPERPOSITION DE PLUSIEURS  
ÉLÉMENTS HAUTS, voir page 193  
EN CASO DE SUPERPOSICIÓN DE VARIOS  
MÓDULOS ALTOS, véase la pág. 193

Code	#S1	#S2	#S3	#S4	—
ST451	70	83	98	87	-

**OBLIGATOIRE**  
ÉLÉMENT DE FINITION LATÉRAL  
Sp. 1.2 (droite/gauche)

**OBLIGATORIO**  
COSTADO TERMINAL VISTO  
Sp. 1.2 (Drcho/Izdo)

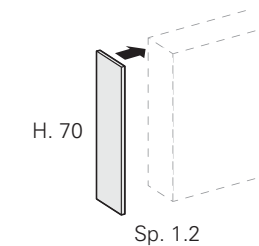

Code	#S1	#S2	#S3	#S4	—
ST701	93	110	150	124	-

👁 Pour types d'ouvertures, voir page 150-151  
Para los tipos de apertura, véase la pág. 150-151

👁 **SUPL. POIGNÉE « LINE »** (INOX DE SÉRIE)  
INDIQUER LA FINITION CHOISIE (voir page 151)  
INCR. PRECIO UNERO "LINE" (ACERO INOXIDABLE DE SERIE)  
INDIQUE EL ACABADO ELEGIDO. (véase la pág. 151)

#S1	Laqué Mat Lacado Opaco	#S2	Laqué Brillant / Lacado Brillo Laqué Mat / Lacado Opaco Metal color	#S3	Teak Sabbiato Teak - Laq. Mat / Lacado Op. Teak - Laq. Mat / Lacado Op. Metal color	#S4	Fenix NTM®
-----	---------------------------	-----	--	-----	---	-----	------------

👁 Pour types d'ouvertures, voir page 150-151  
Para los tipos de apertura, véase la pág. 150-151

👁 **SUPL. POIGNÉE « LINE »** (INOX DE SÉRIE)  
INDIQUER LA FINITION CHOISIE (voir page 151)  
INCR. PRECIO UNERO "LINE" (ACERO INOXIDABLE DE SERIE)  
INDIQUE EL ACABADO ELEGIDO. (véase la pág. 151)

#S1	Laqué Mat Lacado Opaco	#S2	Laqué Brillant / Lacado Brillo Laqué Mat / Lacado Opaco Metal color	#S3	Teak Sabbiato Teak - Laq. Mat / Lacado Op. Teak - Laq. Mat / Lacado Op. Metal color	#S4	Fenix NTM®
-----	---------------------------	-----	--	-----	---	-----	------------

## MEUBLE HAUT H. 90 MÓDULO ALTO H. 90

P.18

1 porte D/G et 2 tablettes internes en verre  
1 puerta Drcha-Izda y 2 baldas interna de cristal

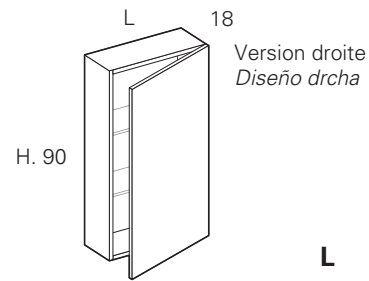

Poignée / Tirador - LINE

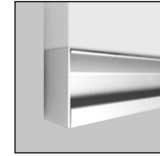

L	Code	#S1	#S2	#S3	#S4	+ L
30	SPA3091	331	354	458	351	35
35	SPA3591	354	383	502	372	39
45	SPA4591	398	435	585	408	49

2 portes D/G et 2 tablettes internes en verre  
2 puertas Drcha-Izda y 2 baldas interna de cristal

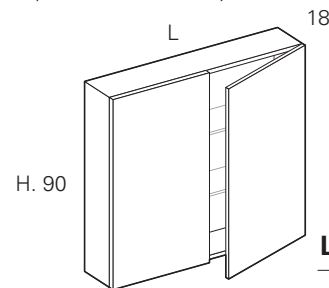

Poignée / Tirador - LINE

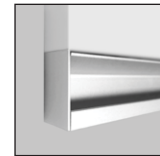

L	Code	#S1	#S2	#S3	#S4	+ L
60	SPA6091	497	544	750	537	70
70	SPA7091	547	603	838	580	78
80	SPA8091	579	642	906	620	90
90	SPA9091	629	703	1.001	647	98

**OBLIGATOIRE**  
ÉLÉMENT DE FINITION LATÉRAL  
Sp. 1.2 (droite/gauche)

**OBLIGATORIO**  
COSTADO TERMINAL VISTO  
Sp. 1.2 (Drcho/Izdo)

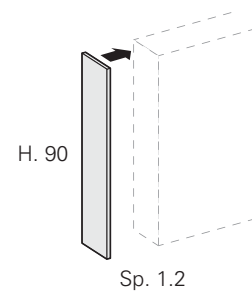

Code	#S1	#S2	#S3	#S4	-
ST901	108	135	187	144	-

Pour types d'ouvertures, voir page 150-151  
Para los tipos de apertura, véase la pág. 150-151

SUPPL. POIGNÉE « LINE » (INOX DE SÉRIE)  
INDIQUER LA FINITION CHOISIE (voir page 151)  
INCR. PRECIO UNERO "LINE" (ACERO INOXIDABLE DE SERIE)  
INDIQUE EL ACABADO ELEGIDO. (véase la pág. 151)

#S1	Laqué Mat Lacado Opaco	#S2	Laqué Brillant / Lacado Brillo Laqué Mat / Lacado Opaco Metal color	#S3	Teak Sabbiato Teak - Laq. Mat / Lacado Op. Teak - Laq. Mat / Lacado Op. Metal color	#S4	Fenix NTM®
-----	---------------------------	-----	--	-----	---	-----	------------

## ELEMENT OUVERT en VERRE "FUMÉ" H.35/110/145 MÓDULO ALTO ABIERTO en CRISTAL "FUMÉ" H.35/110/145

P.20

en verre "fumé" Sp. 8 mm avec fond dans les différentes finitions  
en cristal "fumé" Sp. 8 mm con trasera en diferentes acabados

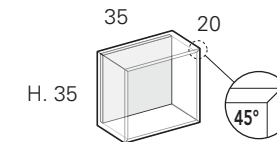

L	Code	5	6	T	F
P. 20 35	NGF3512	430	443	548	467

en verre "fumé" Sp. 8 mm avec fond dans les différentes finitions et 3 tablettes en verre fumé  
en cristal "fumé" Sp. 8 mm con trasera en diferentes acabados y 3 baldas de cristal fumé

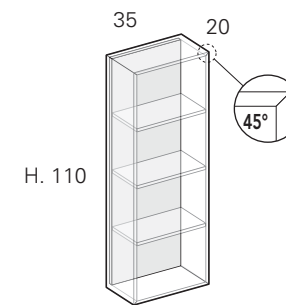

L	Code	5	6	T	F
P. 20 35	NGF3522	657	670	888	666

en verre "fumé" Sp. 8 mm avec fond dans les différentes finitions et 4 tablettes en verre fumé  
en cristal "fumé" Sp. 8 mm con trasera en diferentes acabados y 4 baldas de cristal fumé

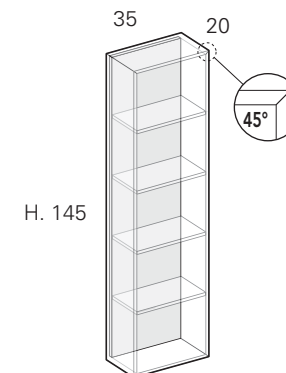

L	Code	5	6	T	F
P. 20 35	NGF3532	992	1.009	1.304	1.111

PAS DE CÔTÉ LATÉRALE DE FINITION  
SIN COSTADOS TERMINALES

5	Laqué Mat Lacado Opaco	6	Laqué Brillant / Lacado Brillo Laqué Mat / Lacado Opaco Metal color	T	Teak Sabbiato Teak - Laq. Mat / Lacado Op. Teak - Laq. Mat / Lacado Op. Metal color	F	Fenix NTM®
---	---------------------------	---	--	---	---	---	------------

## ÉLÉMENTS OUVERTS H.35 ELEMENTOS ABIERTOS H.35

P.12

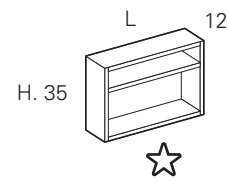

P. 12	L	Code	5	6	T	F
	46.2	<b>NPG4631</b>	275	317	579	334
61.2	<b>NPG6131</b>	326	378	692	403	

## ÉLÉMENTS OUVERTS H.45 ELEMENTOS ABIERTOS H.45

P.18

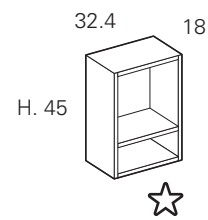

L. 32.4	P	Code	5	6	T	F
	18	<b>NPG3211</b>	307	363	585	403

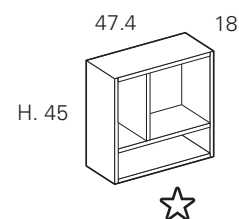

L. 47.4	P	Code	5	6	T	F
	18	<b>NPG4711</b>	397	477	767	569

☆ **Fond apparent personnalisable, sans supplément de prix, pour finitions voir page 148-149**  
**Trasera a vista personalizada, sin incremento de precio; para los acabados véase la pág. 148-149**

! **PAS DE CÔTÉ LATÉRALE DE FINITION**  
**SIN COSTADOS TERMINALES**

**5** | Laqué Mat / Lacado Opaco    **6** | Laqué Brillant / Lacado Brillo / Laqué Mat / Lacado Opaco Metal color    **T** | Teak Sabbiato / Teak - Laq. Mat / Lacado Op. / Teak - Laq. Mat / Lacado Op. Metal color    **F** | Fenix NTM®

## ÉLÉMENTS OUVERTS MIXTES H. 70/90 ELEMENTOS ABIERTOS MIXTOS H. 70/90

P.18

avec 2 portes  
con 2 puertas

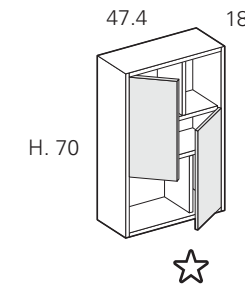

Version G.  
Diseño Iz.

P. 18	L	Code	5	6	T	F
	47.4	<b>NPG4771</b>	504	620	1.208	705

**PAIRE DE PORTES**  
**PAR DE PUERTAS**

a= 30x45 h  
b= 15x45 h

P. 18	L	Code	5	6	T	F
	47.4	<b>NAC4771</b>	189	222	278	227

avec 2 portes  
con 2 puertas

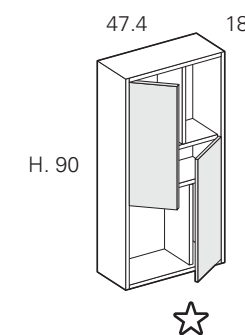

Version G.  
Diseño Iz.

P. 18	L	Code	5	6	T	F
	47.4	<b>NPG4791</b>	599	737	1.486	821

**PAIRE DE PORTES**  
**PAR DE PUERTAS**

c= 30x55 h  
d= 15x55 h

P. 18	L	Code	5	6	T	F
	47.4	<b>NAC4791</b>	257	298	340	300

☆ **Fond apparent personnalisable, sans supplément de prix, pour finitions voir page 148-149**  
**Trasera a vista personalizada, sin incremento de precio; para los acabados véase la pág. 148-149**

! **PAS DE CÔTÉ LATÉRALE DE FINITION**  
**SIN COSTADOS TERMINALES**

**5** | Laqué Mat / Lacado Opaco    **6** | Laqué Brillant / Lacado Brillo / Laqué Mat / Lacado Opaco Metal color    **T** | Teak Sabbiato / Teak - Laq. Mat / Lacado Op. / Teak - Laq. Mat / Lacado Op. Metal color    **F** | Fenix NTM®



## ÉLÉMENTS OUVERTS H.70/90 ELEMENTOS ABIERTOS H.70/90

P.18/36

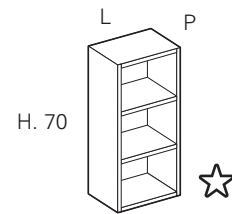
avec 2 tablettes  
con 2 baldas

	L	Code	5	6	T	F
P. 18	15	NGV1571	318	379	583	436
	30	NGV3071	413	491	812	548
P. 36	15	NGV1573	456	573	922	579
	30	NGV3073	585	738	1.248	717

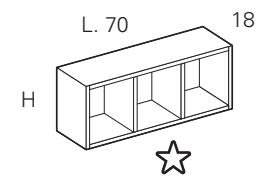

	H	Code	5	6	T	F
P. 18	15	NGO1571	318	379	583	436
	30	NGO3071	413	491	812	548

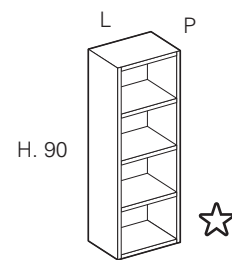
avec 3 tablettes  
con 3 baldas

	L	Code	5	6	T	F
P. 18	15	NGV1591	402	452	707	543
	30	NGV3091	520	618	961	678
P. 36	15	NGV1593	570	719	1.113	720
	30	NGV3093	729	913	1.464	877

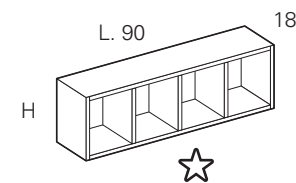

	H	Code	5	6	T	F
P. 18	15	NGO1591	402	452	707	543
	30	NGO3091	520	618	961	678

☆ **Fond apparent personnalisable, sans supplément de prix, pour finitions voir page 148-149**  
**Trasera a vista personalizada, sin incremento de precio; para los acabados véase la pág. 148-149**

**5** | Laqué Mat  
Lacado Opaco

**6** | Laqué Brillant / Lacado Brillo  
Laqué Mat / Lacado Opaco Metal color

**T** | Teak Sabbiato  
Teak - Laq. Mat / Lacado Op.  
Teak - Laq. Mat / Lacado Op. Metal color

**F** | Fenix NTM®

! **PAS DE CÔTÉ LATÉRALE DE FINITION**  
**SIN COSTADOS TERMINALES**

## ÉLÉMENTS OUVERTS H.120/159 ELEMENTOS ABIERTOS H.120/159

P.18/36

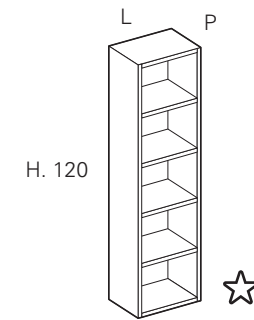
avec 4 tablettes  
con 4 baldas

	L	Code	5	6	T	F
P. 18	15	NGV1521	511	613	903	683
	30	NGV3021	653	779	1.193	845
P. 36	15	NGV1523	708	903	1.406	895
	30	NGV3023	897	1.145	1.788	1.084

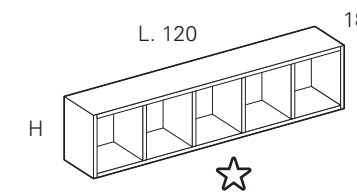

	H	Code	5	6	T	F
P. 18	15	NGO1521	511	613	903	683
	30	NGO3021	653	779	1.193	845

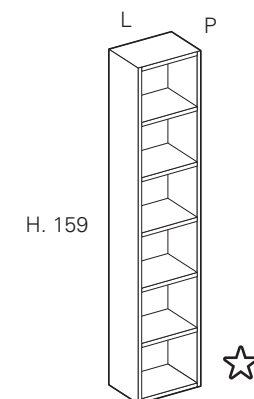
avec 5 tablettes  
con 5 baldas

	L	Code	5	6	T	F
P. 18	15	NGV1561	653	780	1.149	814
	30	NGV3061	812	975	1.483	996
P. 36	15	NGV1563	812	1.134	1.773	1.116
	30	NGV3063	1.123	1.356	2.206	1.328

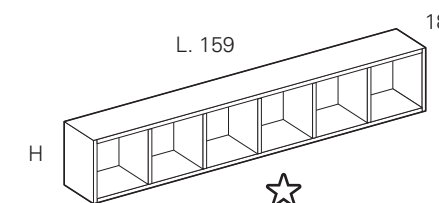

	H	Code	5	6	T	F
P. 18	15	NGO1561	653	780	1.149	814
	30	NGO3061	812	975	1.483	996

☆ **Fond apparent personnalisable, sans supplément de prix, pour finitions voir page 148-149**  
**Trasera a vista personalizada, sin incremento de precio; para los acabados véase la pág. 148-149**

**5** | Laqué Mat  
Lacado Opaco

**6** | Laqué Brillant / Lacado Brillo  
Laqué Mat / Lacado Opaco Metal color

**T** | Teak Sabbiato  
Teak - Laq. Mat / Lacado Op.  
Teak - Laq. Mat / Lacado Op. Metal color

**F** | Fenix NTM®

! **PAS DE CÔTÉ LATÉRALE DE FINITION**  
**SIN COSTADOS TERMINALES**

## COLONNES SUSPENDUES H. 120

### COLUMNAS SUSPENDIDAS H. 120

P.18/36

1 porte D/G et 4 tablettes internes en verre  
1 puerta Drcha-Izda y 4 baldas interna de cristal

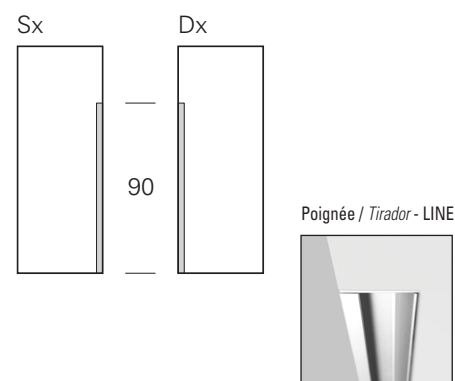
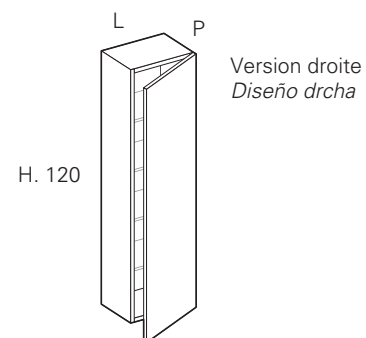

	L	Code	#S1	#S2	#S3	#S4	+ L
P. 18	30	SCA3021	442	472	608	465	97
	35	SCA3521	464	502	654	489	97
	45	SCA4521	529	576	772	531	97
P. 36	30	SCA3023	483	514	651	507	97
	35	SCA3523	506	543	696	530	97
	45	SCA4523	586	633	829	588	97

**OBLIGATOIRE**  
ÉLÉMENT DE FINITION LATÉRAL  
Sp. 1.2 (droite/gauche)  
**OBLIGATORIO**  
COSTADO TERMINAL VISTO  
Sp. 1.2 (Drcho/Izdo)

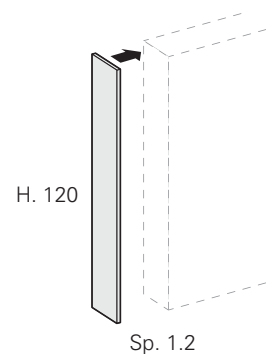

	Code	#S1	#S2	#S3	#S4	—
P. 18	ST521	141	176	240	188	-
P. 36	ST523	224	293	416	253	-

#S1 | Laqué Mat / Lacado Opaco | #S2 | Laqué Brillant / Lacado Brillo / Laqué Mat / Lacado Opaco Metal color | #S3 | Teak Sabbiato / Teak - Laq. Mat / Lacado Op. / Teak - Laq. Mat / Lacado Op. Metal color | #S4 | Fenix NTM®

## COLONNES SUSPENDUES H. 159

### COLUMNAS SUSPENDIDAS H. 159

P.18/36

1 porte D/G et 5 tablettes internes en verre  
1 puerta Drcha-Izda y 5 baldas interna de cristal

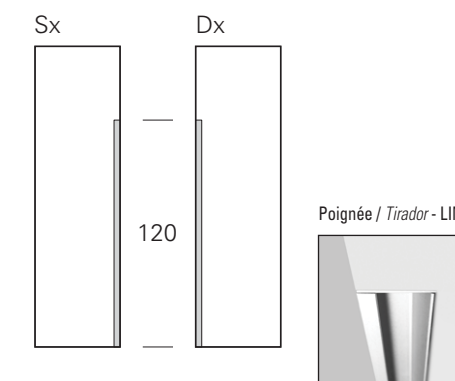
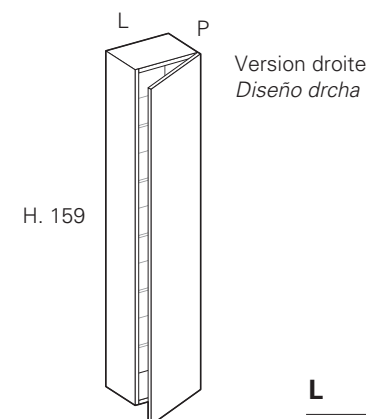

	L	Code	#S1	#S2	#S3	#S4	+ L
P. 18	30	SCA3061	548	590	763	572	127
	35	SCA3561	587	635	826	598	127
	45	SCA4561	658	720	963	652	127
P. 36	30	SCA3063	596	639	812	620	127
	35	SCA3563	635	684	875	647	127
	45	SCA4563	706	769	1.013	700	127

**OBLIGATOIRE**  
ÉLÉMENT DE FINITION LATÉRAL  
Sp. 1.2 (droite/gauche)  
**OBLIGATORIO**  
COSTADO TERMINAL VISTO  
Sp. 1.2 (Drcho/Izdo)

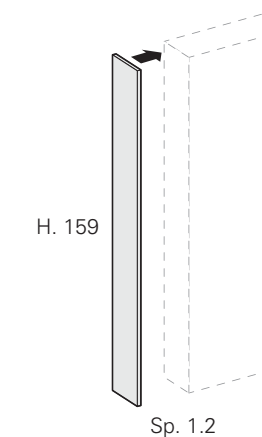

	Code	#S1	#S2	#S3	#S4	—
P. 18	ST661	179	225	307	221	-
P. 36	ST663	284	350	535	323	-

👁 **Pour types d'ouvertures, voir page 150-151**  
Para los tipos de apertura, véase la pág. 150-151

**+L** **SUPL. POIGNÉE « LINE » (INOX DE SÉRIE)**  
INDIQUER LA FINITION CHOISIE (voir page 151)  
INCR. PRECIO UNERO "LINE" (ACERO INOXIDABLE DE SERIE)  
INDIQUE EL ACABADO ELEGIDO. (véase la pág. 151)

#S1 | Laqué Mat / Lacado Opaco | #S2 | Laqué Brillant / Lacado Brillo / Laqué Mat / Lacado Opaco Metal color | #S3 | Teak Sabbiato / Teak - Laq. Mat / Lacado Op. / Teak - Laq. Mat / Lacado Op. Metal color | #S4 | Fenix NTM®

## COLONNES SUSPENDUES H. 159 COLUMNAS SUSPENDIDAS H. 159

P.18/36

2 portes et 4 tablettes internes en verre et 1 fixe en bois  
2 puertas y 4 baldas interna de cristal y 1 fija de madera

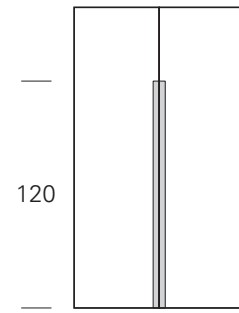
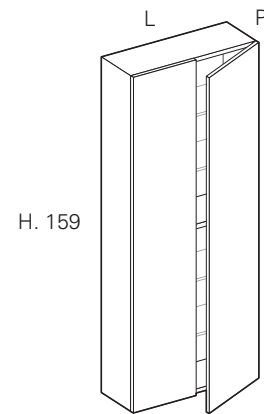

	L	Code	#S1	#S2	#S3	#S4	+ L
<b>P. 18</b>	60	SCA6061	808	894	1.238	876	254
	70	SCA7061	864	962	1.346	955	254
<b>P. 36</b>	60	SCA6063	906	991	1.335	973	254
	70	SCA7063	960	1.060	1.442	1.051	254

## FILEURS REGLETAS DE COMPENSACIÓN

Fileurs de L 1.2 à 20 cm  
Regletas de compensación de L 1,2 a 20 cm

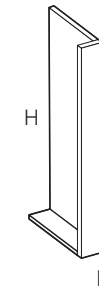
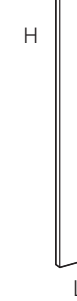
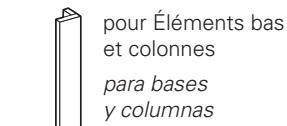

	H	Code	#S1	#S2	#S3	#S4
pour Éléments bas et colonnes para bases y columnas	22.5	TAF22	61	69	102	96
	35	TAF35	63	72	106	98
	45	TAF45	65	78	115	104
	120	TAF12	114	128	194	185
	159	TAF15	117	133	206	192

pour Éléments hauts para Modulos altos	45	TAP45	89	94	147	139
	70	TAP70	96	100	156	144
	90	TAP90	104	108	172	157

## CÔTÉS DE FINITION « SUR MESURE » COSTADOS DE ACABADO "A MEDIDA"

Côtés de finition Ép. 1,2 cm  
Costados de acabado Esp. 1.2 cm

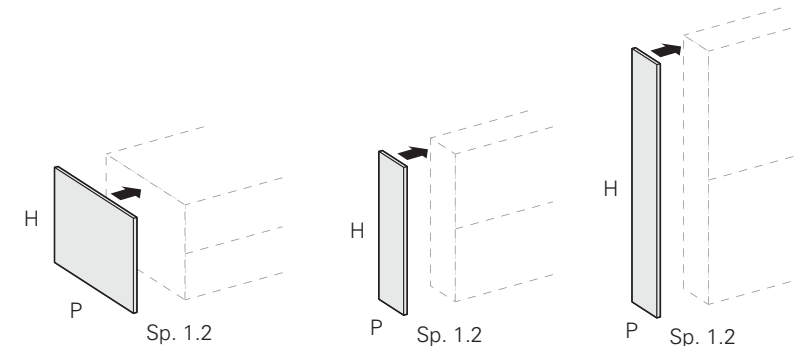

**N.B. - Dédiés aux compositions personnalisées ou éléments superposés**  
**Nota - Dedicado a composiciones personalizadas o elementos superpuestos**

**OBLIGATOIRE**  
ÉLÉMENT DE FINITION LATÉRAL  
Sp. 1.2 (droite/gauche)  
**OBLIGATORIO**  
COSTADO TERMINAL VISTO  
Sp. 1.2 (Drcho/lzdo)

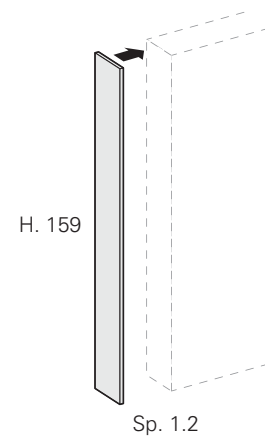

	Code	#S1	#S2	#S3	#S4	—
<b>P. 18</b>	ST661	179	225	307	221	-
<b>P. 36</b>	ST663	284	350	535	323	-

	H	P	Code	#S1	#S2	#S3	#S4
<b>M. Lin.</b>	18		STML1	111	139	209	149
<b>M. Lin.</b>	36		STML3	226	281	350	294
<b>M. Lin.</b>	50		STML5	308	383	487	395

Pour types d'ouvertures, voir page 150-151  
Para los tipos de apertura, véase la pág. 150-151



**+L** SUPPL. POIGNÉE « LINE » (INOX DE SÉRIE)  
INDIQUER LA FINITION CHOISIE (voir page 151)  
INCR. PRECIO UÑERO "LINE" (ACERO INOXIDABLE DE SERIE)  
INDIQUE EL ACABADO ELEGIDO. (véase la pág. 151)

#S1 | Laqué Mat / Lacado Opaco  
#S2 | Laqué Brillant / Lacado Brillo / Lacado Opaco Metal color  
#S3 | Teak Sabbiato / Teak - Laq. Mat / Lacado Op. / Teak - Laq. Mat / Lacado Op. Metal color  
#S4 | Fenix NTM®

#S1 | Laqué Mat / Lacado Opaco  
#S2 | Laqué Brillant / Lacado Brillo / Lacado Opaco Metal color  
#S3 | Teak Sabbiato / Teak - Laq. Mat / Lacado Op. / Teak - Laq. Mat / Lacado Op. Metal color  
#S4 | Fenix NTM®

## COMMENT CHOISIR LE PLAN DE TOILETTE

- Repérez le matériau
- Choisissez le type d'épaisseur et profondeur
- Multipliez par la longueur du meuble
- Ajoutez le cas échéant l'éventuel supplément pour le trou du lavabo ou pour la vasque intégrée
- Si présent, calculez le supplément pour le changement de profondeur

-  - Préciser, quand cela est applicable, la finition mate ou brillante du matériau choisi
-  - Indiquer toujours le modèle, l'entraxe et la position des baignoires, des vasques et des robinets

## CÓMO ELEGIR LA ENCIMERA

- Identifica el material
- Elige el tipo de grosor y profundidad
- Multiplica por la longitud del mueble
- Añade, en su caso, el incremento de precio por el orificio del lavabo o por la cubeta integrada
- Si está presente, calcula el incremento de precio por cambio de profundidad

-  - Especificar, si previsto, el acabado Mate o Brillante del material elegido
-  - Indicar siempre el modelo, la distancia entre ejes y la posición de bañeras, lavabos y grifos.

## PLATEAUX ENCIMERAS

Marbre Naturel / <i>Mármol Natural</i>	196
Quartz Technique / <i>Cuarzo Técnico</i>	198
Verre / <i>Cristal</i>	200
Gres	204
Aquatek	212
Aquagel	216
Laqués / <i>Lacados</i>	222
Teak sabbiato	224
Chêne / <i>Roble</i>	226
Fenix ntm®	228
Hpl	232
Duplex (fenix ntm®-hpl)	236
Sapin Vintage / <i>Abeto Vintage</i>	238
Bois Raboté / <i>Madera Cepillada</i>	240
Pétrifié / <i>Fósil</i>	242
Corian® DuPont™	244
Cristalplant	252
Plateaux, Rémontés et Revêtement Mural Sous Miroir <i>Encimeras, Copete y Boiserie Bajo Espejo</i>	254

## LAVABOS / LAVABOS | 256

## ÉCLAIRAGE INTERNE / ILUMINACIÓN INTERNA | 280

## MIROIRS / ESPEJOS | 282

## LAMPES / APLIQUES | 310

## ACCESSOIRES / ACCESORIOS | 316



# PLANS DE TOILETTE EN MARBRE NATUREL ENCIMERAS DE MÁRMOL NATURAL



Le marbre est une pierre naturelle composée principalement de carbonate de calcium de très haute pureté, qui s'est mélangé au fil du temps avec d'autres matériaux minéraux, en donnant vie aux veines miroitantes et luxueuses que nous admirons tous. Comme il s'agit d'une pierre naturelle, une matière première au caractère unique, chaque dalle/bloc est différent, avec des différences plus ou moins marquées selon le cas. Tous nos marbres sont disponibles avec une finition brillante ou mate.

*El mármol es una piedra natural compuesta principalmente de carbonato cálcico con un alto grado de pureza que se ha mezclado, a lo largo del tiempo, con otros materiales minerales para crear las vetas reflectantes y brillantes que todos vemos y conocemos. La piedra natural se caracteriza por la singularidad de la materia prima; cada losa/bloque es diferente, algunas veces las diferencias son mínimas, otras más evidentes. Todas las piedras están disponibles en acabado pulido y mate.*

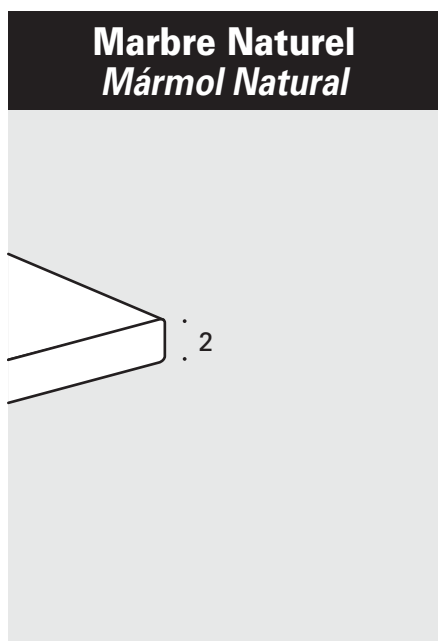

## M1 MATS ET BRILLANTS / MATES Y BRILLANTES

BIANCO CARRARA  
NERO MARQUINIA  
PIETRA GREY  
EMPERADOR DARK

## M2 MATS ET BRILLANTS / MATES Y BRILLANTES

GRIGIO COLLEMANDINA  
ROSSO LEVANTO  
FIOR DI PESCO CARNICO

## M3 MATS ET BRILLANTS / MATES Y BRILLANTES

ARABESCATO CORCHIA

**NETTOYAGE ET ENTRETIEN:** Nos plans en marbre reçoivent un traitement de surface antitache qui ralentit l'absorption des liquides, de sorte que les déversements peuvent être éliminés avant qu'ils ne s'infiltrent dans les pores de la surface en laissant des taches. Pour nettoyer votre surface en marbre et enlever les taches, utilisez une éponge imbibée d'eau et d'un détergent doux. Pour les taches tenaces, utilisez un mélange de 50 % d'alcool et 50 % d'eau tiède.

**PRÉCAUTIONS:** Pour protéger votre surface en marbre, évitez d'y poser des objets pointus ou tranchants. Enlevez les taches ou les déversements de liquides dès que possible, surtout s'ils sont abrasifs, car ils pourraient être absorbés profondément par les pores, entraînant des dommages irréparables permanents. Il s'agit d'une règle générale qui s'applique surtout aux cuisines, les salles de bains étant moins exposées à ce risque. Dans la salle de bains, veillez à ne pas utiliser de produits de nettoyage acides ou abrasifs, comme par exemple l'eau de Javel.

**LIMPIEZA Y MANTENIMIENTO:** Nuestras encimeras de mármol se benefician de un tratamiento superficial antimanchas, que ralentiza el tiempo de absorción de los líquidos, dando la posibilidad y el tiempo necesario para que estas sustancias sean eliminadas antes de que puedan penetrar en los poros y convertirse en manchas. Para eliminarlas y limpiarlas, utilizar una esponja empapada en agua y detergente neutro o, en el caso de manchas más resistentes, limpiar con una solución creada con un 50% de alcohol y un 50% de agua tibia.

**ADVERTENCIAS:** Para proteger la superficie, es aconsejable no apoyar objetos con bordes afilados y puntiagudos, y eliminar cuanto antes las manchas o restos de líquidos diversos, sobre todo si son abrasivos, ya que podrían penetrar irremediabilmente en los poros del mármol. Cabe destacar que el entorno del cuarto de baño está mucho menos expuesto a este riesgo que el de la cocina. Por lo tanto, poner especial cuidado con el uso de productos abrasivos o ácidos. (por ejemplo, lejía).

\* = M1-M2-M3 (Réf. classe Plan de toilette - Ref. clase encimera)

**PLAN DE TOILETTE AU MÈTRE LINÉAIRE (EXCLU : TROU LAVABO) - LONG. MAX 250 CM**  
**ENCIMERA AL METRO LINEAL (NO INCLUIDO: ORIFICIO PARA LAVABO) - LONG. MÁX. 250 CM**

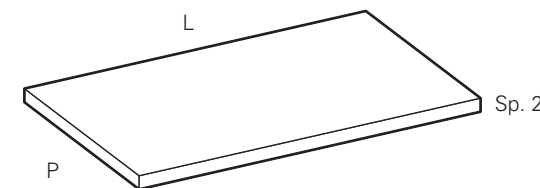

	L	P	Code	M1	M2	M3
au M. Lin. al M. Lin.	36		<b>TML36*</b>	<b>609</b>	<b>727</b>	<b>897</b>
au M. Lin. al M. Lin.	50		<b>TML50*</b>	<b>699</b>	<b>860</b>	<b>1.097</b>
au M. Lin. al M. Lin.	60		<b>TML60*</b>	<b>817</b>	<b>1.006</b>	<b>1.275</b>
au M. Lin. al M. Lin.	65		<b>TML65*</b>	<b>874</b>	<b>1.077</b>	<b>1.367</b>

## + SUPPLEMENT TROU LAVABO / INCREMENTO ORIFICIO PARA LAVABO

**+ TROU LAVABO SUR PLAN**  
ORIFICIO PARA LAVABO SOBRE ENCIMERA

<b>MFA*</b>	<b>180</b>
-------------	------------

LAVABOS VOIR PAGE 256-269  
LAVABOS VÉASE LA PÁG. 256-269

**+ DOUBLE REBORD ANTI-GOUTTES LE LONG DU CONTOUR**  
DOBLE BORDE PERIMETRAL ANTIGOTEO

<b>MSG*</b>	<b>225</b>	au M. Lin. al M. Lin.
-------------	------------	--------------------------

**N.B. - LORS DE LA COMMANDE, INDIQUER LE TYPE DE LAVABO ET LA POSITION DU ROBINET (de série position centrale)**  
**NOTA - AL HACER EL PEDIDO, INDIQUE EL TIPO DE LAVABO Y LA POSICION DEL GRIFO (de serie en posición central)**

**+ CHANGEMENT DE PROFONDEUR**  
CAMBIO DE PROFUNDIDAD

<b>MCP*</b>	<b>109</b>
-------------	------------

**N.B. - POUR UN CHANGEMENT DE PROFONDEUR IL FAUT AJOUTER AU PRIX DU PLAN ENTIER, AVEC PROFONDEUR SUPÉRIEURE, LE PRIX DU FAÇONNAGE DE CLASSE CORRESPONDANTE**  
**NOTA - PARA EL CAMBIO DE PROFUNDIDAD, HAY QUE SUMAR AL PRECIO DE LA ENCIMERA ENTERA, DE MAYOR PROFUNDIDAD, EL PRECIO DEL TRABAJO DE CLASE CORRESPONDIENTE**

# PLANS DE TOILETTE EN QUARTZ TECHNIQUE

## ENCIMERAS DE CUARZO TÉCNICO



Les plans en quartz technique sont proposés de série avec l'épaisseur de 2 cm ; ceux-ci s'obtiennent moyennant un processus de production qui mélange des inertes de quartz et de marbre qui avec l'ajout de colorants créent différentes tonalités et effets chromatiques. Le résultat final se présente avec une uniformité de coloris parfaite, une caractéristique qui le différencie des marbres naturels.

Las encimeras de cuarzo técnico están disponibles de serie con un espesor de 2 cm; se obtienen gracias a un proceso de producción que mezcla áridos de cuarzo y mármol, con el añadido de colorantes para crear diversos tonos y efectos cromáticos. El resultado final presenta una perfecta homogeneidad del color, característica que lo distingue de los mármoles naturales.

\* = Q1-Q2 (Réf. classe Plan de toilette - Ref. clase encimera)

PLAN DE TOILETTE AU MÈTRE LINÉAIRE (EXCLU : TROU LAVABO) - LONG. MAX 250 CM  
ENCIMERA AL METRO LINEAL (NO INCLUIDO: ORIFICIO PARA LAVABO) - LONG. MÁX. 250 CM

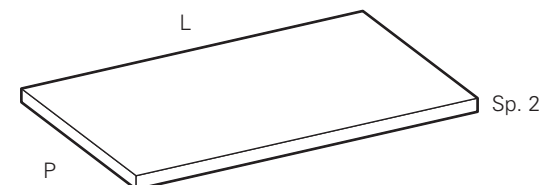

L	P	Code	Q1	Q2
au M. Lin. al M Lin.	36	<b>TML36*</b>	<b>458</b>	<b>666</b>
au M. Lin. al M Lin.	50	<b>TML50*</b>	<b>543</b>	<b>803</b>
au M. Lin. al M Lin.	60	<b>TML60*</b>	<b>632</b>	<b>881</b>
au M. Lin. al M Lin.	65	<b>TML65*</b>	<b>666</b>	<b>921</b>

### Quartz Technique

#### Cuarzo Técnico

**Q1**

MATS / MATES

GREY

BRILLANTS / BRILLANTES

SABBIA

**Q2**

MATS / MATES

BIANCO NUVOLA  
YUKON

BRILLANTS / BRILLANTES

STAR LIGHT NERO  
BIANCO ZEUS

INSTALLATION : Pour la correcte installation des plans, des silicones neutres transparents et non acétiques doivent rigoureusement être utilisés, afin d'éviter la corrosion de la surface. À la fin de l'installation, il est conseillé d'effectuer un traitement de protection anti-taches (Produit conseillé « FILA MP/90 »)

INSTALACIÓN: Para instalar correctamente las encimeras, se deben utilizar obligatoriamente siliconas neutras transparentes no ácidas, para evitar la corrosión de la superficie. Al terminar la instalación, se recomienda aplicar un tratamiento de protección antimanchas (producto recomendado: "FILA MP/90").

NETTOYAGE ET ENTRETIEN : Pour le nettoyage des plans en quartz technique, il est conseillé d'utiliser un chiffon doux imbibé d'eau. Il est possible d'éliminer les taches d'origine acide (Produits cosmétiques ou semblables) en appliquant une couche de « FILAKRISTAL », qui une fois sec doit être retiré à l'aide d'une éponge. Les résidus de calcaire peuvent être éliminés avec du « POLISH » (Formule marbre).

LIMPIEZA Y MANTENIMIENTO: Para la limpieza de las encimera de Cuarzo Técnico, se recomienda utilizar una bayeta suave humedecida con agua. Las manchas de origen ácido (productos cosméticos o similares) se pueden eliminar extendiendo una capa de "FILAKRISTAL", que, una vez seco, se debe retirar con una esponja. Los restos de cal se pueden eliminar utilizando un "POLISH" (pulimento formulado para mármol).

À ÉVITER : Nous conseillons d'éviter l'utilisation de paillettes abrasives et de produits tels que par exemple : trichloréthylène, acétone et produits chimiques particulièrement agressifs. Il est par ailleurs conseillé d'éviter d'y poser des objets chauds et des cigarettes.

EVITAR: Recomendamos evitar el uso de estropajos abrasivos y productos como: tricloroetileno, acetona y productos químicos especialmente agresivos. También se recomienda no colocar encima objetos muy calientes ni cigarrillos.

### + SUPPLEMENT TROU LAVABO / INCREMENTO ORIFICIO PARA LAVABO



**+ TROU LAVABO SUR PLAN**  
ORIFICIO PARA LAVABO SOBRE ENCIMERA

**MFA\***

**180**

LAVABOS VOIR PAGE 256-269  
LAVABOS VÉASE LA PÁG. 256-269

**N.B. - LORS DE LA COMMANDE, INDIQUER LE TYPE DE LAVABO ET LA POSITION DU ROBINET (de série position centrale)**  
**NOTA - AL HACER EL PEDIDO, INDIQUE EL TIPO DE LAVABO Y LA POSICION DEL GRIFO (de serie en posición central)**



**+ CHANGEMENT DE PROFONDEUR**  
CAMBIO DE PROFUNDIDAD

**MCP\***

**109**

**N.B. - POUR UN CHANGEMENT DE PROFONDEUR IL FAUT AJOUTER AU PRIX DU PLAN ENTIER, AVEC PROFONDEUR SUPÉRIEURE, LE PRIX DU FAÇONNAGE DE CLASSE CORRESPONDANTE**  
**NOTA - PARA EL CAMBIO DE PROFUNDIDAD, HAY QUE SUMAR AL PRECIO DE LA ENCIMERA ENTERA, DE MAYOR PROFUNDIDAD, EL PRECIO DEL TRABAJO DE CLASE CORRESPONDIENTE**

# PLANS DE TOILETTE EN VERRE ENCIMERAS DE CRISTAL

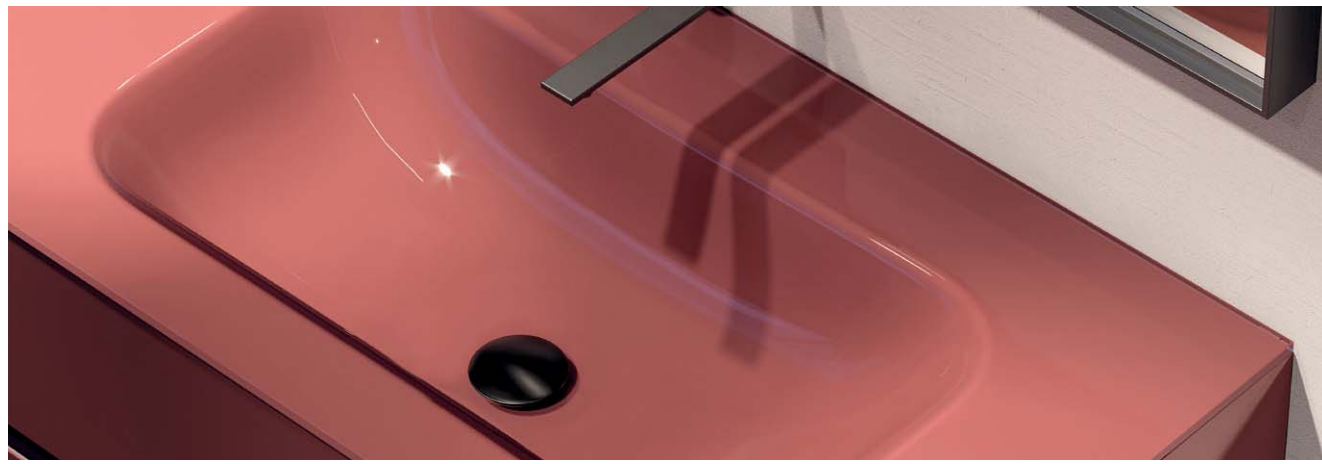

Les plans de toilette en verre extra-clair de 1 cm d'épaisseur sont proposés dans les variantes de l'échantillon de coloris Ideagroup, avec deux finitions : brillant et dépoli mat.

Las encimeras de cristal extraclaro de 1 cm de espesor están disponibles en las variantes del muestrario de colores Ideagroup, en dos acabados: brillo y al ácido mate.

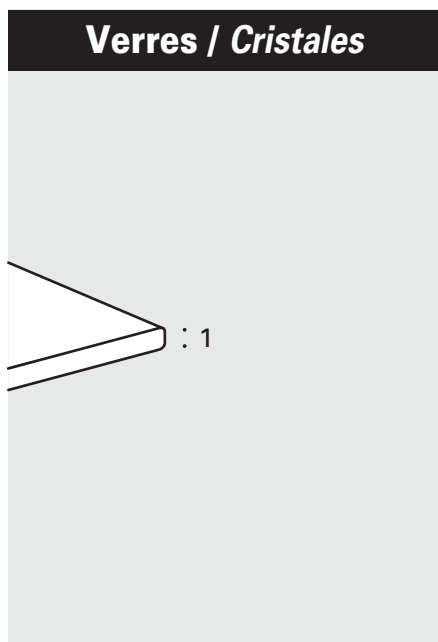

## Verres / Cristales

**U**

**VERRE EXTRA-CLAIR  
BRILLANT  
CRISTAL EXTRACLARO  
BRILLO  
Sp. 1 cm**

**S**

**VERRE EXTRA-CLAIR  
DÉPOLI  
CRISTAL EXTRACLARO  
ACIDADO  
Sp. 1 cm**

Dans les coloris de l'échantillon IDEAGROUP  
En los colores del muestrario IDEAGROUP

**INSTALLATION :** Pour la correcte installation des plans en verre, des silicones neutres transparents et non acétiques doivent rigoureusement être utilisés, afin d'éviter la corrosion de la surface colorée.

**INSTALACIÓN:** Para instalar correctamente las encimeras, se deben utilizar obligatoriamente siliconas neutras transparentes no ácidas, para evitar la corrosión de la superficie de color.

**NETTOYAGE ET ENTRETIEN :** Pour le nettoyage du plan et des surfaces en verre, il est conseillé d'utiliser un chiffon doux et des détergents liquides neutres et non abrasifs.

**LIMPIEZA Y MANTENIMIENTO:** Para limpiar la encimera y las superficies de cristal, recomendamos utilizar una bayeta suave y detergentes líquidos neutros no abrasivos.

**À ÉVITER :** Il est conseillé d'éviter l'utilisation d'abrasifs et de produits tels que: trichloréthylène, acétone et solvants en général.

**EVITAR:** Recomendamos evitar el uso de sustancias abrasivas y productos como: tricloroetileno, acetona y disolventes en general.

\* = U-S (Réf. classe Plan de toilette - Ref. clase encimera)

**PLAN DE TOILETTE AU MÈTRE LINÉAIRE (EXCLU : TROU LAVABO) - LONG. MAX 250 CM**  
**ENCIMERA AL METRO LINEAL (NO INCLUIDO: ORIFICIO PARA LAVABO) - LONG. MÁX. 250 CM**

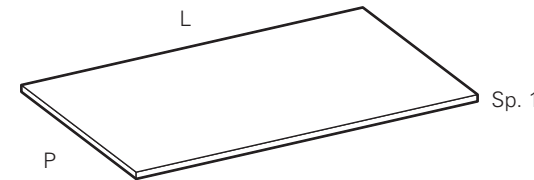

	L	P	Code	U	S
au M. Lin. al M. Lin.	36		<b>TML36*</b>	<b>324</b>	<b>662</b>
au M. Lin. al M. Lin.	50		<b>TML50*</b>	<b>416</b>	<b>755</b>
au M. Lin. al M. Lin.	60		<b>TML60*</b>	<b>458</b>	<b>832</b>
au M. Lin. al M. Lin.	65		<b>TML65*</b>	<b>481</b>	<b>868</b>

## + SUPPLEMENT TROU LAVABO / INCREMENTO ORIFICIO PARA LAVABO

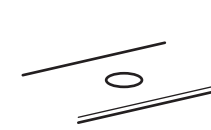

**+ TROU LAVABO SUR PLAN**  
**ORIFICIO PARA LAVABO SOBRE ENCIMERA**

	U	S
<b>MFA*</b>	<b>123</b>	<b>123</b>

**LAVABOS VOIR PAGE 256-269**  
**LAVABOS VEÁSE LA PÁG. 256-269**

**N.B. - LORS DE LA COMMANDE, INDIQUER LE TYPE DE LAVABO ET LA POSITION DU ROBINET (de série position centrale)**  
**NOTA - AL HACER EL PEDIDO, INDIQUE EL TIPO DE LAVABO Y LA POSICIÓN DEL GRIFO (de serie en posición central)**

\* = U-S (Réf. classe Plan de toilette - Ref. clase encimera)

**PLAN DE TOILETTE POUR VASQUE INTÉGRÉE AU MÈTRE LINÉAIRE (EXCLU : VASQUE) - LONG. MAX 280 CM**  
**ENCIMERA PARA CUBETA INTEGRADA AL METRO LINEAL (NO INCLUIDO: CUBETA) - LONG. MÁX. 280 CM**

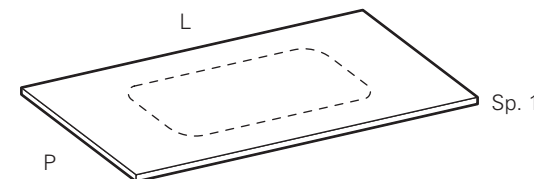

	L	P	Code	U	S
au M. Lin. al M. Lin.	36		<b>TMV36*</b>	<b>588</b>	<b>769</b>
au M. Lin. al M. Lin.	50		<b>TMV50*</b>	<b>727</b>	<b>953</b>

## + SUPPLEMENT VASQUE INTÉGRÉE / INCREMENTO CUBETA INTEGRADA

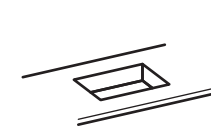

**+ VASQUE INTÉGRÉE**  
**CUBETA INTEGRADA**

	U	S
<b>MV*</b>	<b>569</b>	<b>612</b>

**VASQUES INTÉGRÉES, VOIR PAGE 202-203**  
**CUBETAS INTEGRADAS VEÁSE LA PÁG. 202-203**

**N.B. - INDIQUER MODÈLE ET ENTRAXE VASQUE ET LA POSITION DU ROBINET**  
**NOTA - INDIQUE EL MODELO Y LA DISTANCIA DESDE EL EJE CENTRAL AL BORDE LATERAL DE LA CUBETA Y LA POSICIÓN DEL GRIFO**

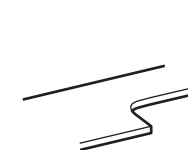

**+ CHANGEMENT DE PROFONDEUR**  
**CAMBIO DE PROFUNDIDAD**

	U	S
<b>MCP*</b>	<b>48</b>	<b>48</b>

**N.B. - POUR UN CHANGEMENT DE PROFONDEUR IL FAUT AJOUTER AU PRIX DU PLAN ENTIER, AVEC PROFONDEUR SUPÉRIEURE, LE PRIX DU FAÇONNAGE DE CLASSE CORRESPONDANTE**  
**NOTA - PARA EL CAMBIO DE PROFUNDIDAD, HAY QUE SUMAR AL PRECIO DE LA ENCIMERA ENTERA, DE MAYOR PROFUNDIDAD, EL PRECIO DEL TRABAJO DE CLASE CORRESPONDIENTE**



TYPE  
TIPO  
**2A**



Vasque / Cubeta 54 x 27 x 12 Prof.  
de **ÉL. BAS** / desde **BASE ≥ L.70**

TYPE  
TIPO  
**2B**



Vasque / Cubeta 65 x 27 x 12 Prof.  
de **ÉL. BAS** / desde **BASE ≥ L.80**

TYPE  
TIPO  
**2C**



Vasque / Cubeta 49 x 31 x 12 Prof.

TYPE  
TIPO  
**2D**



Vasque / Cubeta 57 x 32 x 12 Prof.  
de **ÉL. BAS** / desde **BASE ≥ L.70**

**N.B. - POSSIBILITÉ DE DEMANDER LE TROU POUR ROBINET  
EN POSITION LATÉRALE ET EN RETRAIT (DROITE-GAUCHE) EN L'INDIQUANT DANS LA COMMANDE**  
NOTA - SE PUEDE SOLICITAR EL ORIFICIO PARA GRIFO  
EN POSICIÓN LATERAL HACIA ATRÁS (DER.-IZQ.) INDICÁNDOLO EN EL PEDIDO

TYPE  
TIPO  
**2E**

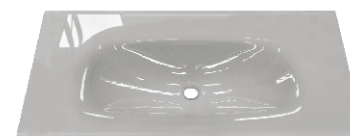

Vasque / Cubeta 65 x 32 x 12 Prof.  
de **ÉL. BAS** / desde **BASE ≥ L.80**

TYPE  
TIPO  
**2F**



Vasque / Cubeta 75 x 32 x 12 Prof.  
de **ÉL. BAS** / desde **BASE ≥ L.90**

TYPE  
TIPO  
**2G**



Vasque / Cubeta 64 x 30 x 12 Prof.  
de **ÉL. BAS** / desde **BASE ≥ L.80**

TYPE  
TIPO  
**2H**



Vasque / Cubeta 57 x 30 x 12 Prof.  
de **ÉL. BAS** / desde **BASE ≥ L.70**

TYPE  
TIPO  
**2I**



Vasque / Cubeta 57 x 32 x 12 Prof.  
de **ÉL. BAS** / desde **BASE ≥ L.70**

TYPE  
TIPO  
**2L**



Vasque / Cubeta 65 x 32 x 12 Prof.  
de **ÉL. BAS** / desde **BASE ≥ L.80**



# PLANS DE TOILETTE EN GRÈS ENCIMERAS DE GRES



Les plans en grès sont proposés dans l'épaisseur de 0.6 (DOGMA) et 1.2. Le grès est un type de céramique très résistant et avec une porosité basse particulièrement adapté à l'usage quotidien. Le grès est composé d'une argile plastique et façonnable, dont les ingrédients de base sont l'argile, le feldspath et le quartz. L'argile qui est utilisée pour la production du grès a la capacité de résister aux hautes températures (jusqu'à 1250°C).

Las encimeras de gres están disponibles con un espesor de 0.6 (DOGMA) y 1.2. El gres es un tipo de cerámica muy resistente y muy poco porosa, especialmente adecuada para el uso cotidiano. El gres está compuesto por una arcilla plástica y maleable cuyos ingredientes básicos son la arcilla, el feldespato y el cuarzo. La arcilla que se utiliza para la producción del gres resiste elevadas temperaturas (de hasta 1250 °C).

Grès / Gres		X
<b>GRÈS GRES Sp. 1.2 cm</b>		
NIEVE PHEDRA BARRO NERO JASPER	Finition mate Acabado mate	MOON GRIGIO PACIFIC BIANCO UMBRA MARRONE DUKHAN MARRON
<b>GRÈS DE LAMINAM GRES DE LAMINAM Sp. 0.6 / 1.2 cm</b>		
MARQUINIA EXTRA STATUARIO ALTISSIMO PIETRA GREY DIAMOND CREAM CALACATTA ORO VENATO STATUARIETTO LUCIDATO	Finition brillante Acabado brillo	MARQUINIA EXTRA STATUARIO ALTISSIMO PIETRA GREY DIAMONDS CREAM CALACATTA ORO VENATO BIANCO ASSOLUTO NERO ASSOLUTO PIETRA PIASENTINA TAUPE PIETRA PIASENTINA GRIGIO TERRA DI MATERA TERRA DI POMPEI STATUARIETTO FUSION WHITE TRAVERTINO BIANCO BOCCIARDATO
INVISIBLE WHITE	Finition Soft Acabado Soft	
PIETRA PIASENTINA GRIGIO FIAMMATO PIETRA PIASENTINA TAUPE FIAMMATO ARDESIA NERO A SPACCO ARDESIA BIANCO A SPACCO TERRA DI MATERA FIAMMATO TERRA DI POMPEI FIAMMATO	Finition rugueuse Acabado rugoso	

INSTALLATION : Pour la correcte installation des plans, des silicones neutres transparents et non acétiques doivent rigoureusement être utilisés, afin d'éviter la corrosion de la surface. À la fin de l'installation, il est conseillé d'effectuer un traitement de protection anti-taches (Produit conseillé « FILA MP/90 »)

INSTALACIÓN: Para instalar correctamente las encimeras, se deben utilizar obligatoriamente siliconas neutras transparentes no ácidas, para evitar la corrosión de la superficie. Al terminar la instalación, se recomienda aplicar un tratamiento de protección antimanchas (producto recomendado: "FILA MP/90").

NETTOYAGE ET ENTRETIEN : Pour le nettoyage des plans en grès, il est conseillé d'utiliser un chiffon doux imbibé d'eau. Il est possible d'éliminer les taches d'origine acide (Produits cosmétiques ou semblables) en appliquant une couche de « FILAKRISTALL », qui une fois sec doit être retiré à l'aide d'une éponge. Les résidus de calcaire peuvent être éliminés avec du « POLISH » (Formule marbre) ou avec du vinaigre blanc.

LIMPIEZA Y MANTENIMIENTO: Para la limpieza de las encimeras de gres, se recomienda utilizar una bayeta suave humedecida con agua. Las manchas de origen ácido (productos cosméticos o similares) se pueden eliminar extendiendo una capa de "FILAKRISTALL", que, una vez seco, se debe retirar con una esponja. Los restos de cal se pueden eliminar utilizando un "POLISH" (pulimento formulado para mármol) o simplemente vinagre blanco.

À ÉVITER : Nous conseillons d'éviter l'utilisation de paillettes abrasives et de produits tels que par exemple : trichloréthylène, acétone et produits chimiques particulièrement agressifs.

EVITAR: Recomendamos evitar el uso de estropajos abrasivos y productos como: tricloroetileno, acetona y productos químicos especialmente agresivos.

## PLAN DE TOILETTE AU MÈTRE LINÉAIRE (EXCLU : TROU LAVABO) - LONG. MAX 250 CM ENCIMERA AL METRO LINEAL (NO INCLUIDO: ORIFICIO PARA LAVABO) - LONG. MÁX. 250 CM

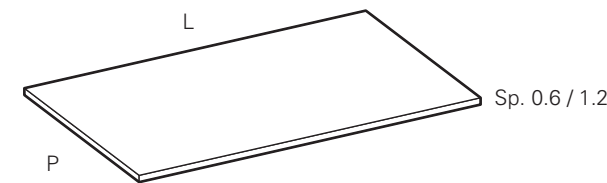

SEULEMENT DOGMA POUR BASES  
ET MEUBLES SOUS VASQUE AVEC VASQUE À POSER  
SÓLO DOGMA PARA MUEBLES BAJOS  
Y ESTRUCTURAS DE APOYO PARA LAVABO

Sp	L	P	Code	X
0.6 cm	au M. Lin. al M Lin.	36	TMD36X	331
	au M. Lin. al M Lin.	50	TMD50X	425
1.2 cm	au M. Lin. al M Lin.	36	TML36X	504
	au M. Lin. al M Lin.	50	TML50X	694
	au M. Lin. al M Lin.	60	TML60X	832
	au M. Lin. al M Lin.	65	TML65X	871

## + SUPPLEMENT TROU LAVABO / INCREMENTO ORIFICIO PARA LAVABO

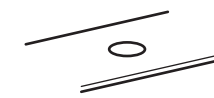

+ TROU LAVABO SUR PLAN  
ORIFICIO PARA LAVABO SOBRE ENCIMERA

MFX 257

LAVABOS VOIR PAGE 256-269  
LAVABOS VEÁSE LA PÁG. 256-269

N.B. - LORS DE LA COMMANDE, INDIQUER LE TYPE DE LAVABO ET LA POSITION DU ROBINET (de série position centrale)  
NOTA - AL HACER EL PEDIDO, INDIQUE EL TIPO DE LAVABO Y LA POSICIÓN DEL GRIFO (de serie en posición central)

## PLAN DE TOILETTE POUR VASQUE INTÉGRÉE AU MÈTRE LINÉAIRE (EXCLU : VASQUE) - LONG. MAX 280 CM - NON SP. 6 MM ENCIMERA PARA CUBETA INTEGRADA AL METRO LINEAL (NO INCLUIDO: CUBETA) - LONG. MÁX. 280 CM - NO SP. 6 MM

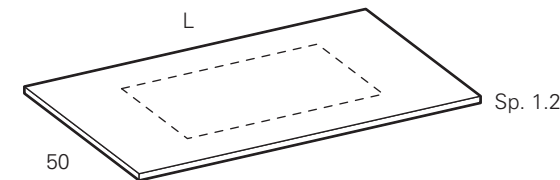

L	P	Code	X
au M. Lin. al M Lin.	50	TMV50X	713

## + SUPPLEMENT VASQUE INTÉGRÉE / INCREMENTO CUBETA INTEGRADA

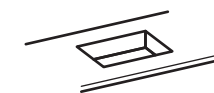

+ VASQUE INTÉGRÉE  
CUBETA INTEGRADA  
5A - 5B

MVRX 1.143

+ VASQUE INTÉGRÉE  
CUBETA INTEGRADA  
7A - 7B - 9A - 9B

MSX 1.223

VASQUES INTÉGRÉES, VOIR PAGE 208-209  
CUBETAS INTEGRADAS VEÁSE LA PÁG. 208-209

N.B. - INDIQUER MODÈLE ET ENTRAXE VASQUE ET LA POSITION DU ROBINET  
NOTA - PARA EL CAMBIO DE PROFUNDIDAD, HAY QUE SUMAR AL PRECIO DE LA ENCIMERA ENTERA, DE MAYOR PROFUNDIDAD, EL PRECIO DEL TRABAJO DE CLASE CORRESPONDIENTE



+ CHANGEMENT DE PROFONDEUR  
CAMBIO DE PROFUNDIDAD

MCPX 129

N.B. - POUR UN CHANGEMENT DE PROFONDEUR IL FAUT AJOUTER AU PRIX DU PLAN ENTIER, AVEC PROFONDEUR SUPÉRIEURE, LE PRIX DU FAÇONNAGE DE CLASSE CORRESPONDANTE  
NOTA - PARA EL CAMBIO DE PROFUNDIDAD, HAY QUE SUMAR AL PRECIO DE LA ENCIMERA ENTERA, DE MAYOR PROFUNDIDAD, EL PRECIO DEL TRABAJO DE CLASE CORRESPONDIENTE

# PLAN DE TOILETTE EN GRÈS EMBOITÉ ENCIMERA DE GRES ATAMBORADO



Les plans en grès sont proposés dans l'épaisseur de 3, 6, 8 et 14 cm. Le grès est un type de céramique très résistante et avec une porosité basse particulièrement adapté à l'usage quotidien. Le grès est composé d'une argile plastique et façonnable, dont les ingrédients de base sont l'argile, le feldspath et le quartz. L'argile qui est utilisée pour la production du grès a la capacité de résister aux hautes températures (jusqu'à 1250°C).

Las encimeras de gres están disponibles con espesor de 3, 6, 8 y 14 cm. El gres es un tipo de cerámica muy resistente y muy poco porosa, especialmente adecuada para el uso cotidiano. El gres está compuesto por una arcilla plástica y maleable cuyos ingredientes básicos son la arcilla, el feldespato y el cuarzo. La arcilla que se utiliza para la producción del gres resiste elevadas temperaturas (de hasta 1250 °C).

**PLAN DE TOILETTE AU MÈTRE LINÉAIRE (EXCLU : TROU LAVABO) - LONG. MAX 250 cm  
AVEC SUPPORTS SI BESOIN**  
ENCIMERA AL METRO LINEAL (NO INCLUIDO: ORIFICIO PARA LAVABO) - LONG. MÁX. 250 cm  
COMPLETO DE SOPORTES DONDE SEA NECESARIO

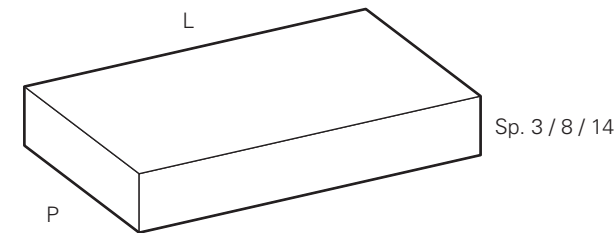

Sp	L	P	Code	W
3 cm	au M. Lin. al M. Lin.	36	TSW303	876
	au M. Lin. al M. Lin.	50	TSW305	903
8 cm	au M. Lin. al M. Lin.	36	TSW803	889
	au M. Lin. al M. Lin.	50	TSW805	917
14 cm	au M. Lin. al M. Lin.	36	TSW103	903
	au M. Lin. al M. Lin.	50	TSW105	930

**PLAN DE TOILETTE AVEC BORD FAÇONNÉ  
À 52 DEGRÉS** pour vasques à poser sur plan de toilette  
ENCIMERA 52° para lavabos en apoyo

**INSTALLATION UNIQUEMENT SUSPENDUE (NON À POSER SUR ÉLÉMENTS BAS)  
INSTALACIÓN SOLO SUSPENDIDA (NO APOYADA SOBRE MUEBLES BAJOS)**

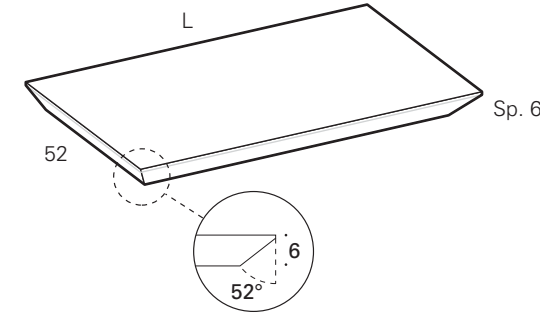

Sp	L	P	Code	W
6 cm	au M. Lin. al M. Lin.	52	TSI52W	1.045

## + SUPPLEMENT / INCREMENTO

**+ TROU LAVABO SUR PLAN  
ORIFICIO PARA LAVABO SOBRE ENCIMERA**



**MFAW 121**

**LAVABOS VOIR PAGE 256-269  
LAVABOS VÉASE LA PÁG. 256-269**

**+ VASQUE INTÉGRÉE  
CUBETA INTEGRADA  
5A - 5B**

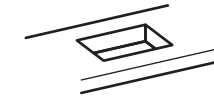

**MVW 1.067**

**+ VASQUE INTÉGRÉE  
CUBETA INTEGRADA  
7A - 7B - 9A - 9B**

**MSW 1.163**

**PAS POUR PLAN DE TOILETTE AVEC BORD FAÇONNÉ À 52 DEGRÉS  
NO DISPONIBLE PARA ENCIMERA 52°**

**VASQUES INTÉGRÉES, VOIR PAGE 208-209  
CUBETAS INTEGRADAS VÉASE LA PÁG. 208-209  
PAS POUR PLAN DE TOILETTE P.36 / NO DISPONIBLE PARA ENCIMERA P.36**

## Grès Emboité / Gres Atamborado

**W**

**GRÈS DI LAMINAM  
GRES DI LAMINAM  
Sp. 3 / 6 / 8 / 14 cm**

MARQUINIA EXTRA  
STATUARIO ALTISSIMO  
PIETRA GREY  
DIAMOND CREAM  
CALACATTA ORO VENATO  
STATUARIETTO LUCIDATO

Finition brillante  
Acabado brillo

MARQUINIA EXTRA  
STATUARIO ALTISSIMO  
PIETRA GREY  
DIAMONDS CREAM  
CALACATTA ORO VENATO  
BIANCO ASSOLUTO  
NERO ASSOLUTO  
PIETRA PIASENTINA TAUPE  
PIETRA PIASENTINA GRIGIO  
TERRA DI MATERA  
TERRA DI POMPEI  
STATUARIETTO  
FUSION WHITE  
TRAVERTINO BIANCO BOCCIARDATO

Finition mate  
Acabado mate

INVISIBLE WHITE

Finition Soft  
Acabado Soft

PIETRA PIASENTINA GRIGIO FIAMMATO  
PIETRA PIASENTINA TAUPE FIAMMATO  
ARDESIA NERO A SPACCO  
ARDESIA BIANCO A SPACCO  
TERRA DI MATERA FIAMMATO  
TERRA DI POMPEI FIAMMATO

Finition rugueuse  
Acabado rugoso

**INSTALLATION :** Pour la correcte installation des plans, des silicones neutres transparents et non acétiques doivent rigoureusement être utilisés, afin d'éviter la corrosion de la surface. À la fin de l'installation, il est conseillé d'effectuer un traitement de protection anti-taches (Produit conseillé « FILA MP/90 »)

**INSTALACIÓN:** Para instalar correctamente las encimeras, se deben utilizar obligatoriamente siliconas neutras transparentes no ácidas, para evitar la corrosión de la superficie. Al terminar la instalación, se recomienda aplicar un tratamiento de protección antimanchas (producto recomendado: "FILA MP/90").

**NETTOYAGE ET ENTRETIEN :** Pour le nettoyage des plans en grès, il est conseillé d'utiliser un chiffon doux imbibé d'eau. Il est possible d'éliminer les taches d'origine acide (Produits cosmétiques ou semblables) en appliquant une couche de « FILAKRISTALL », qui une fois sec doit être retiré à l'aide d'une éponge. Les résidus de calcaire peuvent être éliminés avec du « POLISH » (Formule marbre) ou avec du vinaigre blanc.

**LIMPIEZA Y MANTENIMIENTO:** Para la limpieza de las encimeras de gres, se recomienda utilizar una bayeta suave humedecida con agua. Las manchas de origen ácido (productos cosméticos o similares) se pueden eliminar extendiendo una capa de "FILAKRISTALL", que, una vez seco, se debe retirar con una esponja. Los restos de cal se pueden eliminar utilizando un "POLISH" (pulimento formulado para mármol) o simplemente vinagre blanco.

**À ÉVITER :** Nous conseillons d'éviter l'utilisation de paillettes abrasives et de produits tels que par exemple : trichloréthylène, acétone et produits chimiques particulièrement agressifs.

**EVITAR:** Recomendamos evitar el uso de estropajos abrasivos y productos como: tricloroetileno, acetona y productos químicos especialmente agresivos.

**ATTENTION PLAN DE TOILETTE Sp.8/14:  
6.5 cm = DISTANCE MINIMUM POUR ENCOMBREMENT  
BRIDE DE SUPPORT INFÉRIEUR**  
ATENCIÓN ENCIMERA Sp.8/14:  
6.5 cm = DISTANCIA MÍNIMA PARA QUE QUEPA  
EL SOPORTE INFERIOR

**ATTENTION PLAN DE TOILETTE Sp.6 52°:  
18 cm = DISTANCE MINIMUM POUR ENCOMBREMENT  
BRIDE DE SUPPORT INFÉRIEUR**  
ATENCIÓN ENCIMERA Sp.6 52°:  
18 cm = DISTANCIA MÍNIMA PARA QUE QUEPA  
EL SOPORTE INFERIOR



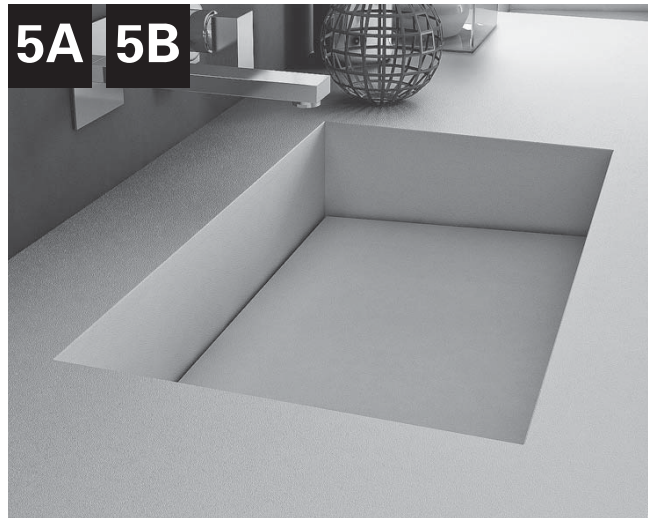

Fond amovible pour l'inspection de la vasque  
Fondo extraíble para inspección de la cubeta

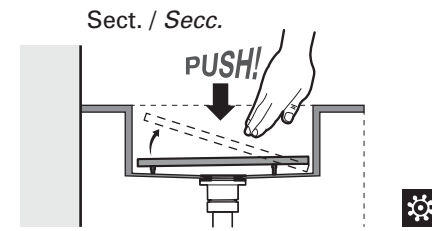

AVEC BONDE TOUJOURS OUVERTE  
CON VÁLVULA DE DESAGÜE SIEMPRE ABIERTA

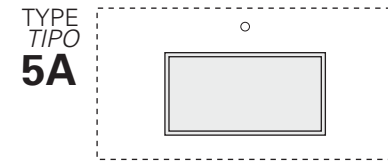

Vasque / Cubeta 55 x 33 x 12 Prof.  
de ÉL. BAS / desde BASE  $\geq$  L.70

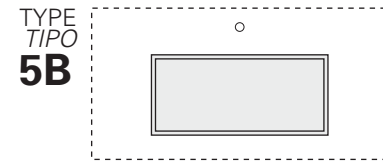

Vasque / Cubeta 65 x 33 x 12 Prof.  
de ÉL. BAS / desde BASE  $\geq$  L.80

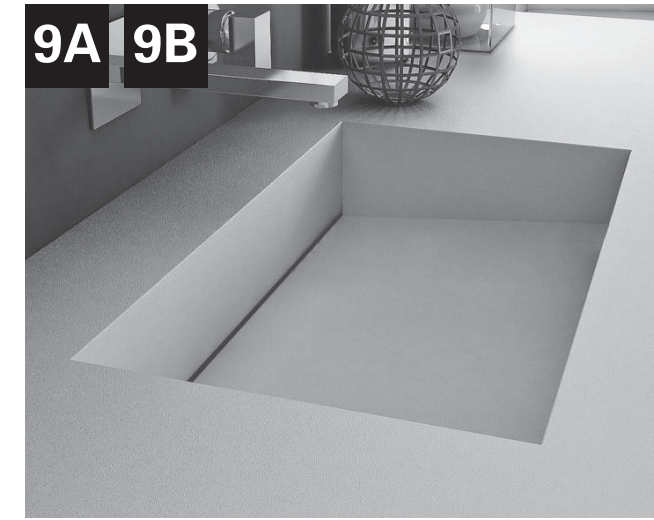

Système à fente d'écoulement libre  
Desagüe de ranura de flujo libre

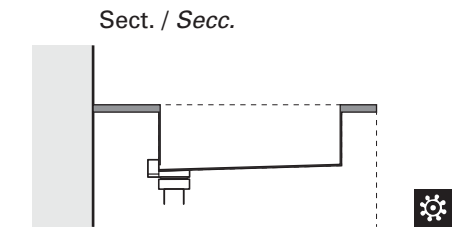

AVEC BONDE TOUJOURS OUVERTE  
CON VÁLVULA DE DESAGÜE SIEMPRE ABIERTA

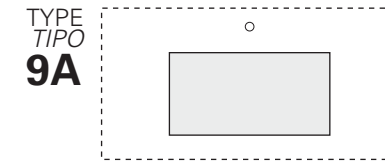

Vasque / Cubeta 55 x 33 x 12 Prof.  
de ÉL. BAS / desde BASE  $\geq$  L.70

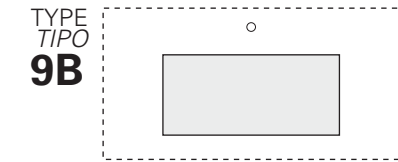

Vasque / Cubeta 65 x 33 x 12 Prof.  
de ÉL. BAS / desde BASE  $\geq$  L.80

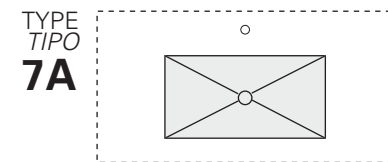
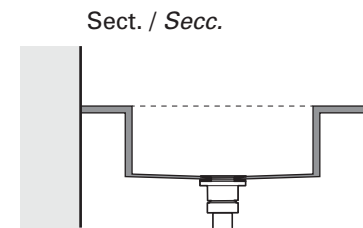
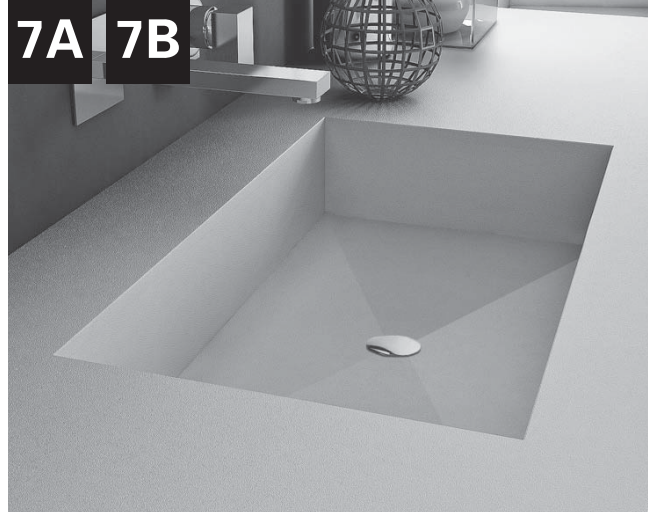

Vasque / Cubeta 55 x 33 x 12 Prof.  
de ÉL. BAS / desde BASE  $\geq$  L.70

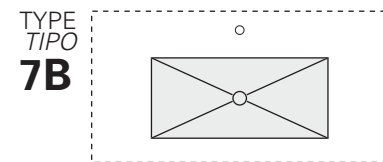

Vasque / Cubeta 65 x 33 x 12 Prof.  
de ÉL. BAS / desde BASE  $\geq$  L.80  
(Dogma  $\geq$  L.90)

# PLAN DE TOILETTE EN GRÈS AVEC VASQUE CONSTRUITE (Gauche-Droite)

## ENCIMERA DE GRES CON CUBETA INTEGRADA (Izda.-Dcha.)



Les plans de toilette en grès avec vasque construite sont proposés avec une hauteur de 24,9 cm. Le grès est un type de céramique très résistant, avec une basse porosité, particulièrement approprié à un usage quotidien. Le grès se compose d'un mélange plastique d'argile, feldspath et quartz. L'argile qui est utilisée pour la production du grès a la capacité de résister aux hautes températures (jusqu'à 1250 °C).

Las encimeras de gres con cubeta integrada están disponibles con altura de 24.9 cm. Este material es un tipo de cerámica muy resistente, poco poroso y adapto particularmente al uso cotidiano. El Gres se compone de arcilla plástica y manejable. Cuyos ingredientes base son la arcilla, feldspato y cuarzo. La Arcilla que viene usada para la fabricación del gres tiene la capacidad de resistir a altas temperaturas (hasta 1250° C).

### PLAN INTEGRÉ A POSER SUR ELEMENTS BAS (GAUCHE-DROITE)

#### SANS TROP PLEIN

#### ENCIMERA CON CUBETA INTEGRADA EN APOYO SOBRE BASES (IZDA.-DCHA.)

#### SIN REBOSADERO

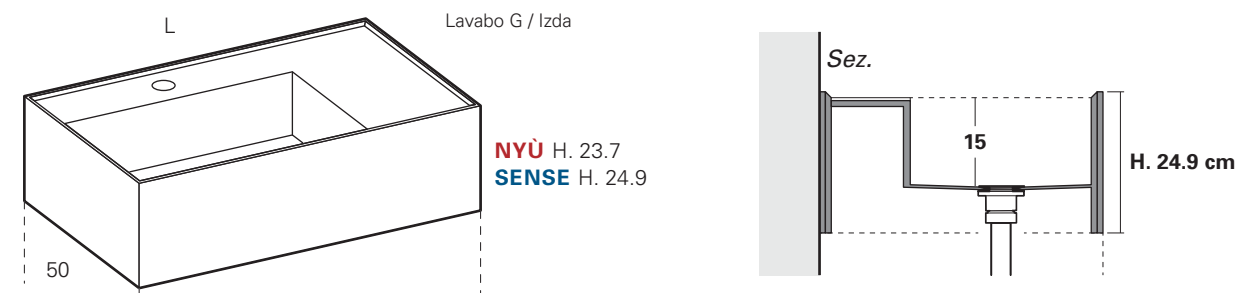

L	P	Code	W
---	---	------	---

NYÙ H. 23.7	Lavabo Centr. / Centr.	61.2 > 62.4	50	TCW61	2.952
	Lavabo D-G / Dr.-Iz.	71.2 > 82.4	50	TCW71	4.645
	Lavabo D-G / Dr.-Iz.	91.2 > 107.4	50	TCW91	4.918

SENSE H. 24.9	Lavabo Centr. / Centr.	61.2 > 62.4	50	TCWS61	3.116
	Lavabo D-G / Dr.-Iz.	71.2 > 82.4	50	TCWS71	4.879
	Lavabo D-G / Dr.-Iz.	91.2 > 107.4	50	TCWS91	5.164

### Grès Emboité

#### Gres Atamborado

W

#### GRÈS DE LAMINAM

#### GRES DE LAMINAM

#### Sp. 23.7 / 24.9 cm

PIETRA PIASENTINA TAUPE  
PIETRA PIASENTINA GRIGIO  
BIANCO ASSOLUTO  
NERO ASSOLUTO  
TERRA DI MATERA  
TERRA DI POMPEI  
TRAVERTINO BIANCO BOCCIARDATO

Finition Mat  
Acabado Opaco

PIETRA PIASENTINA GRIGIO FIAMMATO  
PIETRA PIASENTINA TAUPE FIAMMATO  
TERRA DI MATERA FIAMMATO  
TERRA DI POMPEI FIAMMATO

Finition Rugueuse  
Acabado Rugoso

NYÙ  
23.7 (À poser sur éléments bas / Apoyada sobre bases)

SENSE  
24.9 (À poser sur éléments bas / Apoyada sobre bases)

INSTALLATION: Pour l'installation correcte des plans gres, des silicones neutres transparents non acétiques doivent être rigoureusement utilisés afin d'éviter la corrosion de la surface. À la fin de l'installation, il est conseillé d'effectuer un traitement de protection antitaches (Produit conseillé "FILA MP/90").

NETTOYAGE ET ENTRETIEN: Pour le nettoyage des plans en gres et reconstitué, il est conseillé d'utiliser un chiffon doux imbibé d'eau. Taches d'origine acide (Produits cosmétiques ou similaires), on peut les enlever en étalant une fine couche de "FILAKRISTAL" qui, une fois sèche, peut être enlevée avec une éponge. Les résidus de calcaire peuvent être enlevés au moyen du "POLISH" (Formule marbre).

À ÉVITER: Nous conseillons d'éviter l'utilisation de pailles de fer abrasives et de produits tels que : trichloréthylène, acétone et produits chimiques particulièrement agressifs. En outre, nous conseillons d'éviter de poser tous objets ardents et cigarettes.

INSTALACIÓN: Para una correcta instalación de las encimeras en Gres, se debe utilizar rigurosamente silicona neutra transparente no acética, para evitar la corrosión de la superficie. Al finalizar la instalación se aconseja aplicar un tratamiento protector antimanchas (Producto aconsejado: "FILA MP/90").

LIMPIEZA Y MANTENIMIENTO: Para la limpieza de encimeras de Gres se aconseja el uso de un paño suave humedo con agua. Manchas de origen ácido (productos cosméticos o similares), se pueden eliminar extendiendo un velo de "FILAKRISTAL", y una vez seco se elimina con una esponja. Residuos de cal se pueden eliminar con "POLISH" (Fórmula Mármol).

EVITAR: Evitar el uso de lijas abrasivas ó productos como por ejemplo: trielina, acetona y productos químicos particularmente agresivos. Además se aconseja no apoyar objetos calientes o cigarrillos.

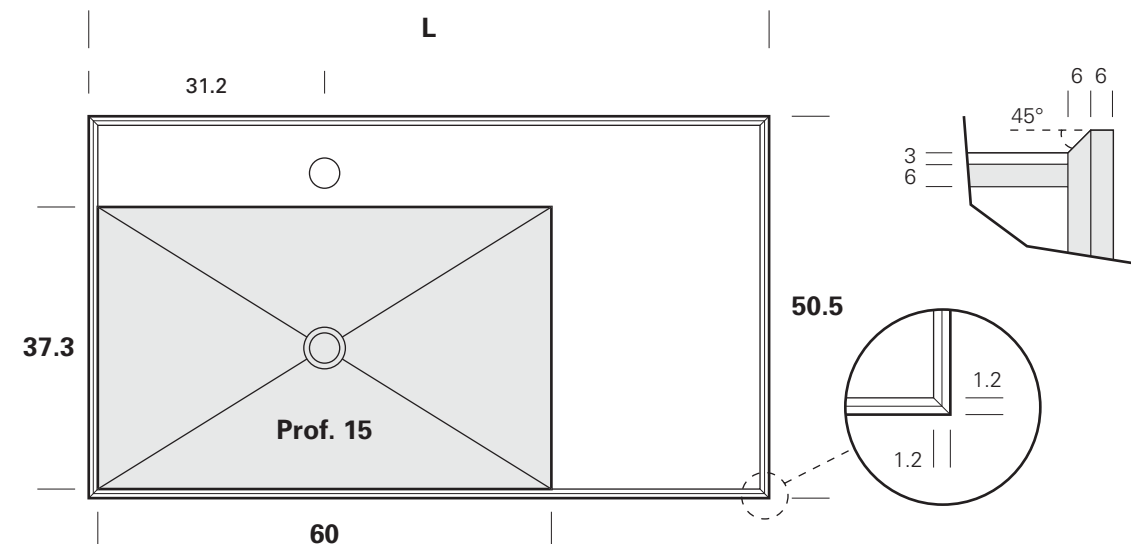

N.B. - LORS DE LA COMMANDE, INDIQUER LE TYPE ET LA POSITION DU ROBINET (de série position centrale)  
NOTA - AL HACER EL PEDIDO, INDIQUE EL TIPO Y LA POSICIÓN DEL GRIFO (de serie en posición central)

ATTENTION :  
LE PLAN DE TOILETTE POUR LAVABO NÉCESSITE D'UNE INSTALLATION MURALE RENFORCÉE OU PORTANTE

ATENCIÓN:  
LA ENCIMERA PARA LAVABO REQUIERE LA INSTALACIÓN EN PARED REFORZADA O PORTANTE

POUR BONDE, VOIR PAGE 336  
PARA VÁLVULA DE DESAGÜE VÉASE LA PÁG. 336



# PLANS DE TOILETTE AQUATEK

## ENCIMERAS AQUATEK



Aquatek est un matériau à base d'environ 2/3 d'hydroxyde d'aluminium et 1/3 d'acryle de haute qualité. Le procédé de production constamment contrôlé, permet d'obtenir un produit homogène sur toute son épaisseur et, par conséquent, toujours réparable. Il maintient, en outre, sa forme et offre une excellente résistance aux chocs, à la chaleur et aux agents chimiques les plus courants.

Aquatek est biologiquement pur et non poreux et il n'absorbe donc pas la saleté et les germes. Toutes rayures ou taches peuvent être supprimées tout simplement à l'aide de l'éponge abrasive fournie avec chaque vasque et/ou plan de toilette.

Aquatek es un material compuesto de 2/3 de hidroxido de aluminio y 1/3 de acrilico de alta calidad. El proceso de producción constantemente controlado, consiente de obtener un producto homogéneo en todo su espesor, y por lo tanto reparable. Mantiene además la forma y ofrece una óptima resistencia a los golpes, al calor y a los más comunes agentes químicos.

Aquatek es biológicamente puro y no poroso, por lo que no absorbe suciedad y gérmenes. Eventuales arañazos ó manchas pueden ser eliminadas simplemente con la esponja abrasiva suministrada con cada pieza.

**PLAN DE TOILETTE AU MÈTRE LINÉAIRE (EXCLU : TROU LAVABO) - LONG. MAX 250 cm**  
**AVEC SUPPORTS SI BESOIN**  
 ENCIMERA AL METRO LINEAL (NO INCLUIDO: ORIFICIO PARA LAVABO) - LONG. MÁX. 250 cm  
 COMPLETO DE SOPORTES DONDE SEA NECESARIO

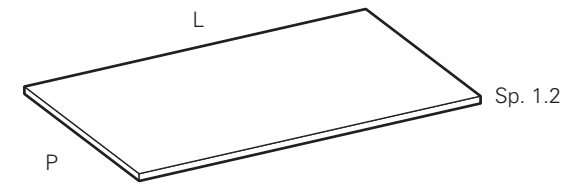

Sp	L	P	Code	A
1.2 cm	au M. Lin. al M. Lin.	36	TML36*	428
	au M. Lin. al M. Lin.	50	TML50*	635
	au M. Lin. al M. Lin.	60	TML60*	694
	au M. Lin. al M. Lin.	65	TML65*	802

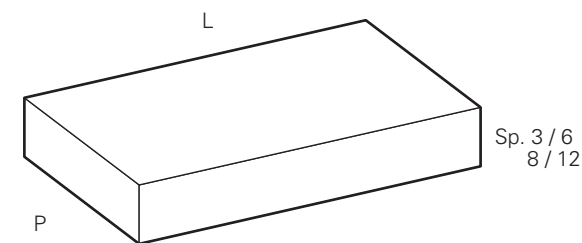

Sp	L	P	Code	A
3 cm	au M. Lin. al M. Lin.	36	AT033	863
	au M. Lin. al M. Lin.	50	AT035	976
6 cm	au M. Lin. al M. Lin.	36	AT063	876
	au M. Lin. al M. Lin.	50	AT065	986
8 cm	au M. Lin. al M. Lin.	36	AT083	889
	au M. Lin. al M. Lin.	50	AT085	995
12 cm	au M. Lin. al M. Lin.	36	AT103	937
	au M. Lin. al M. Lin.	50	AT105	1.046

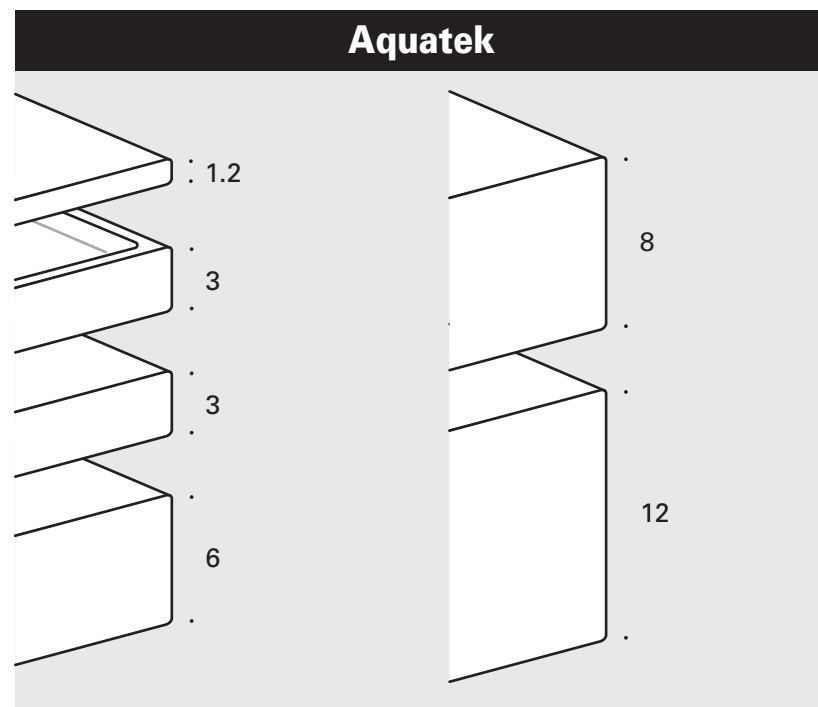

**A**  
**AQUATEK**  
**Sp. 1.2 / 3 / 6 / 8 / 12 cm**  
 BLANC MAT / BLANCO OPACO

**INSTALLATION:** Pour l'installation correcte des plans en Aquatek, des silicones neutres transparents non acétiques doivent être rigoureusement utilisés afin d'éviter la corrosion de la surface.

**NETTOYAGE ET ENTRETIEN:** Pour éliminer sur les plans de toilette en Aquatek des taches, du calcaire et de la saleté, il suffit et il est conseillé de nettoyer la surface avec de l'eau savonneuse ou avec des détergents ordinaires non abrasifs : utiliser des chiffons doux de coton. Dans le cas de rayures ou de taches persistantes, utiliser l'éponge abrasive (fournie à l'achat avec le plan de toilette), ou du papier abrasif grain 1000.

À ÉVITER: Nous conseillons d'éviter des produits tels que : trichloréthylène, acétone et produits chimiques particulièrement agressifs. En outre, nous conseillons d'éviter de poser tous objets ardents et cigarettes.

**INSTALACIÓN:** Para la correcta instalación de estas piezas se debe utilizar rigurosamente siliconas neutras transparentes no acéticas, para evitar la corrosión de la superficie.

**LIMPIEZA Y MANTENIMIENTO:** Para la limpieza de las manchas, cal y suciedad, es suficiente y aconsejable limpiar la superficie con agua y jabón ó con comunes detergentes no abrasivos: utilizar paños suaves de algodón. En el caso de arañazos o manchas persistentes utilizar la esponja abrasiva ( suministrada con la encimera), ó lija abrasiva fina de grano 1000.

**EVITAR:** Evitar productos como por ejemplo: trielina, acetona y productos químicos particularmente agresivos. Además aconsejamos evitar el apoyo de objetos calientes y cigarrillos.



### + SUPPLEMENT TROU LAVABO / INCREMENTO ORIFICIO PARA LAVABO

**+ TROU LAVABO SUR PLAN**  
 ORIFICIO PARA LAVABO SOBRE ENCIMERA

<b>MFAA</b>	<b>118</b>
-------------	------------

**LAVABOS VOIR PAGE 256-269**  
**LAVABOS VÉASE LA PÁG. 256-269**

**N.B. - LORS DE LA COMMANDE, INDIQUER LE TYPE DE LAVABO ET LA POSITION DU ROBINET (de série position centrale)**  
**NOTA - AL HACER EL PEDIDO, INDIQUE EL TIPO DE LAVABO Y LA POSICIÓN DEL GRIFO (de serie en posición central)**

**+ CHANGEMENT DE PROFONDEUR**  
 CAMBIO DE PROFUNDIDAD

<b>MCPA</b>	<b>104</b>
-------------	------------

**+ CHANGEMENT DE PROFONDEUR**  
 CAMBIO DE PROFUNDIDAD

<b>MCPA1</b>	<b>199</b>
--------------	------------

UNIQ. POUR PLAN DE TOILETTE Sp. 1.2 cm / SOLO PARA ENCIMERA Sp. 1.2 cm  
 UNIQ. POUR PLAN DE TOILETTE Sp. 3 / 6 / 8 / 12 cm / SOLO PARA ENCIMERA Sp. 3 / 6 / 8 / 12 cm  
**N.B. - POUR UN CHANGEMENT DE PROFONDEUR IL FAUT AJOUTER AU PRIX DU PLAN ENTIER, AVEC PROFONDEUR SUPÉRIEURE, LE PRIX DU FAÇONNAGE DE CLASSE CORRESPONDANTE**  
**NOTA - PARA EL CAMBIO DE PROFUNDIDAD, HAY QUE SUMAR AL PRECIO DE LA ENCIMERA ENTERA, DE MAYOR PROFUNDIDAD, EL PRECIO DEL TRABAJO DE CLASE CORRESPONDIENTE**

# PLANS DE TOILETTE EN AQUATEK AVEC VASQUE INTEGREE ENCIMERA EN AQUATEK C/CUBETA INTEGRADA

PLANS DE TOILETTE AU M. LIN. (VASQUE NON INCLUE) - L. MAX 250 CM  
AVEC SUPPORTS SI BESOIN  
ENCIMERA AL M. LIN. (CUBETA EXCLUÍDO) - L. MAX 250 CM  
COMPLETO DE SOPORTES DONDE SEA NECESARIO

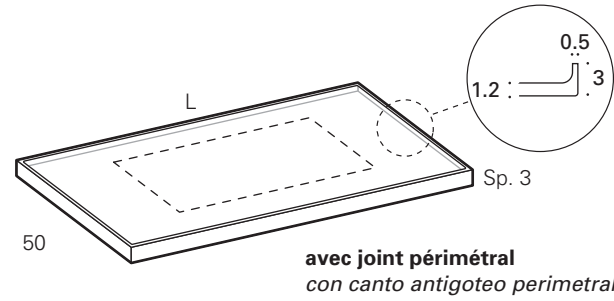
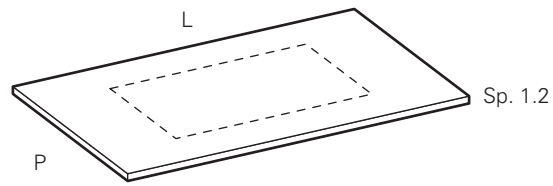

avec joint périphérique  
con canto antigoteo perimetral

L	P	Code	A
au M. Lin. al M. Lin.	36	TMV36A	393
au M. Lin. al M. Lin.	50	TMV50A	521

L	P	Code	A
au M. Lin. al M. Lin.	50	TMS50A	889

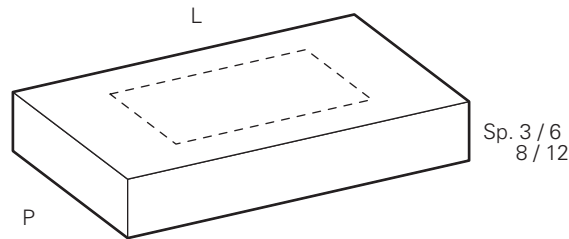

Sp	L	P	Code	A
3 cm	au M. Lin. al M. Lin.	36	AT033	863
	au M. Lin. al M. Lin.	50	AT035	976
6 cm	au M. Lin. al M. Lin.	36	AT063	876
	au M. Lin. al M. Lin.	50	AT065	986
8 cm	au M. Lin. al M. Lin.	36	AT083	889
	au M. Lin. al M. Lin.	50	AT085	995
12 cm	au M. Lin. al M. Lin.	36	AT003	937
	au M. Lin. al M. Lin.	50	AT005	1.046

## + SUPPLEMENT VASQUE INTEGREE / INCREMENTO CUBETA INTEGRADA

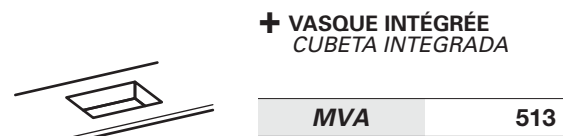

POUR VASQUES VOIR PAGES 220-221  
PARA LAVABO VEASE LA PAG. 220-221

N.B. - LORS DE LA COMMANDE, INDIQUER LE TYPE DE LAVABO, L'ENTRAXE DE LA VASQUE INTEGREE ET LA POSITION DU ROBINET (de série position centrale)  
NOTA - AL HACER EL PEDIDO, INDIQUE EL TIPO DE LAVABO, LA POSICIÓN RELATIVA DE LA CUBETA Y LA POSICIÓN DEL GRIFO (de serie en posición central)

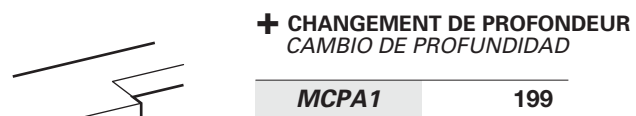
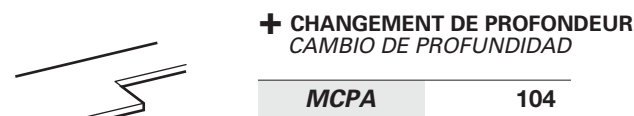

UNIQ. POUR PLAN DE TOILETTE Sp. 1.2 cm / SOLO PARA ENCIMERA Sp. 1.2 cm

UNIQ. POUR PLAN DE TOILETTE Sp. 3 / 6 / 8 / 12 cm / SOLO PARA ENCIMERA Sp. 3 / 6 / 8 / 12 cm

N.B. - POUR UN CHANGEMENT DE PROFONDEUR IL FAUT AJOUTER AU PRIX DU PLAN ENTIER, AVEC PROFONDEUR SUPERIEURE, LE PRIX DU FAÇONNAGE DE CLASSE CORRESPONDANTE  
NOTA - PARA EL CAMBIO DE PROFUNDIDAD, HAY QUE SUMAR AL PRECIO DE LA ENCIMERA ENTERA, DE MAYOR PROFUNDIDAD, EL PRECIO DEL TRABAJO DE CLASE CORRESPONDIENTE

# SUPPLEMENT - Porte-serviette INCREMENTO - Toallero

## EN PORTE-À-FAUX VOLADIZO

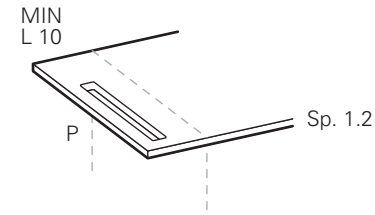

Sp	Code	A
1.2 cm	MGPSA	117 chacun/cad.



N.B. - CONSIDÉRER LE PORTE-À-FAUX DANS LE CALCUL DE LA LONGUEUR DU PLAN DE TOILETTE DE LA COMPOSITION  
Ex. Plan de toilette (L Comp. + Porte-à-faux) + Suppl. P/serviettes  
NOTA: TENER EN CUENTA EL VOLADIZO PARA EL CÁLCULO DE LA LONGITUD DE LA ENCIMERA DE LA COMPOSICIÓN  
Ej. Encimera (L Comp. + Voladizo) + Aum. Toallero

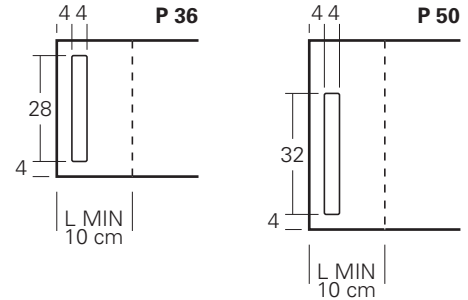

## LATÉRAL LATERAL

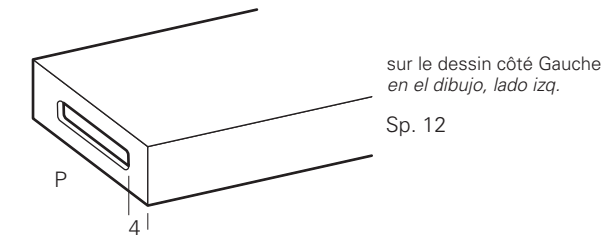

Sp	Code	A
12 cm	MGPLA	117 chacun/cad.

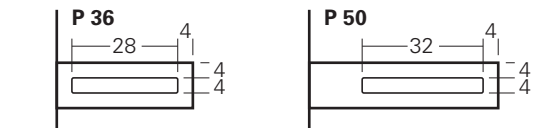

## FRONTAL FRONTAL

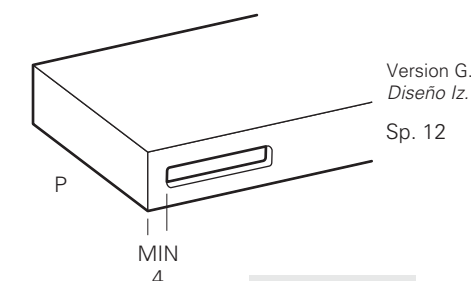

Sp	Code	A
12 cm	MGPFA	117 chacun/cad.

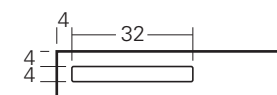

N.B. - POUR POSITIONNEMENT DIFFÉRENT INDIQUER LA MESURE DU BORD GAUCHE AU DÉBUT DU TROU  
NOTA: PARA UNA POSICIÓN DISTINTA, INDICAR LA MEDIDA DESDE EL CANTO IZQUIERDO AL BORDE DEL ORIFICIO

# PLANS DE TOILETTE EN AQUAGEL (MAT-BRILLANT) ENCIMERA EN AQUAGEL (OPACO-BRILLO)



Aquagel est un composé de minéraux naturels et de résines polymères. Une couche de résine garantit son imperméabilité totale et sa résistance optimale aux agents chimiques. Au toucher, Aquagel est très similaire aux produits céramiques, mais offre des performances supérieures et un plus grand impact esthétique. Il est disponible en finition mate ou brillante, en blanc et dans toutes les couleurs du nuancier Ideagroup (à l'exception du noir et Metal Color). Aquagel est également antibactérien, ignifuge et autoextinguible.

Aquagel es un compuesto de cargas minerales naturales y resinas poliméricas, recubierto de una película de resina que confiere al producto una impermeabilidad absoluta, una excelente resistencia a los agentes químicos y una sensación táctil muy similar a la de los productos cerámicos, pero con mayores prestaciones y posibilidades estéticas. De hecho, está disponible en acabados brillante y mate, en blanco o en las versiones de color del muestrario de Ideagroup (No Nero y Metal Colour). Además, este material tiene propiedades antibacterianas, ignífugas y es autoextinguible.

## Aquagel Mat et Brillant / Opaco y Brillo

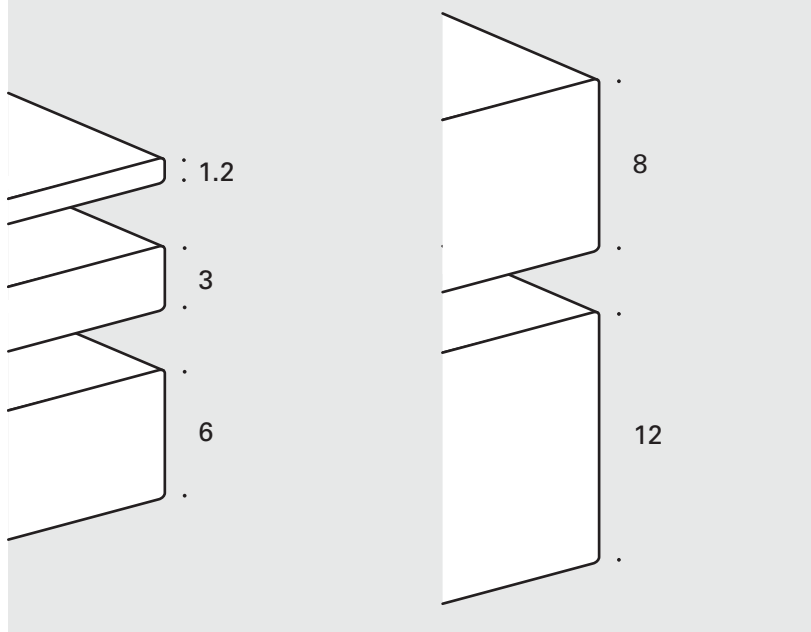

INSTALLATION : Pour l'installation correcte des plans de toilette, seuls des silicones neutres transparents non acétiques doivent être rigoureusement utilisés afin d'éviter la corrosion de la surface.

NETTOYAGE ET ENTRETIEN : Pour un entretien facile, nettoyer tout simplement la surface avec de l'eau tiède et des détergents neutres courants, à l'aide d'un chiffon doux ou d'une éponge non abrasive.

À ÉVITER : Pour le nettoyage, éviter d'utiliser des détergents et éponges abrasives. Éviter de placer des objets chauds sur la surface. L'utilisation d'acétone, de trichloréthylène, d'acides ou de bases forts n'est pas recommandée. Certaines substances telles que les cosmétiques, l'encre et les teintures capillaires, en cas de contact prolongé avec le matériau, peuvent tacher de colorant la surface.

INSTALACIÓN: Para la instalación correcta de las encimeras usar exclusivamente siliconas neutras transparentes sin acetatos, para evitar la corrosión de la superficie.

LIMPIEZA Y MANTENIMIENTO: Para facilitar el mantenimiento, basta con limpiar la superficie con agua tibia y detergentes neutros comunes, utilizando un paño suave o una esponja no abrasiva.

EVITAR: Para la limpieza no utilizar detergentes y esponjas abrasivas. No apoyar objetos calientes sobre la superficie. Se desaconseja el uso de acetona, tricloroetileno, ácidos o bases fuertes. Algunas sustancias como cosméticos, tintas y tinturas, a contacto prolongado con el material, pueden colorear la superficie.

**AB** AQUAGEL  
BLANC MAT / BLANCO OPACO  
Sp. 1.2 / 3 / 6 / 8 / 12 cm

**AD** AQUAGEL  
BLANC BRILLANT / BLANCO BRILLO  
Sp. 1.2 / 3 / 6 / 8 / 12 cm

**AC** AQUAGEL COLOR  
MAT / OPACO  
Sp. 1.2 / 3 / 6 / 8 / 12 cm  
COLORIS MAT / COLOR MATE

⚠ NON RÉALISABLE DANS LES FINITIONS NOIR ET METAL COLOR  
NO DISPONIBLE EN LOS ACABADOS NEGRO Y METAL COLOR

Dans les coloris de l'échantillonnage IDEAGROUP  
En los colores del muestrario IDEAGROUP

**AG** AQUAGEL COLOR  
BRILLANT / BRILLO  
Sp. 1.2 / 3 / 6 / 8 / 12 cm  
COLORIS BRILLANT / COLOR BRILLO

⚠ NON RÉALISABLE DANS LES FINITIONS NOIR ET METAL COLOR  
NO DISPONIBLE EN LOS ACABADOS NEGRO Y METAL COLOR

Dans les coloris de l'échantillonnage IDEAGROUP  
En los colores del muestrario IDEAGROUP

ATTENTION PLAN DE TOILETTE Sp.6/8/12:  
8 cm = DISTANCE MINIMUM POUR ENCOMBREMENT BRIDE DE SUPPORT INFÉRIEUR  
ATENCIÓN ENCIMERA Sp.6/8/12:  
8 cm = DISTANCIA MÍNIMA PARA QUE QUEPA EL SOPORTE INFERIOR

\* = AB-AD-AC-AG (Réf. Classe Plateau / Ref. Clase encimera)

PLAN DE TOILETTE AU MÈTRE LINÉAIRE (EXCLU : TROU LAVABO) - LONG. MAX 250 cm - AVEC SUPPORTS SI BESOIN  
ENCIMERA AL METRO LINEAL (NO INCLUIDO: ORIFICIO PARA LAVABO) - LONG. MÁX. 250 cm - COMPLETO DE SOPORTES DONDE SEA NECESARIO

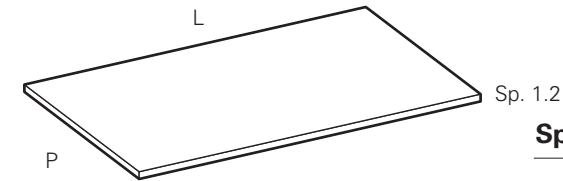

Sp	L	P	Code	AB - AD	AC - AG
1.2 cm	au M. Lin. al M Lin.	36	TML36*	351	475
	au M. Lin. al M Lin.	50	TML50*	452	609
	au M. Lin. al M Lin.	60	TML60*	553	745
	au M. Lin. al M Lin.	65	TML65*	653	882

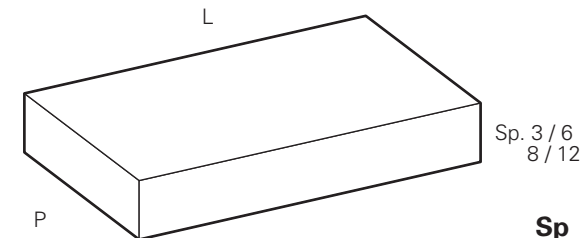

Sp	L	P	Code	AB - AD	AC - AG
3 cm	au M. Lin. al M Lin.	36	TML303*	624	796
	au M. Lin. al M Lin.	50	TML305*	746	966
6 cm	au M. Lin. al M Lin.	36	TML603*	668	852
	au M. Lin. al M Lin.	50	TML605*	799	1.035
8 cm	au M. Lin. al M Lin.	36	TML803*	711	883
	au M. Lin. al M Lin.	50	TML805*	834	1.053
12 cm	au M. Lin. al M Lin.	36	TML103*	751	941
	au M. Lin. al M Lin.	50	TML105*	883	1.120

## + SUPPLEMENT TROU LAVABO / INCREMENTO ORIFICIO PARA LAVABO

+ TROU LAVABO SUR PLAN ORIFICIO PARA LAVABO SOBRE ENCIMERA		
	AB - AD	AC - AG
MFA*	118	118

LAVABOS VOIR PAGE 256-269  
LAVABOS VÉASE LA PÁG. 256-269

N.B. - LORS DE LA COMMANDE, INDIQUER LE TYPE DE LAVABO ET LA POSITION DU ROBINET (de série position centrale)  
NOTA - AL HACER EL PEDIDO, INDIQUE EL TIPO DE LAVABO Y LA POSICIÓN DEL GRIFO (de serie en posición central)

+ CHANGEMENT DE PROFONDEUR CAMBIO DE PROFUNDIDAD		
	AB - AD	AC - AG
MCP2*	104	104

+ CHANGEMENT DE PROFONDEUR CAMBIO DE PROFUNDIDAD		
	AB - AD	AC - AG
MCP1*	199	199

UNIQ. POUR PLAN DE TOILETTE Sp. 1.2 cm / SOLO PARA ENCIMERA Sp. 1.2 cm

N.B. - POUR UN CHANGEMENT DE PROFONDEUR IL FAUT AJOUTER AU PRIX DU PLAN ENTIER, AVEC PROFONDEUR SUPÉRIEURE, LE PRIX DU FAÇONNAGE DE CLASSE CORRESPONDANTE  
NOTA - PARA EL CAMBIO DE PROFUNDIDAD, HAY QUE SUMAR AL PRECIO DE LA ENCIMERA ENTERA, DE MAYOR PROFUNDIDAD, EL PRECIO DEL TRABAJO DE CLASE CORRESPONDIENTE



# PLANS DE TOILETTE EN AQUAGEL (MAT-BRILLANT) AVEC VASQUE INTEGREE ENCIMERA EN AQUAGEL (OPACO-BRILLO) C/CUBETA INTEGRADA

\* = AB-AD-AC-AG (Réf. Classe Plateau / Ref. Clase encimera)

PLANS DE TOILETTE AU M. LIN. (VASQUE NON INCLUE) - L. MAX 250 CM - AVEC SUPPORTS SI BESOIN  
ENCIMERA AL M. LIN. (CUBETA EXCLUÍDO) - L. MAX 250 CM - COMPLETO DE SOPORTES DONDE SEA NECESARIO

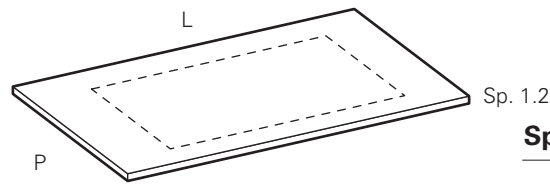

Sp	L	P	Code	AB - AD	AC - AG
1.2 cm	au M. Lin. al M Lin.	36	TMV36*	333	450
	au M. Lin. al M Lin.	50	TMV50*	418	547

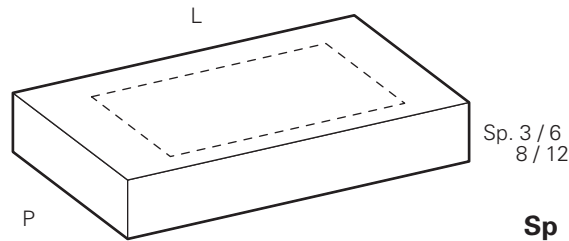

Sp	L	P	Code	AB - AD	AC - AG
3 cm	au M. Lin. al M Lin.	36	TMV303*	581	738
	au M. Lin. al M Lin.	50	TMV305*	619	789
6 cm	au M. Lin. al M Lin.	36	TMV603*	616	767
	au M. Lin. al M Lin.	50	TMV605*	666	850
8 cm	au M. Lin. al M Lin.	36	TMV803*	674	830
	au M. Lin. al M Lin.	50	TMV805*	712	882
12 cm	au M. Lin. al M Lin.	36	TMV103*	700	867
	au M. Lin. al M Lin.	50	TMV105*	738	917

## + SUPPLEMENT VASQUE INTÉGRÉE / INCREMENTO CUBETA INTEGRADA

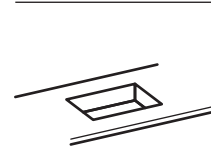

+ VASQUE INTÉGRÉE CUBETA INTEGRADA		
	AB - AD	AC - AG
MV*	555	699

+ VASQUE INTÉGRÉE CUBETA INTEGRADA E5 - E6 - E7		
	AB - AD	AC - AG
MV*S	649	788

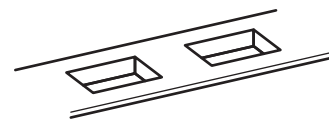

+ DOUBLE VASQUE INTÉGRÉE DOBLE CUBETA INTEGRADA		
	AB - AD	AC - AG
M2V*	1.334	1.802

+ DOUBLE VASQUE DOBLE CUBETA E5 - E6 - E7		
	AB - AD	AC - AG
M2V*S	1.523	1.891

POUR VASQUES VOIR PAGES 220-221  
PARA LAVABO VEÁSE LA PÁG. 220-221

N.B. - LORS DE LA COMMANDE, INDIQUER LE TYPE DE LAVABO, L'ENTRAXE DE LA VASQUE INTÉGRÉE ET LA POSITION DU ROBINET (de série position centrale)  
NOTA - AL HACER EL PEDIDO, INDIQUE EL TIPO DE LAVABO, LA POSICIÓN RELATIVA DE LA CUBETA Y LA POSICIÓN DEL GRIFO (de serie en posición central)



+ CHANGEMENT DE PROFONDEUR CAMBIO DE PROFUNDIDAD		
	AB - AD	AC - AG
MCP2*	104	104

UNIQ. POUR PLAN DE TOILETTE Sp. 1.2 cm / SOLO PARA ENCIMERA Sp. 1.2 cm

N.B. - POUR UN CHANGEMENT DE PROFONDEUR IL FAUT AJOUTER AU PRIX DU PLAN ENTIER, AVEC PROFONDEUR SUPÉRIEURE, LE PRIX DU FAÇONNAGE DE CLASSE CORRESPONDANTE  
NOTA - PARA EL CAMBIO DE PROFUNDIDAD, HAY QUE SUMAR AL PRECIO DE LA ENCIMERA ENTERA, DE MAYOR PROFUNDIDAD, EL PRECIO DEL TRABAJO DE CLASE CORRESPONDIENTE

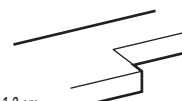

+ CHANGEMENT DE PROFONDEUR CAMBIO DE PROFUNDIDAD		
	AB - AD	AC - AG
MCP1*	199	199

UNIQ. POUR PLAN DE TOILETTE Sp. 3 / 6 / 8 / 12 cm / SOLO PARA ENCIMERA Sp. 3 / 6 / 8 / 12 cm

# SUPPLEMENT - Porte-serviette INCREMENTO - Toallero

## EN PORTE-À-FAUX VOLADIZO

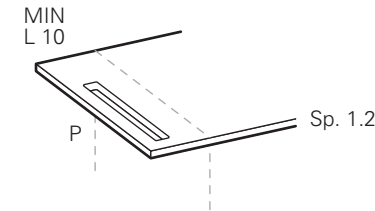

Sp	Code	AB - AD	AC - AG
1.2 cm	MGPS*	183 <small>chacun cad.</small>	247 <small>chacun cad.</small>



N.B. - CONSIDÉRER LE PORTE-À-FAUX DANS LE CALCUL DE LA LONGUEUR DU PLAN DE TOILETTE DE LA COMPOSITION  
Ex. Plan de toilette (L Comp. + Porte-à-faux) + Suppl. P/serviettes  
NOTA: TENER EN CUENTA EL VOLADIZO PARA EL CÁLCULO DE LA LONGITUD DE LA ENCIMERA DE LA COMPOSICIÓN  
Ej. Encimera (L Comp. + Voladizo) + Aum. Toallero

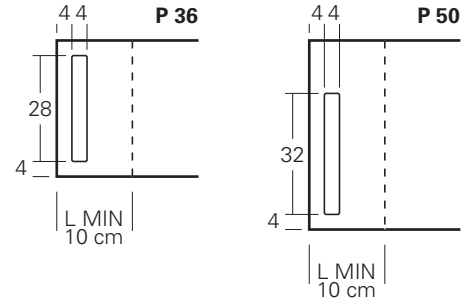

## LATÉRAL LATERAL

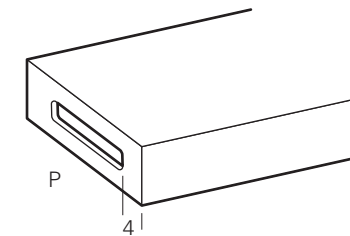

sur le dessin côté Gauche en el dibujo, lado izq.

Sp	Code	AB - AD	AC - AG
12 cm	MGPL*	183 <small>chacun cad.</small>	247 <small>chacun cad.</small>

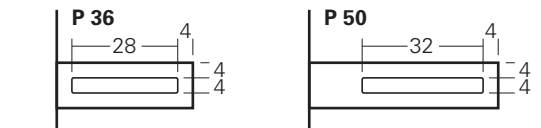

## FRONTAL FRONTAL

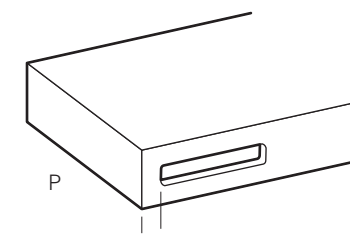

Version G. Diseño Iz.

Sp	Code	AB - AD	AC - AG
12 cm	MGPF*	183 <small>chacun cad.</small>	247 <small>chacun cad.</small>

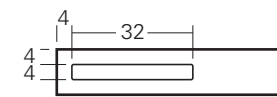

N.B. - POUR POSITIONNEMENT DIFFÉRENT INDIQUER LA MESURE DU BORD GAUCHE AU DÉBUT DU TROU  
NOTA: PARA UNA POSICIÓN DISTINTA, INDICAR LA MEDIDA DESDE EL CANTO IZQUIERDO AL BORDE DEL ORIFICIO



**VASQUES INTÉGRÉES AQUATEK ET AQUAGEL (DE SÉRIE SANS TROP PLEIN)**  
**CUBETAS INTEGRADAS AQUATEK Y AQUAGEL (DE SERIE SIN REBOSADERO)** **P.36**

**VASQUES INTÉGRÉES AQUATEK ET AQUAGEL (DE SÉRIE SANS TROP PLEIN)**  
**CUBETAS INTEGRADAS AQUATEK Y AQUAGEL (DE SERIE SIN REBOSADERO)** **P.50**



Vasque / Cubeta 50 x 25 x 10 Prof.  
**de ÉL. BAS / desde BASE ≥ L.70**



Vasque / Cubeta 70 x 25 x 10 Prof.  
**de ÉL. BAS / desde BASE ≥ L.90**

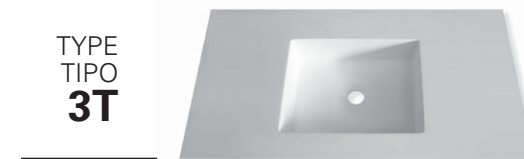

Vasque / Cubeta 40 x 31 x 10.9 Prof.



Vasque / Cubeta 50 x 31 x 12 Prof.  
**de ÉL. BAS / desde BASE ≥ L.70**

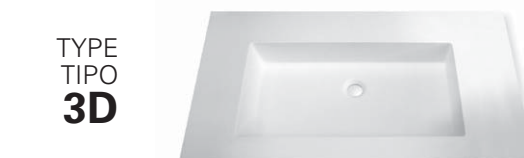

Vasque / Cubeta 60 x 31 x 12 Prof.  
**de ÉL. BAS / desde BASE ≥ L.80**



Vasque / Cubeta 70 x 31 x 12 Prof.  
**de ÉL. BAS / desde BASE ≥ L.90**

**VASQUES INTÉGRÉES AQUATEK ET AQUAGEL (DE SÉRIE SANS TROP PLEIN)**  
**CUBETAS INTEGRADAS AQUATEK Y AQUAGEL (DE SERIE SIN REBOSADERO)** **P.50**



Vasque / Cubeta 50 x 31 x 10 Prof.

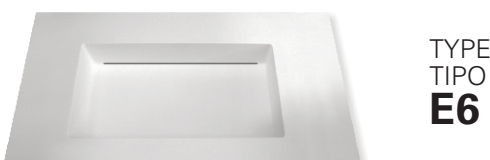

Vasque / Cubeta 60 x 31 x 10 Prof.  
**de ÉL. BAS / desde BASE ≥ L.80**

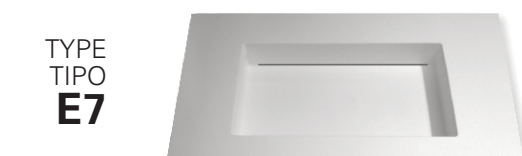

Vasque / Cubeta 70 x 31 x 10 Prof.  
**de ÉL. BAS / desde BASE ≥ L.90**



**VASQUE AVEC SYSTÈME À FENTE D'ÉCOULEMENT LIBRE**  
 LAVABO con DESAGÜE DE RANURA DE FLUJO LIBRE

**CUBETA con CANALETA y HENDIDURA. DESAGÜE LIBRE**  
**PAS DE POSSIBILITÉ DE TROU POUR TROP PLEIN**  
 NO NECESITA VÁLVULA DE DESAGÜE  
 ORIFICIO REBOSADERO NO DISPONIBLE

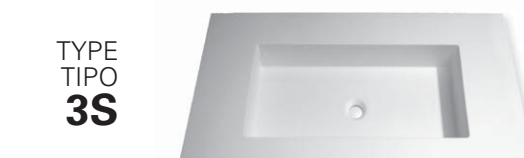

Vasque / Cubeta 80 x 31 x 12 Prof.  
**de ÉL. BAS / desde BASE ≥ L.105**



Vasque / Cubeta 100 x 31 x 12 Prof.  
**UNIQUEMENT sur / SOLO para L.120**



Vasque / Cubeta 75 x 34 x 13 Prof.  
**de ÉL. BAS / desde BASE ≥ L.90**  
**PAS de miroirs à poser avec trou pour robinet central**  
 NO espejos de apoyo con orificio de grifo central



Vasque / Cubeta 50 x 33 x 13 Prof.  
**PAS de miroirs à poser avec trou pour robinet central**  
 NO espejos de apoyo con orificio de grifo central



Vasque / Cubeta 58 x 32 x 13 Prof.  
**de ÉL. BAS / desde BASE ≥ L.80**



Vasque / Cubeta 63.5 x 33 x 11.5 Prof.  
**de ÉL. BAS / desde BASE ≥ L.80**  
**PAS de miroirs à poser avec trou pour robinet central**  
 NO espejos de apoyo con orificio de grifo central

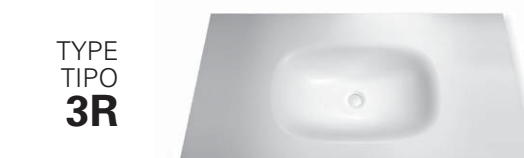

Vasque / Cubeta 54 x 35.7 x 12 Prof.  
**de ÉL. BAS / desde BASE ≥ L.70**  
**PAS de miroirs à poser avec trou pour robinet central**  
 NO espejos de apoyo con orificio de grifo central



Vasque / Cubeta 74 x 35.7 x 12 Prof.  
**de ÉL. BAS / desde BASE ≥ L.90**  
**PAS de miroirs à poser avec trou pour robinet central**  
 NO espejos de apoyo con orificio de grifo central

**+ SUPPLEMENT / INCREMENTO**

**KIT TROP PLEIN / KIT DE REBOSADERO**

<p>ROND / REDONDO</p> <p><b>KTP2</b>    <b>87</b></p> <p>avec bague en chrome con anillo de cromo</p>	<p>AVEC FENTE / RANURADO</p> <p><b>KTP3</b>    <b>106</b></p> <p><b>PAS D'OPTION POUR LES VASQUES : 3F - 3R - 3Q - 3G - 3L</b>  <b>ET LES PLANS DE TRAVAIL EN AQUAGEL DE COULEUR MATE OU BRILLANTE</b>  <b>NO HAY OPCIONES PARA LOS LAVABOS: 3F - 3R - 3Q - 3G - 3L</b>  <b>Y PARA ENCIMERAS DE AQUAGEL DE COLOR MATE O BRILLANTE</b></p>
---	---



**POUR BONDE, VOIR PAGE 336**  
**PARA VÁLVULA DE DESAGÜE VÉASE LA PÁG. 336**

# PLATEAUX LAQUÉS ENCIMERAS LACADAS



Les plans de toilette sont réalisés avec des panneaux de fibre de bois avec pour épaisseur 1.2, 6 (plein) et 12 cm (emboîté), à bas contenu de formaldéhyde, conforme aux rigides normes américaines CARB P2 et TSCA titre VI.  
Tous les panneaux sont peints avec finition mate, brillante, soft-touch et metal color. Les surfaces sont peintes en plusieurs passages afin d'obtenir une finition parfaite. La gamme des coloris est disponible dans la palette de l'échantillonnage Ideagroup.

Las encimeras lacadas están fabricadas con tableros de fibra de madera de 1.2, 6 (macizos) y 12 cm (atamborados) de espesor, de bajo contenido en formaldehído, conforme a las estrictas normas estadounidenses CARB P2 y TSCA title VI.  
Todos los tableros están recubiertos en acabado mate, brillo, soft-touch y metal color. Se aplican varias capas de pintura a las superficies para obtener un acabado perfecto. La gama de colores está disponible en el muestrario Ideagroup.

\* = 5-6 (Réf. Classe Plateau / Ref. Clase encimera)

**PLANS DE TOILETTE AU M. LIN. (PERÇAGE LAVABO NON INCLUE) - L. MAX 250 CM  
AVEC SUPPORTS SI BESOIN**  
**ENCIMERA AL M. LIN. (ORIFICIO LAVABO EXCLUÍDO) - L. MAX 250 CM  
COMPLETO DE SOPORTES DONDE SEA NECESARIO**

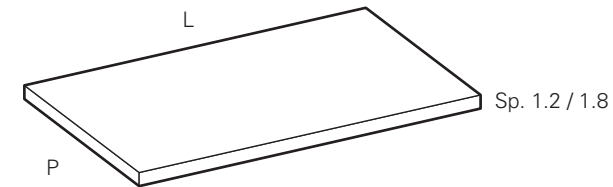

Sp	L	P	Code	5	6
1.2 cm	au M. Lin. al M Lin.	36	<b>TML36*</b>	209	251
	au M. Lin. al M Lin.	50	<b>TML50*</b>	277	327
	au M. Lin. al M Lin.	60	<b>TML60*</b>	316	385
	au M. Lin. al M Lin.	65	<b>TML65*</b>	337	404
1.8 cm	au M. Lin. al M Lin.	50	<b>TML51*</b>	283	326

**POUR DOLCEVITA ET VIACONDOTTI  
PARA DOLCEVITA Y VIACONDOTTI**

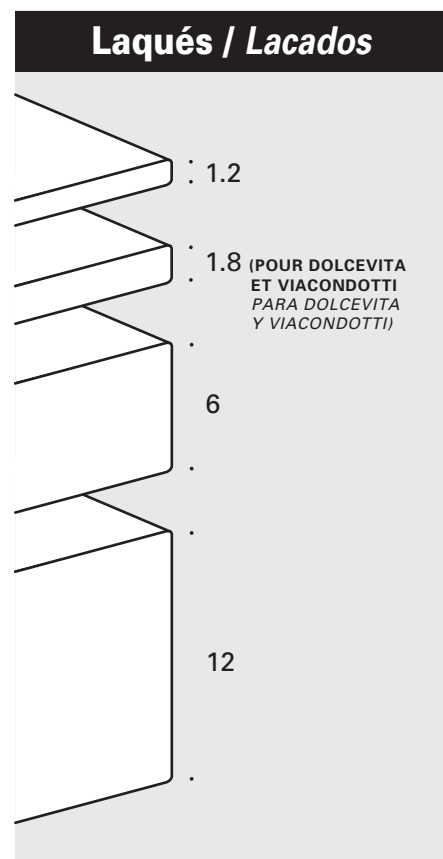

**5 LAQUÉS MATS  
LACADOS MATE  
Sp. 1.2 / 1.8 / 6 / 12 cm**

**6 LAQUÉS BRILLANT  
LACADOS BRILLO  
Sp. 1.2 / 1.8 / 6 / 12 cm**

**LAQUÉS MATS  
LACADOS OPACO  
METAL COLOR  
Sp. 1.2 / 1.8 / 6 / 12 cm**

Dans les coloris du nuancier IDEAGROUP  
En los colores del muestrario IDEAGROUP

INSTALLATION : Pour la correcte installation des plans, des silicones neutres transparents et non acétiques doivent rigoureusement être utilisés, afin d'éviter la corrosion de la surface.

INSTALACIÓN: Para instalar correctamente las encimeras, se deben utilizar obligatoriamente siliconas neutras transparentes no ácidas, para evitar la corrosión de la superficie.

NETTOYAGE ET ENTRETIEN : SEULE l'utilisation de détergents liquides neutres avec un chiffon en microfibre est conseillée.

LIMPIEZA Y MANTENIMIENTO: se recomienda SOLO el uso de detergentes líquidos neutros y una bayeta de microfibra.

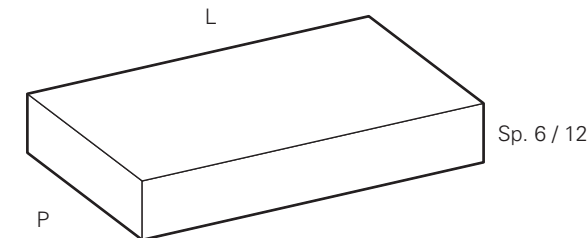

Sp	L	P	Code	5	6
6 cm	au M. Lin. al M Lin.	36	<b>TML603*</b>	402	428
	au M. Lin. al M Lin.	50	<b>TML605*</b>	477	513
12 cm	au M. Lin. al M Lin.	36	<b>TMS103*</b>	933	975
	au M. Lin. al M Lin.	50	<b>TMS105*</b>	1.011	1.068

## + SUPPLEMENT TROU LAVABO / INCREMENTO ORIFICIO PARA LAVABO

**+ TROU LAVABO SUR PLAN  
ORIFICIO PARA LAVABO SOBRE ENCIMERA**

<b>MFA*</b>	<b>100</b>
-------------	------------

**LAVABOS VOIR PAGE 256-269  
LAVABOS VÉASE LA PÁG. 256-269**

**N.B. - LORS DE LA COMMANDE, INDIQUER LE TYPE DE LAVABO ET LA POSITION DU ROBINET (de série position centrale)  
NOTA - AL HACER EL PEDIDO, INDIQUE EL TIPO DE LAVABO Y LA POSICIÓN DEL GRIFO (de serie en posición central)**

**+ CHANGEMENT DE PROFONDEUR  
CAMBIO DE PROFUNDIDAD**

<b>MCP*</b>	<b>127</b>
-------------	------------

UNIQ. POUR PLAN DE TOILETTE Sp. 1.2 / 1.8 / 6 cm  
SOLO PARA ENCIMERA Sp. 1.2 / 1.8 / 6 cm

# PLANS DE TOILETTE TEAK SABBBIATO

## ENCIMERAS TEAK SABBBIATO



Le bois nécessite d'une maintenance constante, pour garantir pendant le temps ses caractéristiques. Les produits d'entretien, le temps, la lumière et l'humidité peuvent modifier l'aspect du bois et son coloris.

La madera necesita una constante manutención que garantiza en el tiempo su conservación. Con el pasar del tiempo el aspecto estético y el color pueden padecer variaciones en consecuencia a los productos usados por la limpieza o en función de la exposición a fuentes de calor, a la luz directa del sol y a la humedad ambiental.

Teak Sabbbiato	T
	<p><b>TEAK SABBBIATO</b> <b>Sp. 1.2 / 6 / 12 cm</b></p> <p>NATURALE BIANCO CENERE NERO AVORIO CANAPA PIOMBO MARMOTTA</p> <p>Dans les coloris du nuancier SENSE / En los colores del muestrario SENSE</p> <p><b>TEAK SABBBIATO</b> <b>Laqués Mats / Lacados Mate</b> <b>Sp. 1.2 / 6 / 12 cm</b> Dans les coloris du nuancier IDEAGROUP En los colores del muestrario IDEAGROUP</p> <p><b>TEAK SABBBIATO</b> <b>Laqués Mats "Metal Color" / Lacados Mate "Metal Color"</b> <b>Sp. 1.2 / 6 / 12 cm</b> Dans les coloris du nuancier IDEAGROUP En los colores del muestrario IDEAGROUP</p>

INSTALLATION : Pour la correcte installation des plans, des silicones neutres transparents et non acétiques doivent rigoureusement être utilisés, afin d'éviter la corrosion de la surface.

INSTALACIÓN: Para instalar correctamente las encimeras se deben utilizar estrictamente siliconas neutras transparentes no acéticas, para evitar la corrosión de la superficie.

NETTOYAGE ET ENTRETIEN : il est conseillé d'utiliser des détergents liquides neutres.

LIMPIEZA Y MANTENIMIENTO: se recomienda utilizar detergentes líquidos neutros.

À ÉVITER : Ne pas utiliser d'éponges abrasives, de dégraissants agressifs, d'acides, d'alcool ou de produits non adaptés au nettoyage des surfaces, pouvant en altérer le coloris ou rayer la surface.

ACCIONES A EVITAR: No utilice bajo ningún concepto esponjas abrasivas, desengrasantes agresivos, ácidos, alcohol o productos no adecuados para la limpieza de las superficies, que podrían alterar su color o rayar la superficie.

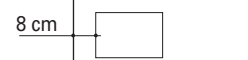

ATTENTION PLAN DE TOILETTE Sp.6/12:  
8 cm = DISTANCE MINIMUM POUR ENCOMBREMENT BRIDE DE SUPPORT INFÉRIEUR  
ATENCIÓN ENCIMERA Sp.6/12:  
8 cm = DISTANCIA MÍNIMA PARA QUE QUEPA EL SOPORTE INFERIOR

PLANS DE TOILETTE AU M. LIN. (PERÇAGE LAVABO NON INCLUE) - L. MAX 250 CM  
AVEC SUPPORTS SI BESOIN  
ENCIMERA AL M. LIN. (ORIFICIO LAVABO EXCLUIDO) - L. MAX 250 CM  
COMPLETO DE SOPORTES DONDE SEA NECESARIO

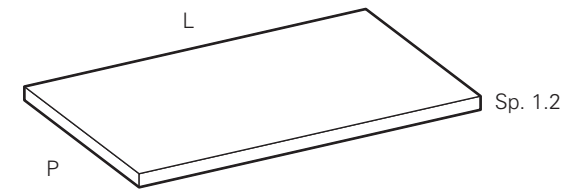

Sp	L	P	Code	T
1.2 cm	au M. Lin. al M. Lin.	36	TML36T	442
	au M. Lin. al M. Lin.	50	TML50T	569
	au M. Lin. al M. Lin.	60	TML60T	622
	au M. Lin. al M. Lin.	65	TML65T	654

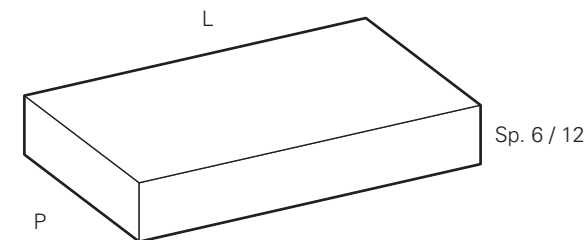

Sp	L	P	Code	T
6 cm	au M. Lin. al M. Lin.	36	TML603T	605
	au M. Lin. al M. Lin.	50	TML605T	743
12 cm	au M. Lin. al M. Lin.	36	TLS103T	1.020
	au M. Lin. al M. Lin.	50	TLS105T	1.100

### + SUPPLEMENT TROU LAVABO / INCREMENTO ORIFICIO PARA LAVABO



LAVABOS VOIR PAGE 256-269  
LAVABOS VÉASE LA PÁG. 256-269

N.B. - LORS DE LA COMMANDE, INDIQUER LE TYPE DE LAVABO ET LA POSITION DU ROBINET (de série position centrale)  
NOTA - AL HACER EL PEDIDO, INDIQUE EL TIPO DE LAVABO Y LA POSICIÓN DEL GRIFO (de serie en posición central)



# PLANS DE TOILETTE EN CHÊNE ENCIMERAS DE ROBLE



\* = M-JR (Réf. classe Plan de toilette - Ref. clase encimera)

**PLANS DE TOILETTE AU M. LIN. (PERÇAGE LAVABO NON INCLUE) - L. MAX 250 CM  
AVEC SUPPORTS SI BESOIN**  
**ENCIMERA AL M. LIN. (ORIFICIO LAVABO EXCLUIDO) - L. MAX 250 CM  
COMPLETO DE SOPORTES DONDE SEA NECESARIO**

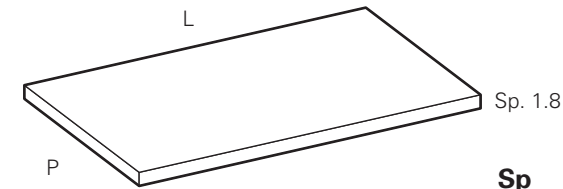

**POUR DOLCEVITA ET VIACONDOTTI  
PARA DOLCEVITA Y VIACONDOTTI**

Sp	L	P	Code	M	JR
<b>1.8 cm</b>	au M. Lin. al M Lin.	50	<b>TML50*</b>	<b>472</b>	<b>506</b>

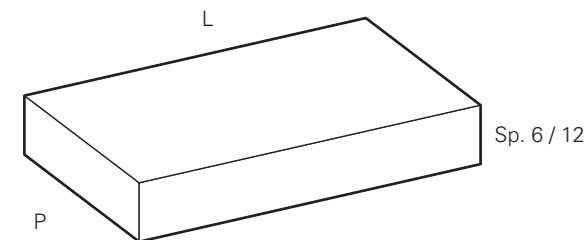

Sp	L	P	Code	M	JR
<b>6 cm</b>	au M. Lin. al M Lin.	36	<b>TLS603*</b>	<b>590</b>	<b>665</b>
	au M. Lin. al M Lin.	50	<b>TLS605*</b>	<b>698</b>	<b>791</b>
<b>12 cm</b>	au M. Lin. al M Lin.	36	<b>TLS103*</b>	<b>910</b>	<b>956</b>
	au M. Lin. al M Lin.	50	<b>TLS105*</b>	<b>1.072</b>	<b>1.114</b>

Chêne / Roble	M	JR
	<b>CHÊNE ROBLE</b> <b>Sp. 1.8 / 6 / 12 cm</b>  NATURALE FUMO VISIONE SBIANCATO MORO MATTONE	<b>LAQUÉ MAT ET METAL COLOR SUR CHÊNE PORE OUVERT</b> <b>LACADO MATE Y METAL COLOR</b> <b>SOBRE ROBLE PORO ABIERTO</b> <b>Sp. 1.8 / 6 / 12 cm</b>  Dans les coloris du nuancier IDEAGROUP En los colores del muestrario IDEAGROUP
	Dans les finitions du nuancier DOLCEVITA En los acabados del muestrario DOLCEVITA	

## + SUPPLEMENT TROU LAVABO / INCREMENTO ORIFICIO PARA LAVABO

**+ TROU LAVABO SUR PLAN  
ORIFICIO PARA LAVABO SOBRE ENCIMERA**

<b>MFA*</b>	<b>100</b>
-------------	------------



**ATTENTION PLAN DE TOILETTE Sp.6/12:**  
**8 cm = DISTANCE MINIMUM POUR ENCOMBREMENT**  
**BRIDE DE SUPPORT INFÉRIEUR**  
**ATENCIÓN ENCIMERA Sp.6/12:**  
**8 cm = DISTANCIA MÍNIMA PARA QUE QUEPA**  
**EL SOPORTE INFERIOR**

**N.B. - LORS DE LA COMMANDE, INDIQUER LE TYPE DE LAVABO ET LA POSITION DU ROBINET (de série position centrale)**  
**NOTA - AL HACER EL PEDIDO, INDIQUE EL TIPO DE LAVABO Y LA POSICIÓN DEL GRIFO (de serie en posición central)**

**LAVABOS VOIR PAGE 256-269**  
**LAVABOS VÉASE LA PÁG. 256-269**



# PLANS DE TOILETTE EN FENIX NTM® ENCIMERA EN FENIX NTM®



La surface de FENIX NTM est obtenue grâce à l'utilisation de la nanotechnologie et de résines de nouvelle génération. Outre les caractéristiques principales, telles qu'une surface très mate, un toucher doux, une surface anti-traces de doigt et la réparation thermique de micro-rayures, ce matériau novateur se distingue par des propriétés spécifiques qui facilitent le nettoyage courant et ne nécessite pas d'entretien particulier. De fait, FENIX NTM est extrêmement facile à nettoyer et résiste à la moisissure; ses propriétés antibactériennes sont renforcées; il résiste au frottement, à la rayure et l'abrasion, ainsi qu'aux solvants et détergents ménagers.

La superficie de FENIX NTM se obtiene con la ayuda de nanotecnologías y se trata con resinas termoplásticas de última generación, fruto de la investigación. Gracias a las tecnologías empleadas, además de sus principales características de opacidad, antihuella, suavidad al tacto y reparabilidad de los microarañazos, FENIX NTM se distingue por algunas propiedades específicas que facilitan los normales procesos de limpieza de este material innovador haciendo que no requiera un mantenimiento particular: extraordinaria facilidad de limpieza, alto abatimiento de la carga bacteriana, propiedades antimoho y gran resistencia al roce, al rayado y a la abrasión, así como a los solventes ácidos y a los reactivos de uso doméstico.

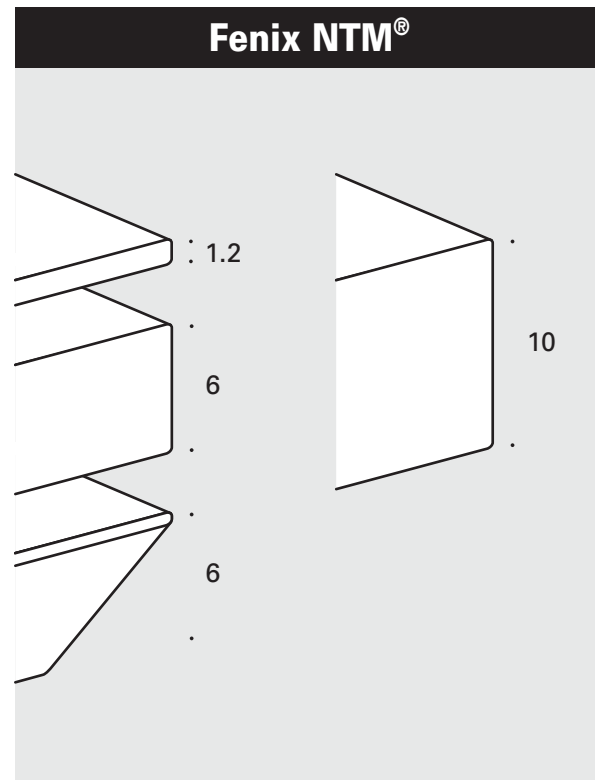

- FENIX NTM®**  
**Sp. 1.2 / 6 / 10 cm**
- BIANCO KOS
  - GRIGIO EFESO
  - GRIGIO ANTRIM
  - GRIGIO BROMO
  - NERO INGO
  - BEIGE LUXOR
  - CASTORO OTTAWA
  - GRIGIO LONDRA
  - CACAO ORINOCO
  - VERDE COMODORO
  - BLU FES
  - ROSSO JAIPUR

Dans les coloris du nuancier SENSE  
En los colores del muestrario SENSE

**ENTRETIEN COURANT:** La surface de FENIX NTM ne nécessite aucun entretien particulier. Il suffit de la nettoyer régulièrement avec un chiffon imprégné d'eau chaude additionnée d'un détergent doux. La surface de FENIX NTM résiste parfaitement à la quasi-totalité des désinfectants et détergents ménagers courants. L'usage d'une éponge en mousse de mélamine - également appelée éponge magique - est suffisante pour le nettoyage et l'entretien courant de la surface.

**MANTENIMIENTO RUTINARIO:** La superficie de FENIX NTM debe limpiarse regularmente pero no requiere un mantenimiento particular: es suficiente pasar un paño húmedo con agua o un detergente. Tolerará bien todos los productos detergentes o desinfectantes domésticos habituales. Para efectuar la limpieza habitual y el mantenimiento de la superficie, es aconsejable utilizar una esponja de espuma melamínica, conocida también como goma mágica.

**NETTOYAGE SPÉCIFIQUE:** En cas de salissure qui ne peut être nettoyée avec des détergents ménagers courants, en raison de la topographie irrégulière et la surface fermée de FENIX NTM, l'utilisation de solvants aromatiques non agressifs (acétone) est recommandée. Dans le cas de micro-rayures, veuillez-vous reporter aux instructions de réparation thermique de la surface.

**MANTENIMIENTO EXTRAORDINARIO:** En presencia de restos de suciedad que no puedan eliminarse con los detergentes domésticos habituales a causa de la topografía irregular de la superficie de FENIX NTM y de su alta compactibilidad, es aconsejable utilizar solventes aromáticos no agresivos (acetona) para la limpieza. En presencia de microarañazos, seguir las instrucciones para la reparación de la superficie ofrecidas en las fichas correspondientes.



## PLANS DE TOILETTE AU M. LIN. (PERÇAGE LAVABO NON INCLUE) - L. MAX 250 CM AVEC SUPPORTS SI BESOIN ENCIMERA AL M. LIN. (ORIFICIO LAVABO EXCLUIDO) - L. MAX 250 CM COMPLETO DE SOPORTES DONDE SEA NECESARIO

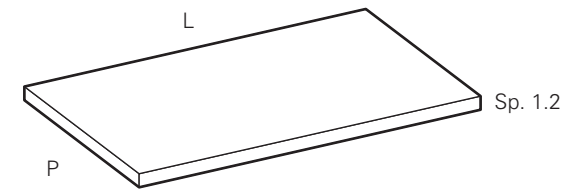

Sp	L	P	Code	F
1.2 cm	au M. Lin. al M. Lin.	36	TML36F	403
	au M. Lin. al M. Lin.	50	TML50F	412
	au M. Lin. al M. Lin.	60	TML60F	450
	au M. Lin. al M. Lin.	65	TML65F	480

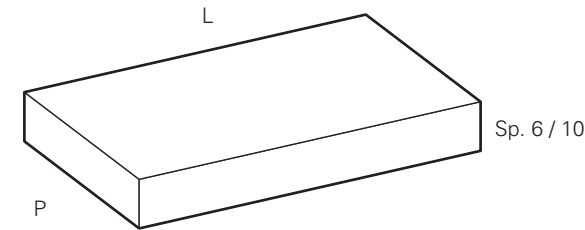

Sp	L	P	Code	F
6 cm	au M. Lin. al M. Lin.	36	TML603F	521
	au M. Lin. al M. Lin.	50	TML605F	562
10 cm	au M. Lin. al M. Lin.	36	TML103F	672
	au M. Lin. al M. Lin.	50	TML105F	773

## PLAN DE TOILETTE AVEC BORD FAÇONNÉ À 52 DEGRÉS pour vasques à poser sur plan de toilette ENCIMERA 52° para lavabos en apoyo

INSTALLATION UNIQUEMENT SUSPENDUE (NON À POSER SUR ÉLÉMENTS BAS)  
INSTALACIÓN SOLO SUSPENDIDA (NO APOYADA SOBRE MUEBLES BAJOS)

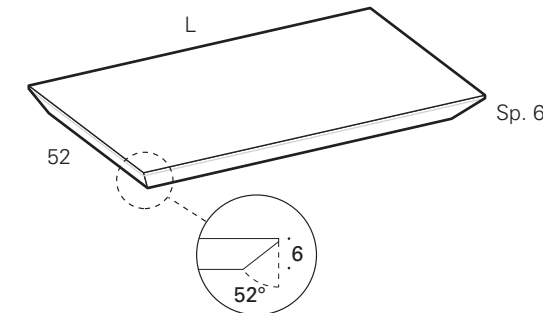

Sp	L	P	Code	F
6 cm	au M. Lin. al M. Lin.	52	TSI52F	864

## + SUPPLEMENT / INCREMENTO

**+ TROU LAVABO SUR PLAN**  
ORIFICIO PARA LAVABO SOBRE ENCIMERA

MFAF	100
------	-----

LAVABOS VOIR PAGE 256-269  
LAVABOS VEÁSE LA PÁG. 256-269

**+ PERÇAGE LAVABO SEMI-ENCASTRÉ**  
ORIFICIO LAVABO SEMIENCASTRÉ

MLS1	104
------	-----

SEUL POUR PLANS DE TOILETTE Sp. 10 cm P.36  
SOLO PARA ENCIMERAS Sp. 10 cm P.36

LAVABOS VOIR PAGE 258  
LAVABOS VEÁSE LA PÁG. 258

**N.B. - LORS DE LA COMMANDE, INDIQUER LE TYPE DE LAVABO ET LA POSITION DU ROBINET (de série position centrale)**  
**NOTA - AL HACER EL PEDIDO, INDIQUE EL TIPO DE LAVABO Y LA POSICIÓN DEL GRIFO (de serie en posición central)**

**+ CHANGEMENT DE PROFONDEUR**  
CAMBIO DE PROFUNDIDAD

MCPF	278
------	-----

UNIQU. POUR PLAN DE TOILETTE Sp. 1.2 / 6 cm  
SOLO PARA ENCIMERA Sp. 1.2 / 6 cm  
PAS POUR PLAN DE TOILETTE AVEC BORD FAÇONNÉ À 52 DEGRÉS  
NO DISPONIBLE PARA ENCIMERA 52°

# PLANS DE TOILETTE EN FENIX NTM® AVEC VASQUE INTEGREE ENCIMERA EN FENIX NTM® C/CUBETA INTEGRADA

PLANS DE TOILETTE AU M. LIN. (VASQUE NON INCLUE) - L. MAX 250 CM  
AVEC SUPPORTS SI BESOIN  
ENCIMERA AL M. LIN. (CUBETA EXCLUÍDO) - L. MAX 250 CM  
COMPLETO DE SOPORTES DONDE SEA NECESARIO

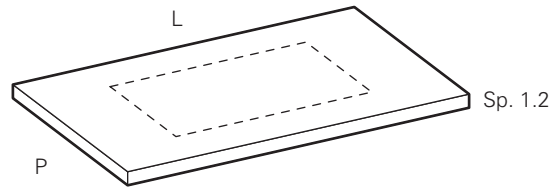

Sp	L	P	Code	F
1.2 cm	au M. Lin. al M Lin.	50	TMV50F	574
	au M. Lin. al M Lin.	60	TMV60F	684
	au M. Lin. al M Lin.	65	TMV65F	713

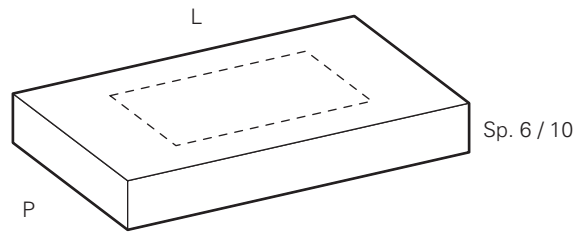

Sp	L	P	Code	F
6 cm	au M. Lin. al M Lin.	50	TMV605F	713
	au M. Lin. al M Lin.	50	TMV105F	773

## + SUPPLEMENT VASQUE INTEGREE / INCREMENTO CUBETA INTEGRADA

+	VASQUE INTEGREE CUBETA INTEGRADA F3 - F4	+	VASQUE INTEGREE CUBETA INTEGRADA F1 - F2 - F5 - F6	
	MVFN 1.203		MPVF 1.365	POUR VASQUES VOIR PAGES 231 PARA LAVABO VEASE LA PAG. 231

N.B. - LORS DE LA COMMANDE, INDIQUER LE TYPE DE LAVABO, L'ENTRAXE DE LA VASQUE INTEGREE ET LA POSITION DU ROBINET (de serie position centrale)  
NOTA - AL HACER EL PEDIDO, INDIQUE EL TIPO DE LAVABO, LA POSICION RELATIVA DE LA CUBETA Y LA POSICION DEL GRIFO (de serie en posicion central)

+	CHANGEMENT DE PROFONDEUR CAMBIO DE PROFUNDIDAD	
	MCPF 278	UNIQ. POUR PLAN DE TOILETTE Sp. 1.2 cm SOLO PARA ENCIMERA Sp. 1.2 cm

# VASQUES INTEGREEES FENIX NTM® CUBETAS INTEGRADAS FENIX NTM®



**AVEC BONDE ÉVACUATION LIBRE.**  
INCLUYENDO VÁLVULA DE DESAGÜE SIEMPRE ABIERTA

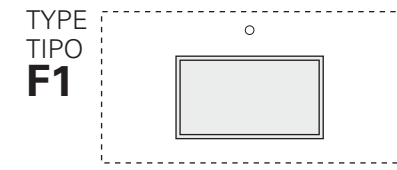
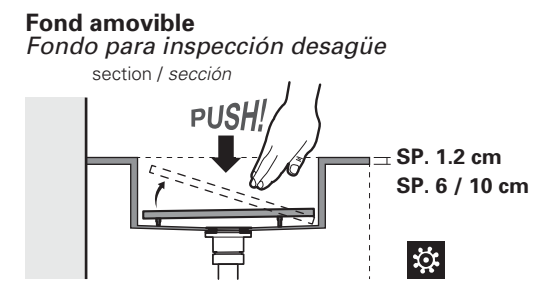

Vasque / Cubeta 50 x 30 x 10 Prof.  
DE LA BASE / DESDE LA BASE ≥ L.70

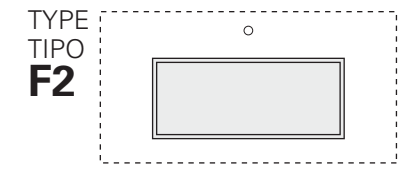

Vasque / Cubeta 70 x 30 x 10 Prof.  
DE LA BASE / DESDE LA BASE ≥ L.90



**MUNIE DE BONDE DE VIDAGE, À SPÉCIFIER (voir pages 336)**  
COMPLETO CON VÁLVULA DE LAVABO, A ESPECIFICAR (véase pág. 336)

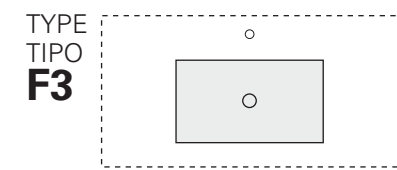
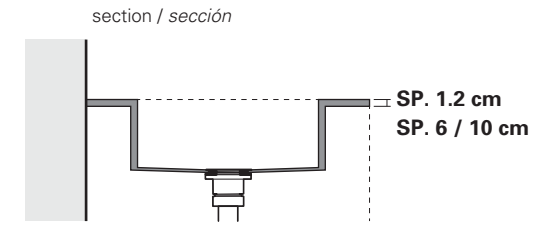

Vasque / Cubeta 50 x 30 x 10 Prof.  
DE LA BASE / DESDE LA BASE ≥ L.70

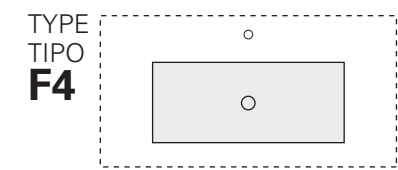

Vasque / Cubeta 70 x 30 x 10 Prof.  
DE LA BASE / DESDE LA BASE ≥ L.90



**AVEC BONDE ÉVACUATION LIBRE.**  
INCLUYENDO VÁLVULA DE DESAGÜE SIEMPRE ABIERTA

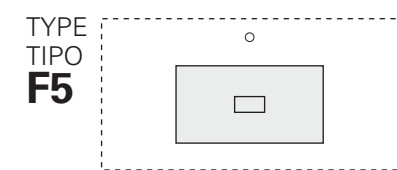
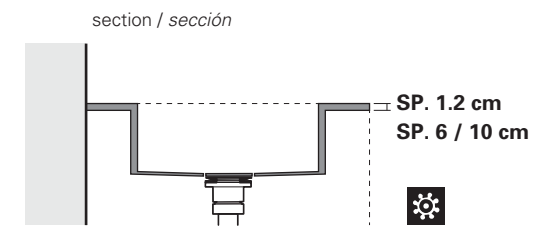

Vasque / Cubeta 50 x 30 x 10 Prof.  
DE LA BASE / DESDE LA BASE ≥ L.70

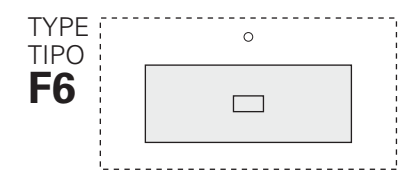

Vasque / Cubeta 70 x 30 x 10 Prof.  
DE LA BASE / DESDE LA BASE ≥ L.90

ATTENTION PLAN DE TOILETTE Sp.6/10:  
11 cm = DISTANCE MINIMUM POUR ENCOMBREMENT  
BRIDE DE SUPPORT INFÉRIEUR  
ATENCIÓN ENCIMERA Sp.6/10:  
11 cm = DISTANCIA MÍNIMA PARA QUE QUEPA  
EL SOPORTE INFERIOR

SANS TROP PLEIN  
SIN REBOSADERO

# PLANS DE TOILETTE EN STRATIFIÉ UNICOLOR HPL

## ENCIMERA EN UNICOLOR HPL



Les plans de toilette en HPL sont proposés avec les épaisseurs de 1,2, 6 et 10 cm. L'HPL est matériau d'excellente qualité pour ses potentialités fonctionnelles et esthétiques. Ses caractéristiques de résistance à l'usure et à l'eau, l'hygiène et la versatilité lors du façonnage, font de lui le matériau idéal pour la réalisation de systèmes d'ameublement où la résistance et le design sont importants. L'HPL maintient inaltérées ses caractéristiques esthétiques et de prestation pour tout son cycle de vie. Il est composé à l'intérieur de couches de fibres celluloses imprégnées de résines phénoliques et sur la surface d'une ou de plusieurs couches celluloses avec fonction esthétique, imprégnées de résines thermosensibles et liées ensemble par un processus à haute pression conforme à la norme EN 438:2005. La particulière compacité de l'HPL garantit une excellente combinaison de caractéristiques mécaniques telles que la résistance à la flexion, à la traction, à la compression et à l'impact. L'homogénéité et la haute densité des panneaux garantissent une résistance élevée à l'extraction des éléments de fixation. Un pourcentage très élevé des matières premières utilisées pour sa production est renouvelable.

Las encimeras de HPL están disponibles con espesor de 1,2, 6 y 10 cm. El HPL es un material de excelente calidad por sus posibilidades funcionales y estéticas. Sus características de resistencia al desgaste y al agua, higiene y versatilidad de producción lo convierten en el material ideal para la creación de sistemas de mobiliario donde la resistencia y el diseño sean importantes. El HPL mantiene inalteradas sus características estéticas y prestacionales durante todo su ciclo de vida. Por dentro, se compone de capas de fibras de celulosa impregnadas con resinas fenólicas, y su superficie está formada por una o varias capas de fibras de celulosa con función estética, impregnadas con resinas termoendurecibles y unidas mediante un proceso de alta presión conforme a la norma EN 438:2005. La especial compactibilidad del HPL garantiza una excelente combinación de características mecánicas como la resistencia a la flexión, a la tracción, a la compresión y al impacto. La homogeneidad y la alta densidad de los tableros garantizan una elevada resistencia a la extracción de los elementos de fijación. La inmensa mayoría de las materias primas utilizadas para su producción procede de fuentes renovables.

**Unicolor HPL**

P

**UNICOLOR HPL**  
Sp. 1.2 / 6 / 10 cm

RUGBY  
YACHT  
CRICKET  
SKY  
TEXAS  
CALIFORNIA  
ROVERE AVANA  
OLMO  
ROVERE BRUCIATO  
ROVERE BIANCO CARTA

Dans les coloris du nuancier NYÜ,  
En los colores del muestrario NYU

**INSTALLATION :** Pour la correcte installation des plans, des silicones neutres transparents et non acétiques doivent rigoureusement être utilisés, afin d'éviter la corrosion de la surface.

**INSTALACIÓN:** Para instalar correctamente las encimeras, se deben utilizar obligatoriamente siliconas neutras transparentes no ácidas, para evitar la corrosión de la superficie.

**NETTOYAGE ET ENTRETIEN :** La surface HPL, en plus d'une bonne résistance aux produits chimiques d'usage ménager, empêche la croissance des spores et des bactéries et est certifiée pour l'utilisation avec un contact aux aliments, bref ou prolongé. La surface doit être utilisée avec le même soin que celui dédié aux autres surfaces courantes des ameublements pour intérieurs. Il est conseillé de maintenir les plans toujours nettoyés et essuyés avec de l'eau tiède et un chiffon. N'utiliser en aucun cas de substances abrasives ou pouvant rayer (poudres ou détergents abrasifs, paillettes). Ne pas utiliser le côté vert de l'éponge, ni de détergents ou de décalifiants ou de nettoyants pour évacuations contenant des acides ou des sels fortement acides (à base d'acide chlorhydrique, formique ou amino-sulfurique, ni de détergents pour métaux ou pour le four. Certains produits d'usage courant doivent être immédiatement éliminés de la surface, tels que : caramel, jus de betterave, jus de tomate concentré, agents de blanchiment sanitaires très forts.

**LIMPIEZA Y MANTENIMIENTO:** La superficie del HPL, además de presentar una buena resistencia a los productos químicos de uso doméstico, inhibe la proliferación de esporas y bacterias y está certificada para el uso en contacto con alimentos, ya sea breve o prolongado. La superficie debe tratarse con el mismo cuidado que las demás superficies normales de los muebles de interior. Se recomienda mantener las superficies siempre limpias y secas, utilizando agua tibia y un paño. No utilice en ningún caso sustancias abrasivas o que produzcan arañazos (polvos o detergentes abrasivos, estropajos). No utilice el lado verde de la esponja, detergentes o descalcificadores, o desatascadores de desagües que contengan ácidos o sales muy ácidas (a base de ácido clorhídrico, fórmico o sulfámico) ni detergentes para metales o para hornos. Algunos productos de uso corriente se deben eliminar inmediatamente de la superficie, como: caramelo, jugo de remolacha, jugo de tomate concentrado o blanqueadores sanitarios muy fuertes.

**À ÉVITER :** Ne pas utiliser d'éponges abrasives, de dégraissants agressifs, d'acides, d'alcool ou de produits non adaptés au nettoyage des surfaces, pouvant en altérer le coloris ou rayer la surface.

**EVITAR:** Nunca se deben utilizar esponjas abrasivas, desengrasantes agresivos, ácidos, alcohol o productos inapropiados para la limpieza de las superficies, ya que podrían alterar su color o dañar la superficie.



### PLANS DE TOILETTE AU M. LIN. (PERÇAGE LAVABO NON INCLUE) - L. MAX 250 CM AVEC SUPPORTS SI BESOIN

### ENCIMERA AL M. LIN. (ORIFICIO LAVABO EXCLUIDO) - L. MAX 250 CM COMPLETO DE SOPORTES DONDE SEA NECESARIO

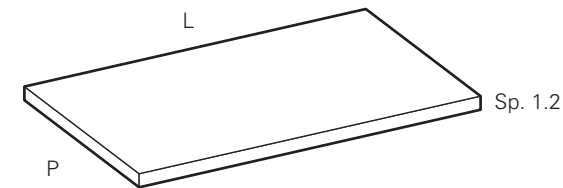

Sp	L	P	Code	P
1.2 cm	au M. Lin. al M. Lin.	36	TML36P	139
	au M. Lin. al M. Lin.	50	TML50P	187
	au M. Lin. al M. Lin.	60	TML60P	202
	au M. Lin. al M. Lin.	65	TML65P	219

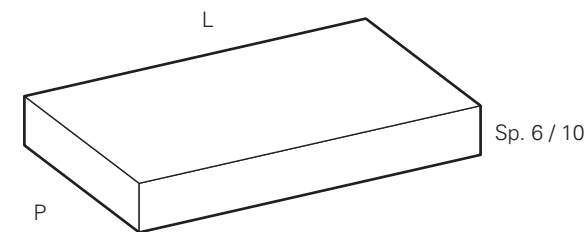

Sp	L	P	Code	P
6 cm	au M. Lin. al M. Lin.	36	TML603P	360
	au M. Lin. al M. Lin.	50	TML605P	382
10 cm	au M. Lin. al M. Lin.	36	TML103P	621
	au M. Lin. al M. Lin.	50	TML105P	769

### PLAN DE TOILETTE AVEC BORD FAÇONNÉ À 52 DEGRÉS pour vasques à poser sur plan de toilette ENCIMERA 52° para lavabos en apoyo

**INSTALLATION UNIQUEMENT SUSPENDUE (NON À POSER SUR ÉLÉMENTS BAS)  
INSTALACIÓN SOLO SUSPENDIDA (NO APOYADA SOBRE MUEBLES BAJOS)**

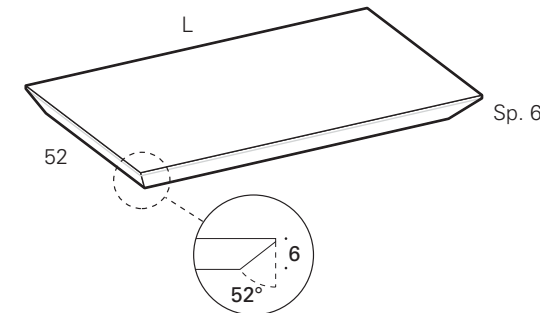

Sp	L	P	Code	P
6 cm	au M. Lin. al M. Lin.	52	TSI52P	815

### + SUPPLEMENT / INCREMENTO

**+ TROU LAVABO SUR PLAN**  
ORIFICIO PARA LAVABO SOBRE ENCIMERA

MFAP	100
------	-----

LAVABOS VOIR PAGE 256-269  
LAVABOS VÉASE LA PÁG. 256-269

**+ PERÇAGE LAVABO SEMI-ENCASTRÉ**  
ORIFICIO LAVABO SEMIENCASTRÉ

MLS1	104
------	-----

SEUL. POUR PLANS DE TOILETTE Sp. 10 cm P.36  
SOLO PARA ENCIMERAS Sp. 10 cm P.36

LAVABOS VOIR PAGE 258  
LAVABOS VÉASE LA PÁG. 258

**N.B. - LORS DE LA COMMANDE, INDIQUER LE TYPE DE LAVABO ET LA POSITION DU ROBINET (de série position centrale)  
NOTA - AL HACER EL PEDIDO, INDIQUE EL TIPO DE LAVABO Y LA POSICIÓN DEL GRIFO (de serie en posición central)**

**+ CHANGEMENT DE PROFONDEUR**  
CAMBIO DE PROFUNDIDAD

MCP	278
-----	-----

UNIQU. POUR PLAN DE TOILETTE Sp. 1.2 / 6 cm  
SOLO PARA ENCIMERA Sp. 1.2 / 6 cm  
PAS POUR PLAN DE TOILETTE AVEC BORD FAÇONNÉ À 52 DEGRÉS  
NO DISPONIBLE PARA ENCIMERA 52°



# PLANS DE TOILETTE EN STRATIFIÉ UNICOLOR HPL AVEC VASQUE INTÉGRÉE ENCIMERA EN UNICOLOR HPL C/CUBETA INTEGRADA

PLANS DE TOILETTE AU M. LIN. (VASQUE NON INCLUE) - L. MAX 250 CM  
AVEC SUPPORTS SI BESOIN  
ENCIMERA AL M. LIN. (CUBETA EXCLUÍDO) - L. MAX 250 CM  
COMPLETO DE SOPORTES DONDE SEA NECESARIO

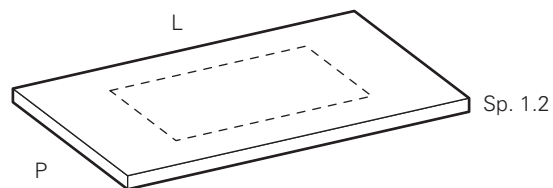

Sp	L	P	Code	P
1.2 cm	au M. Lin. al M Lin.	50	TMV50P	494
	au M. Lin. al M Lin.	60	TMV60P	501
	au M. Lin. al M Lin.	65	TMV65P	581

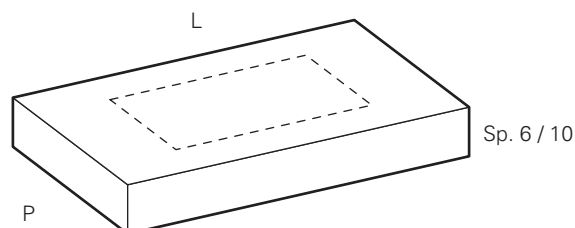

Sp	L	P	Code	P
6 cm	au M. Lin. al M Lin.	50	TMV605P	684
	au M. Lin. al M Lin.	50	TMV105P	769

## + SUPPLEMENT VASQUE INTÉGRÉE / INCREMENTO CUBETA INTEGRADA

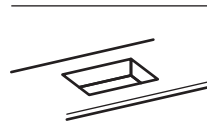

+ VASQUE INTÉGRÉE CUBETA INTEGRADA F3 - F4	
MVHN	1.203

+ VASQUE INTÉGRÉE CUBETA INTEGRADA F1 - F2 - F5 - F5	
MPVH	1.337

POUR VASQUES VOIR PAGES 235  
PARA LAVABO VÉASE LA PÁG. 235

N.B. - LORS DE LA COMMANDE, INDIQUER LE TYPE DE LAVABO, L'ENTRAXE DE LA VASQUE INTÉGRÉE ET LA POSITION DU ROBINET (de série position centrale)  
NOTA - AL HACER EL PEDIDO, INDIQUE EL TIPO DE LAVABO, LA POSICIÓN RELATIVA DE LA CUBETA Y LA POSICIÓN DEL GRIFO (de serie en posición central)



+ CHANGEMENT DE PROFONDEUR  
CAMBIO DE PROFUNDIDAD

MCP	278
-----	-----

UNIQ. POUR PLAN DE TOILETTE Sp. 1.2 cm  
SOLO PARA ENCIMERA Sp. 1.2 cm

# VASQUES INTÉGRÉES UNICOLOR HPL CUBETAS INTEGRADAS UNICOLOR HPL

P.50

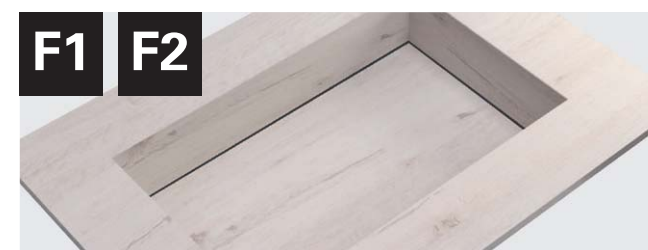

AVEC BONDE ÉVACUATION LIBRE  
INCLUYENDO VÁLVULA DE DESAGÜE SIEMPRE ABIERTA

TYPE  
TIPO  
F1

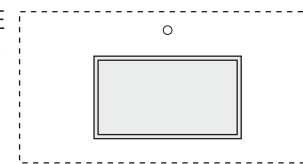

Vasque / Cubeta 50 x 30 x 10 Prof.  
DE LA BASE / DESDE LA BASE ≥ L.70

Fond amovible  
Fondo para inspección desagüe  
section / sección

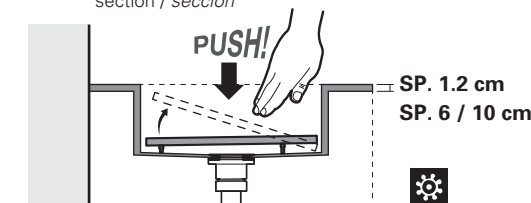

TYPE  
TIPO  
F2

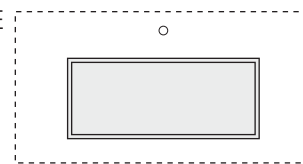

Vasque / Cubeta 70 x 30 x 10 Prof.  
DE LA BASE / DESDE LA BASE ≥ L.90

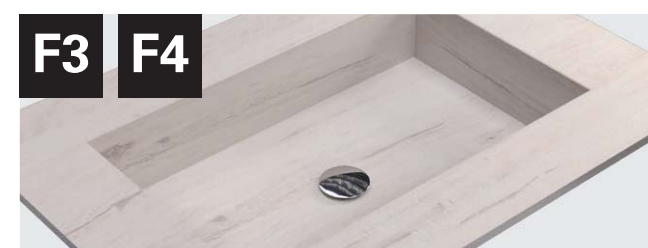

MUNIE DE BONDE DE VIDAGE, À SPÉCIFIER (voir pages 336)  
COMPLETO CON VÁLVULA DE LAVABO, A ESPECIFICAR (véase pág. 336)

TYPE  
TIPO  
F3

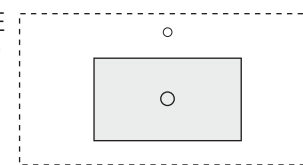

Vasque / Cubeta 50 x 30 x 10 Prof.  
DE LA BASE / DESDE LA BASE ≥ L.70

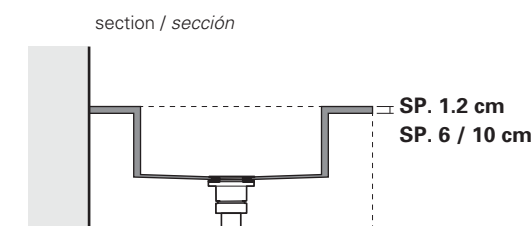

TYPE  
TIPO  
F4

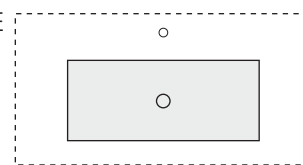

Vasque / Cubeta 70 x 30 x 10 Prof.  
DE LA BASE / DESDE LA BASE ≥ L.90

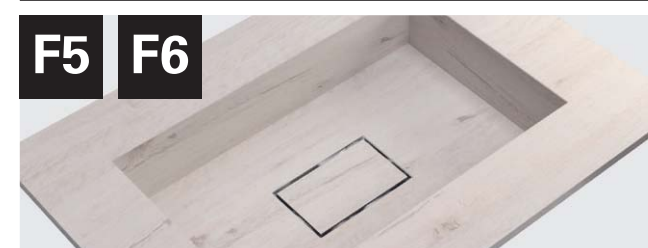

AVEC BONDE ÉVACUATION LIBRE  
INCLUYENDO VÁLVULA DE DESAGÜE SIEMPRE ABIERTA

TYPE  
TIPO  
F5

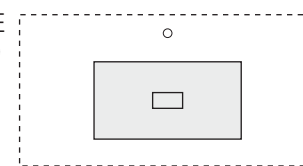

Vasque / Cubeta 50 x 30 x 10 Prof.  
DE LA BASE / DESDE LA BASE ≥ L.70

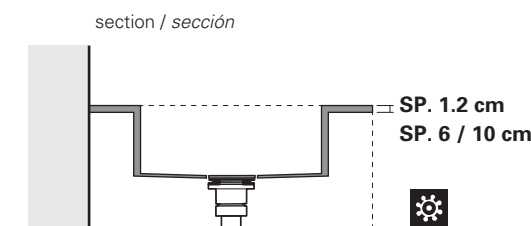

TYPE  
TIPO  
F6

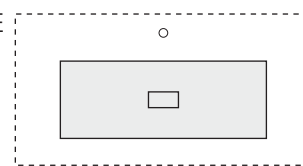

Vasque / Cubeta 70 x 30 x 10 Prof.  
DE LA BASE / DESDE LA BASE ≥ L.90

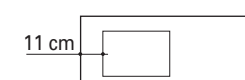

ATTENTION PLAN DE TOILETTE Sp.6/10:  
11 cm = DISTANCE MINIMUM POUR ENCOMBREMENT  
BRIDE DE SUPPORT INFÉRIEUR  
ATENCIÓN ENCIMERA Sp.6/10:  
11 cm = DISTANCIA MÍNIMA PARA QUE QUEPA  
EL SOPORTE INFERIOR

SANS TROP PLEIN  
SIN REBOSADERO



**PLAN DE TOILETTE DUPLEX** (FENIX NTM® o ou STRATIFIÉ UNICOLOR HPL) avec vasque en Mineralsolid  
**ENCIMERA DUPLEX** (FENIX NTM® o UNICOLOR HPL) con cubeta de Mineralsolid



Les plans en Duplex sont composés par une plan en HPL et une vasque en Mineralsolid. Elles sont disponibles en ép. 1,2, 6 et 12 cm. L'HPL est un matériel de grande qualité pour ses caractéristiques fonctionnelles et esthétiques. Il est résistant à l'usure et à l'eau, est hygiénique et versatile à l'usinage pendant toute sa durée. Sa composition est un ensemble des fibres de cellulose imprégnées par des résines phénoliques et extérieurement par un ou plusieurs couches des fibres de cellulose avec fonction esthétique imprégnés avec des résines thermodurcissables joints ensemble par un processus à haute pression conforme à la norme EN 438:2005. L'extrême compacité de l'HPL assure la résistance à la flexion, à la traction, à la compression et aux impacts. La vasque est en Mineralsolid blanc. Le film en gelcoat (800 - 1000 µm) qui recouvre le matériel est un polyester acrylate et donne à la finition son aspect mat.

Las encimeras dúplex se componen de una superficie de HPL y una cubeta de Mineralsolid. Están disponibles con espesor de 1,2, 6 y 12 cm. El HPL es un material de excelente calidad por sus posibilidades funcionales y estéticas. Es resistente al desgaste y al agua, higiénico y versátil en su producción. Mantiene inalteradas sus características estéticas y prestacionales durante todo su ciclo de vida. Por dentro, se compone de capas de fibras de celulosa impregnadas con resinas fenólicas, y su superficie está formada por una o varias capas de fibras de celulosa con función estética, impregnadas con resinas termoendurecibles y unidas mediante un proceso de alta presión conforme a la norma EN 438:2005. La especial compactibilidad del HPL garantiza la resistencia a la flexión, a la compresión y al impacto. La cubeta es de Mineralsolid blanco. La película de gelcoat (800 - 1000 µm) que reviste la superficie del material es de acrilato de poliéster y da un acabado de efecto mate. La particularidad de este revestimiento es la posibilidad de reparar la superficie, como un producto de Solid Surface.

**Fenix NTM® Unicolor HPL**

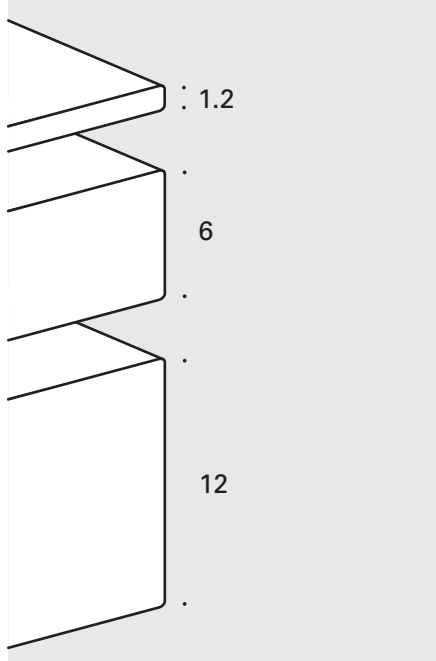

**F FENIX NTM® Sp. 1.2 / 6 / 12 cm**

- BIANCO KOS
- GRIGIO EFESO
- GRIGIO ANTRIM
- GRIGIO BROMO
- NERO INGO
- BEIGE LUXOR
- CASTORO OTTAWA
- GRIGIO LONDRA
- CACAO ORINOCO
- VERDE COMODORO
- BLU FES
- ROSSO JAIPUR

Dans les coloris du nuancier SENSE  
 En los colores del muestrario SENSE

**P UNICOLOR HPL Sp. 1.2 / 6 / 12 cm**

- RUGBY
- YACHT
- CRICKET
- SKY
- TEXAS
- CALIFORNIA
- ROVERE AVANA
- OLMO
- ROVERE BRUCIATO
- ROVERE BIANCO CARTA

Dans les finitions du nuancier NYÜ  
 En los acabados del muestrario NYÜ

INSTALLATION: Pour une correcte installation des plan vasques en Duplex doivent être utilisés impérativement des silicones neutres transparents et non acétiques, pour éviter la corrosion de la surface.

INSTALACIÓN: Para una correcta instalación de las encimeras dúplex, se debe utilizar rigurosamente silicona neutra transparente no acética, para evitar la corrosión de la superficie.

NETTOYAGE ET ENTRETIEN: Pour l'HPL est conseillé de garder toujours les plans bien propres et secs utilisant de l'eau tiède et un chiffon. Certains produits d'utilisation quotidienne doivent être tout de suite enlevés de la surface comme : caramel, jus de betterave, concentré de tomate, blanchissants très forts. Pour la vasque en Mineralsolid il est suffisant d'entretenir la surface avec de l'eau savonneuse ou des détergents communs afin d'enlever la plus partie des taches et de saleté, utilisant des éponges abrasives.

LIMPIEZA Y MANTENIMIENTO: Para la superficie de HPL se recomienda mantener las superficies siempre limpias y secas, utilizando agua tibia y un paño. Algunos productos de uso corriente se deben eliminar inmediatamente de la superficie, como: caramelo, jugo de remolacha, jugo de tomate concentrado o blanqueadores sanitarios muy fuertes. Para la cubeta de Mineralsolid es suficiente limpiar la superficie con agua jabonosa o comunes detergentes para eliminar la mayoría de las manchas y la suciedad, utilizando esponjas abrasivas.

A EVITER: Pour la surface en HPL ne pas utiliser des éponges abrasives, dégraissants, agressifs, acides ou alcool qui pourraient altérer la couleur ou rayer la surface. En revanche, les matériaux abrasifs sont conseillés pour la vasque en Mineralsolid.

EVITAR: Nunca se deben utilizar sobre la superficie de HPL esponjas abrasivas, desengrasantes agresivos, ácidos, alcohol o productos inapropiados para la limpieza de las superficies HPL, ya que podrían alterar el color o dañar la superficie. Se recomienda el uso de materiales abrasivos para la cubeta de Mineralsolid.



\* = F - P (Réf. classe Plan de toilette - Ref. clase encimera)

**PLAN DE TOILETTE DUPLEX POUR VASQUE EN MINERALSOLID - L. MAX 250 cm**  
**AVEC SUPPORTS SI BESOIN**  
**ENCIMERA DUPLEX PARA CUBETA DE MINERALSOLID - L. MAX 250 CM**  
**COMPLETO DE SOPORTES DONDE SEA NECESARIO**

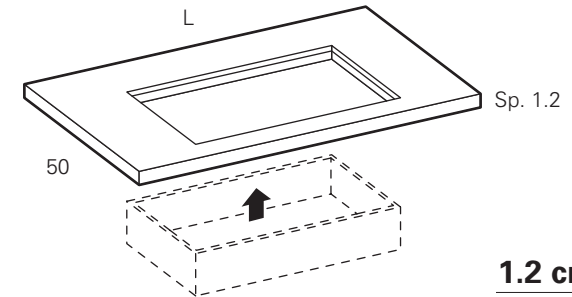

L	P	Code	F	P
1.2 cm	au M. Lin. al M Lin.	50	TDM005*	494 439

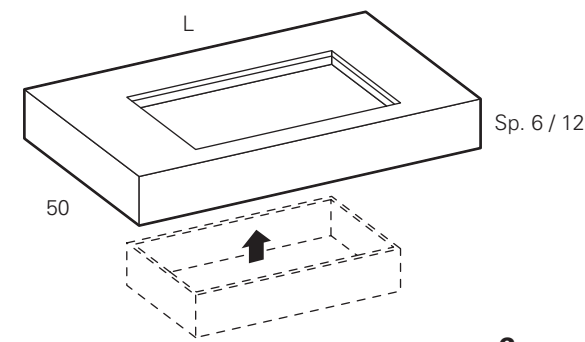

L	P	Code	F	P
6 cm	au M. Lin. al M Lin.	50	TDM605*	631 569
12 cm	au M. Lin. al M Lin.	50	TDM105*	637 576

**+ SUPPLEMENT VASQUE INTÉGRÉE / INCREMENTO CUBETA INTEGRADA**

VASQUES DISPONIBLES EN MINERALSOLID BIANCO MATE ET DANS TOUS LES COLORIS FENIX NTM®  
 AVEC BONDE TOUJOURS OUVERTE EN FINITION  
**N.B. - INDIQUER LE COLORIS CHOISI POUR LA VASQUE**  
 PILAS DISPONIBLES EN MINERALSOLID BIANCO MATE Y EN TODOS LOS COLORES FENIX NTM®  
 CON VÁLVULA DE DESAGÜE SIEMPRE ABIERTA EN ACABADO.  
 NOTA - ESPECIFIQUE EL COLOR DE PILA ELEGIDO

+ VASQUE / CUBETA F7 L. 50	+ VASQUE / CUBETA F8 L. 60	+ VASQUE / CUBETA F9 L. 80
MVF7 915	MVF8 986	MVF9 1.067

**N.B. - LORS DE LA COMMANDE, INDIQUER LE TYPE DE VASQUE INTÉGRÉE, L'ENTRAXE DE LA VASQUE INTÉGRÉE ET LA POSITION DU ROBINET**  
**NOTA - AL HACER EL PEDIDO, INDIQUE EL TIPO DE CUBETA INTEGRADAS, LA POSICIÓN RELATIVA DE LA CUBETA Y LA POSICIÓN DEL GRIFO**

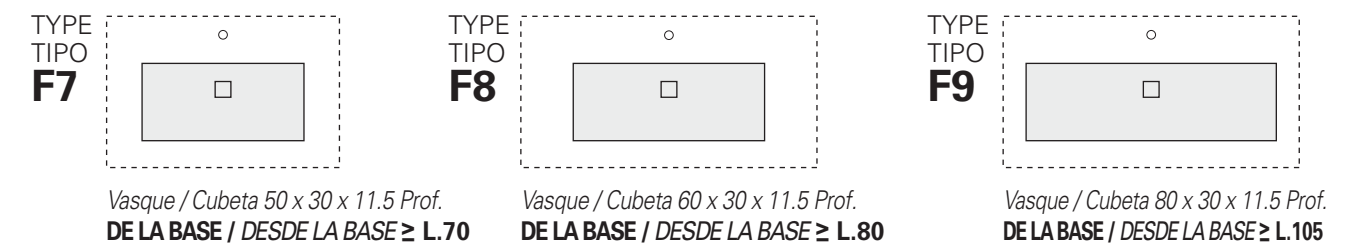

# PLANS DE TOILETTE EN SAPIN ENCIMERAS DE ABETO



Les plans de toilette en Sapin Vintage, sont réalisés avec du placage de véritable bois de sapin issu de panneaux de construction recyclés sur un support en bois multiplis afin de pouvoir être réalisé avec une âme vide et usinés sur mesure. Chaque plan de toilette est différent et naturellement unique. Ils sont disponibles dans la version avec vasque à poser.

Las encimeras de Abeto vintage, están hechas con madera cortada de abeto, obtenida de tablas recuperadas en la construcción, colocadas sobre un soporte de madera estratificada para ser encajadas y procesadas a medida. Cada encimera es diferente y naturalmente única. Están disponibles en la versión con lavabo de apoyo.

PLANS DE TOILETTE AU M. LIN. (PERÇAGE LAVABO NON INCLUE) - L. MAX 250 CM  
AVEC SUPPORTS SI BESOIN  
ENCIMERA AL M. LIN. (ORIFICIO LAVABO EXCLUÍDO) - L. MAX 250 CM  
COMPLETO DE SOPORTES DONDE SEA NECESARIO

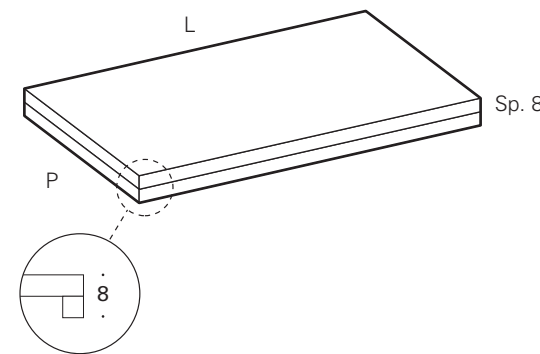

Sp	L	P	Code	Y
8 cm	au M. Lin. al M. Lin.	36	DTA003Y	1.074
	au M. Lin. al M. Lin.	50	DTA005Y	1.143

<p><b>ATTENTION :</b> PLANS DE TOILETTE ACCOUPLE EN SAPIN « VINTAGE » AVEC FAÇONNAGE EFFECTUÉ À LA MAIN ÉQUIPÉ DE BRIDES DE SUPPORT INVISIBLES. S'AGISSANT DE PLANCHES BRUTES, D'ÉVENTUELLES DÉFORMATIONS, FISSURES, NOEUDS, ETC. DOIVENT ÊTRE CONSIDÉRÉS COMME DES ÉLÉMENTS CARACTÉRISTIQUES ET NON COMME DES DÉFAUTS. CHAQUE PLAN EST DIFFÉRENT ET NATURELLEMENT UNIQUE.</p>	<p><b>ATENCIÓN:</b> ENCIMERA ACOPLADA DE ABETO "VINTAGE" REALIZADA ARTESANALMENTE, PROVISTA DE SOPORTES OCULTOS. AL TRATARSE DE TABLAS EN BRUTO, LAS POSIBLES DEFORMIDADES, GRIETAS, NUDOS, ETC. DEBEN CONSIDERARSE RASGOS CARACTERÍSTICOS Y NO DEFECTOS. CADA ENCIMERA ES DISTINTA Y NATURALMENTE ÚNICA.</p>
--	---

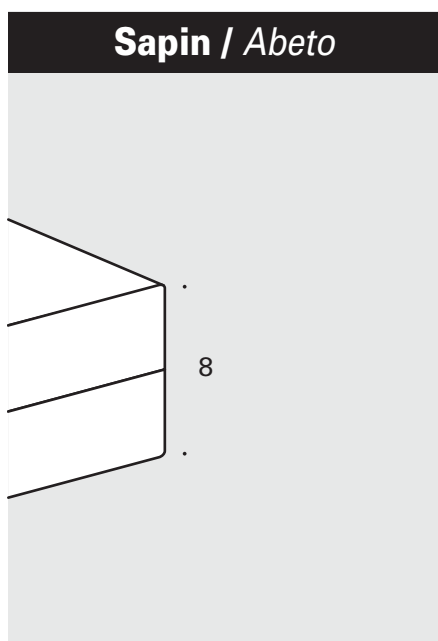

**Y**

**SAPIN "VINTAGE"  
ABETO "VINTAGE"  
Sp. 8 cm**

SAPIN NATUREL / ABETO NATURAL  
SAPIN BLANCHI / ABETO BLANQUEADO

INSTALLATION : Pour la correcte installation des plans, des silicones neutres transparents et non acétiques doivent rigoureusement être utilisés, afin d'éviter la corrosion de la surface.

INSTALACIÓN: Para instalar correctamente las encimeras se deben utilizar estrictamente siliconas neutras transparentes no acéticas, para evitar la corrosión de la superficie.

NETTOYAGE ET ENTRETIEN : Le nettoyage doit être effectué tous les jours en prenant soin qu'il n'y ait pas de résidus de détergents. Il est conseillé d'utiliser des détergents liquides neutres.

LIMPIEZA Y MANTENIMIENTO: La limpieza debe realizarse a diario, asegurándose de no dejar restos de detergente. Se recomienda utilizar detergentes líquidos neutros.

À ÉVITER : N'utiliser en aucun cas de l'alcool, ni de solvants et similaires.

ACCIONES A EVITAR: No utilice bajo ningún concepto alcohol, acetona, disolventes y similares.



## + SUPPLEMENT TROU LAVABO / INCREMENTO ORIFICIO PARA LAVABO

**+ TROU LAVABO SUR PLAN  
ORIFICIO PARA LAVABO SOBRE ENCIMERA**

**MFAY 118**

LAVABOS VOIR PAGE 256-269  
LAVABOS VÉASE LA PÁG. 256-269

**N.B. - LORS DE LA COMMANDE, INDIQUER LE TYPE DE LAVABO ET LA POSITION DU ROBINET (de série position centrale)**  
**NOTA - AL HACER EL PEDIDO, INDIQUE EL TIPO DE LAVABO Y LA POSICIÓN DEL GRIFO (de serie en posición central)**

# PLAN DE TOILETTE BOIS RABOTÉ ENCIMERA DE MADERA CEPILLADA



Plan de toilette emboîté ép.12 cm en Chêne raboté avec façonnage effectué à la main, équipé de brides de support invisibles. Longueur max 250 cm  
Les différences de coloris ou de veinures sont une caractéristique naturelle du produit.  
Ce plan de toilette est réalisé avec du bois sec et fini avec des peintures acryliques.

Encimera reforzada esp.12 cm de roble cepillado con trabajo a mano, provista de soportes ocultos. Longitud máx. 250 cm.  
Las diferencias de color o de veta son una característica natural del producto.  
Esta encimera está hecha de madera curada y acabada con pinturas acrílicas.

PLANS DE TOILETTE AU M. LIN. (PERÇAGE LAVABO NON INCLUE) - L. MAX 250 CM  
AVEC SUPPORTS SI BESOIN  
ENCIMERA AL M. LIN. (ORIFICIO LAVABO EXCLUIDO) - L. MAX 250 CM  
COMPLETO DE SOPORTES DONDE SEA NECESARIO

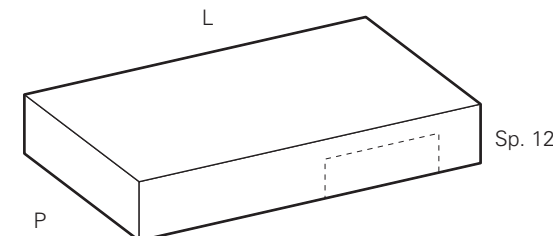

Sp	L	P	Code	G
12 cm	au M. Lin. al M. Lin.	36	TLS103G	1.047
	au M. Lin. al M. Lin.	50	TLS105G	1.113

## Bois Raboté Madera Cepillada

G

BOIS RABOTÉ  
MADERA CEPILLADA  
Sp. 12 cm

ROVERE NATURALE  
ROVERE MORO

12

INSTALLATION : Pour la correcte installation des plans, des silicones neutres transparents et non acétiques doivent rigoureusement être utilisés, afin d'éviter la corrosion de la surface.

NETTOYAGE ET ENTRETIEN : Le nettoyage doit être effectué tous les jours en prenant soin qu'il n'y ait pas de résidus de détergents.  
Il est conseillé d'utiliser des détergents liquides neutres.

À ÉVITER : N'utiliser en aucun cas de l'alcool, ni de solvants et similaires.

INSTALACIÓN: Para instalar correctamente las encimeras se deben utilizar estrictamente siliconas neutras transparentes no acéticas, para evitar la corrosión de la superficie.

LIMPIEZA Y MANTENIMIENTO: La limpieza debe realizarse a diario, asegurándose de no dejar restos de detergente.  
Se recomienda utilizar detergentes líquidos neutros.

ACCIONES A EVITAR: No utilice bajo ningún concepto alcohol, acetona, disolventes y similares.

8 cm

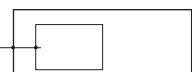

ATTENTION PLAN DE TOILETTE:  
8 cm = DISTANCE MINIMUM POUR ENCOMBREMENT  
BRIDE DE SUPPORT INFÉRIEUR  
ATENCIÓN ENCIMERA:  
8 cm = DISTANCIA MÍNIMA PARA QUE QUEPA  
EL SOPORTE INFERIOR

EN OPTION TIROIR H. 8 cm / OPCIONAL CAJÓN H. 8 cm

P.50

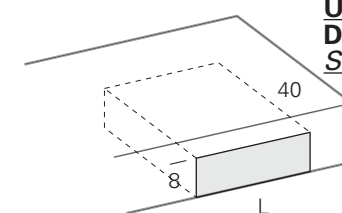

UNIQUEMENT PLAN  
DE TOILETTE P.50  
SOLO ENCIMERA P.50

L	Code	G
30	PC305	403
45	PC405	457
60	PC605	510



ATTENTION : / ATENCIÓN:  
11 cm = DIMENSION MINIMUM  
POUR OPTION TIROIR  
11 cm = MEDIDA MÍNIMA PARA  
OPCIONAL CAJÓN

N.B. - LORS DE LA COMMANDE INDIQUER LA POSITION  
DU LAVABO ET DU TIROIR  
NOTA - INDIQUE EN EL PEDIDO LA POSICIÓN DEL LAVABO  
Y DEL CAJÓN

+ SUPPLEMENT TROU LAVABO / INCREMENTO ORIFICIO PARA LAVABO

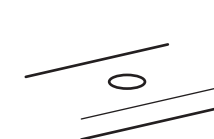

+ TROU LAVABO SUR PLAN  
ORIFICIO PARA LAVABO SOBRE ENCIMERA

MFAG 102

LAVABOS VOIR PAGE 256-269  
LAVABOS VÉASE LA PÁG. 256-269

N.B. - LORS DE LA COMMANDE, INDIQUER LE TYPE DE LAVABO ET LA POSITION DU ROBINET (de série position centrale)  
NOTA - AL HACER EL PEDIDO, INDIQUE EL TIPO DE LAVABO Y LA POSICIÓN DEL GRIFO (de serie en posición central)



PLANS DE TOILETTE BOIS PÉTRIFIÉ  
ENCIMERAS DE MADERA FÓSIL



L'unicité du bois pétrifié est mise en évidence par le fait que sa quantité n'est pas facile à trouver. L'extraction n'est limitée qu'à certaines zones de l'Europe sud orientale. Ce sont des troncs provenant de marécages, fleuves ou lacs, qui se sont déposés à plusieurs mètres de profondeur. Le flux, la profondeur de l'eau et la qualité du terrain jouent un rôle spécial dans le consolidation structurel du tronc car les courants souterrains lient les minéraux et le fer avec les tanins du bois. Dans cette condition, le bois ne se décompose pas et ne pourrit pas, tout simplement il se fossilise en se transformant en lignite et en acquérant dureté et résistance.

(Remarque) Le bois pétrifié utilisé pour nos plans de toilette à un âge calculé d'environ 4000/5000 ans. Une fois extrait, le tronc pétrifié subit un traitement de dessiccation. Le résultat n'est pas toujours parfait pour le façonnage (forme, coloris et imperfections) et par conséquent les troncs utilisés pour cela sont une rare sélection de qualité.

El carácter único de la madera fosilizada queda patente por su gran escasez. Su extracción se limita a determinadas zonas del sudeste de Europa. Son troncos que se encuentran en pantanos, ríos o lagos, a varios metros de profundidad. El caudal, la profundidad del agua y la calidad del terreno desempeñan una función especial en la consolidación estructural del tronco, puesto que las corrientes subterráneas unen los minerales y el hierro a los taninos de la madera. En estas condiciones, la madera no se descompone ni se pudre: simplemente se fosiliza, transformándose en lignito, de mayor dureza y resistencia. (Nota) La madera fosilizada utilizada para nuestras encimeras tiene una edad estimada de unos 4000/5000 años. Una vez extraído, el tronco fosilizado es sometido a un tratamiento de secado. El resultado no es siempre perfecto para trabajar el material (forma, color e imperfecciones), de manera que los troncos utilizados para tal fin son cuidadosamente seleccionados según su calidad.

Bois Pétrifié / Madera Fósil

R

BOIS PÉTRIFIÉ  
MADERA FÓSIL  
Sp. 6 / 12 cm

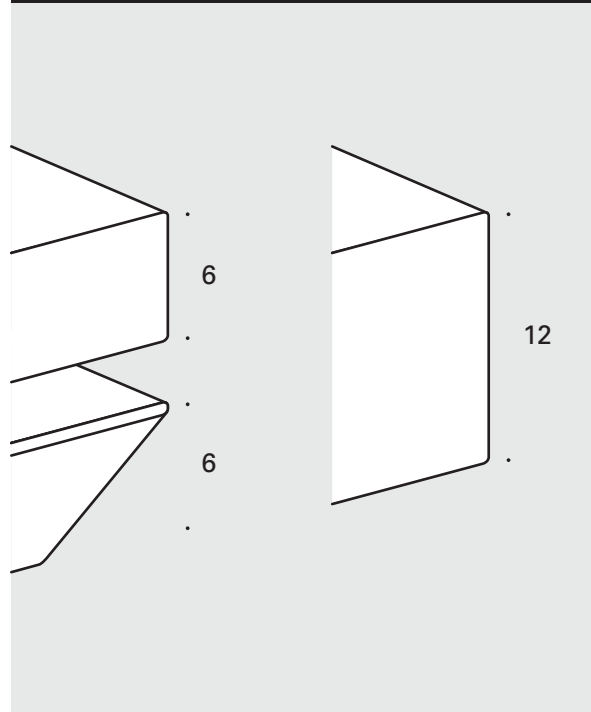

INSTALLATION : Pour la correcte installation des plans en bois fossile, des silicones neutres transparentes et non acétiques doivent rigoureusement être utilisés, afin d'éviter la corrosion de la surface.

NETTOYAGE ET ENTRETIEN : Le nettoyage doit être effectué tous les jours en prenant soin qu'il n'y ait pas de résidus de détergents. Il est conseillé d'utiliser des détergents liquides neutres.

À ÉVITER : N'utiliser en aucun cas de l'alcool, ni de solvants et similaires.

INSTALACIÓN: Para instalar correctamente las encimeras de madera fosilizada, se deben utilizar obligatoriamente siliconas neutras transparentes no ácidas, para evitar la corrosión de la superficie.

LIMPIEZA Y MANTENIMIENTO: La limpieza debe realizarse a diario, asegurándose de que no queden restos de detergente. Se recomienda el uso de detergentes líquidos neutros.

EVITAR: No utilice bajo ningún concepto alcohol, acetona, solventes y similares.

PLAN DE TOILETTE AU MÈTRE LINÉAIRE (EXCLU : TROU LAVABO) - LONG. MAX 250 CM  
AVEC SUPPORTS SI BESOIN  
ENCIMERA AL METRO LINEAL (NO INCLUIDO: ORIFICIO PARA LAVABO) - LONG. MÁX. 250 CM  
COMPLETO DE SOPORTES DONDE SEA NECESARIO

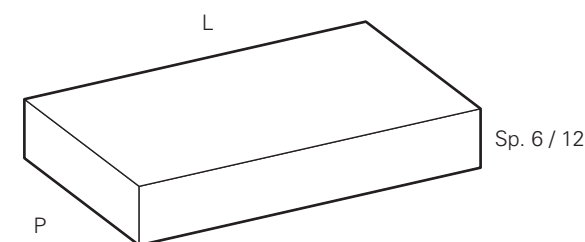

Sp	L	P	Code	R
6 cm	au M. Lin. al M Lin.	50	TML605R	1.623
12 cm	au M. Lin. al M Lin.	50	TML105R	1.703

PLAN DE TOILETTE AVEC BORD FAÇONNÉ À 52 DEGRÉS  
ENCIMERA 52°

INSTALLATION UNIQUEMENT SUSPENDUE (NON À POSER SUR ÉLÉMENTS BAS)  
INSTALACIÓN SOLO SUSPENDIDA (NO APOYADA SOBRE MUEBLES BAJOS)

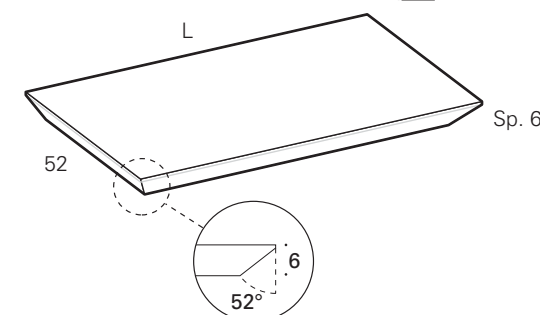

Sp	L	P	Code	R
6 cm	au M. Lin. al M Lin.	52	TSI52R	1.883

+ SUPPLEMENT TROU LAVABO / INCREMENTO ORIFICIO PARA LAVABO



N.B. - LORS DE LA COMMANDE, INDIQUER LE TYPE DE LAVABO ET LA POSITION DU ROBINET (de série position centrale)  
NOTA - AL HACER EL PEDIDO, INDIQUE EL TIPO DE LAVABO Y LA POSICIÓN DEL GRIFO (de serie en posición central)



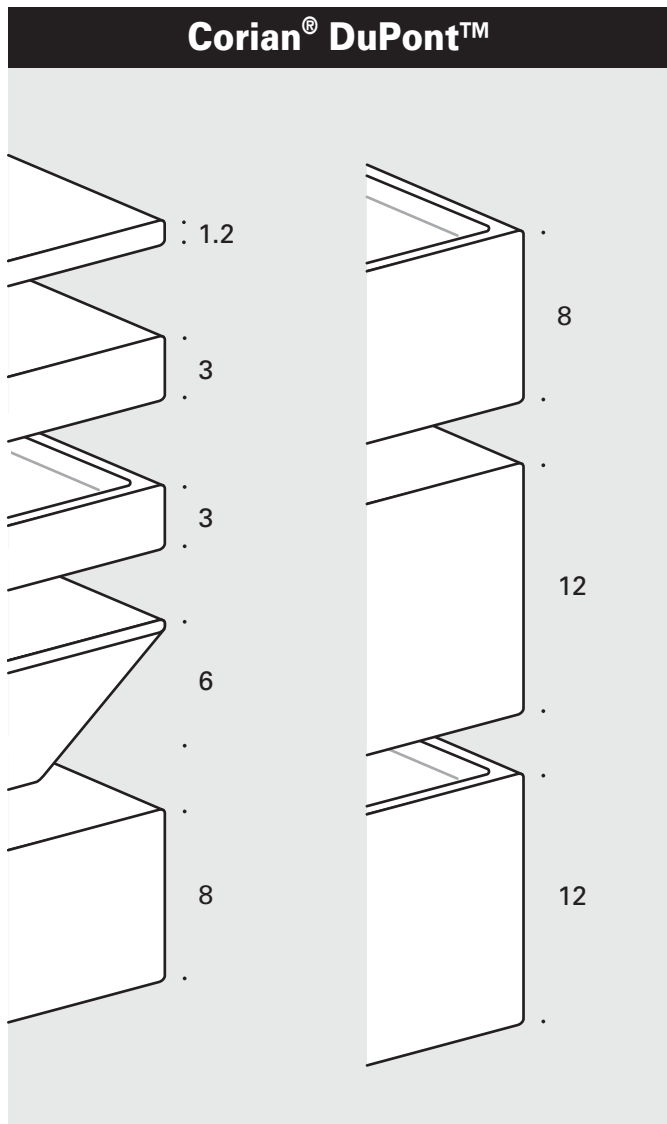

Corian® DuPont™

La solid surface Corian® est un matériau non poreux et homogène, composé de ±1/3 de résine acrylique et ±2/3 de substances minérales. Le composant principal est le trihydrate d'aluminium, un minéral dérivé de la bauxite, à partir de laquelle on obtient l'aluminium.

Ses caractéristiques sont la résistance aux chocs, rayures et coupes auxquels sont soumises les surfaces. Corian® ne permet pas les formations fongiques et bactériennes et est par conséquent hautement hygiénique.

Sa composition permet toujours sa remise en état originale à l'aide d'un détergent abrasif délicat et d'une éponge abrasive.

La Solid Surface Corian® es un material no poroso y homogéneo, compuesto por ±1/3 de resina acrílica y ±2/3 de sustancias minerales. El componente principal es el trihidrato de aluminio, mineral derivado de la bauxita, de la que se obtiene el aluminio.

Se caracteriza por su resistencia a los golpes, arañazos y cortes a los que están expuestas las superficies. Corian® impide la proliferación de hongos y bacterias, de manera que es sumamente higiénico.

Su composición permite devolverlo siempre a su estado original con un detergente abrasivo delicado corriente y una esponja abrasiva.

**H** CORIAN®  
Sp. 1.2 / 3 / 6 / 8 / 12 cm

GLACIER WHITE

INSTALLATION : Pour la correcte installation des plans en Corian, des silicones neutres transparents et non acétiques doivent rigoureusement être utilisés, afin d'éviter la corrosion de la surface.

NETTOYAGE ET ENTRETIEN : Pour le nettoyage des plans en Corian des taches, du calcaire et de la saleté, il suffit et il est conseillé de nettoyer la surface avec de l'eau chaude savonneuse ou avec des détergents non abrasifs courants : utiliser des chiffons doux en coton. En cas de rayures ou de taches persistantes, utiliser l'éponge abrasive Scotch-Brite.

À ÉVITER : Il est conseillé d'éviter l'utilisation de produits tels que : trichloréthylène, acétone et produits chimiques particulièrement agressifs. Il est par ailleurs conseillé d'éviter d'y poser des objets chauds et des cigarettes.

INSTALACIÓN: Para instalar correctamente las encimeras de Corian, se deben utilizar obligatoriamente siliconas neutras transparentes no ácidas, para evitar la corrosión de la superficie.

LIMPIEZA Y MANTENIMIENTO: Para eliminar la cal y la suciedad de las encimeras de Corian, es suficiente y aconsejable limpiar la superficie con agua jabonosa o con detergentes corrientes no abrasivos: utilice paños suaves de algodón. En caso de arañazos o manchas persistentes, utilice una esponja abrasiva Scotch-Brite.

EVITAR: Recomendamos evitar productos como el trichloroetileno, la acetona y productos químicos especialmente agresivos. También recomendamos no colocar encima objetos muy calientes ni cigarrillos.

PLANS DE TOILETTE AU M. LIN. (PERÇAGE LAVABO ET VASQUE NON INCLUE) - L. MAX 240 CM  
ENCIMERA AL M. LIN. (ORIFICIO LAVABO Y CUBETA EXCLUIDO) - L. MAX 240 CM

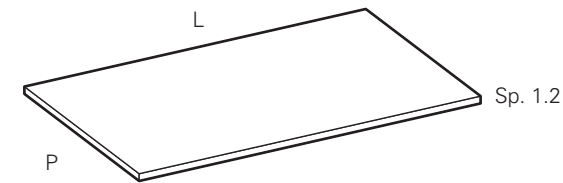

L	P	Code	H
au M. Lin. al M. Lin.	36	TML36H	559
au M. Lin. al M. Lin.	50	TML50H	605
au M. Lin. al M. Lin.	60	TML60H	738
au M. Lin. al M. Lin.	65	TML65H	793

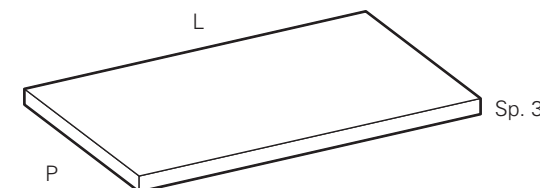

L	P	Code	H
au M. Lin. al M. Lin.	36	TMV336H	921
au M. Lin. al M. Lin.	50	TMV350H	1.000

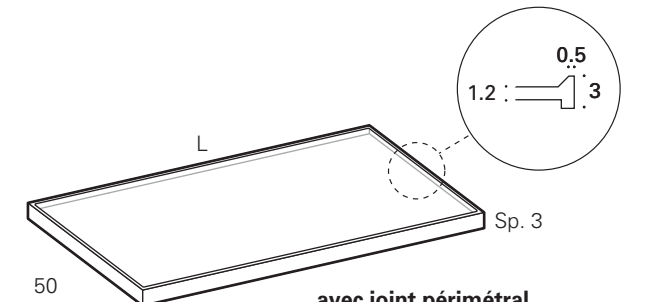

avec joint périphérique  
con canto antigoteo perimetral

L	P	Code	H
au M. Lin. al M. Lin.	50	TMS350H	1.271

+ SUPPLEMENT / INCREMENTO

+ TROU LAVABO SUR PLAN ORIFICIO PARA LAVABO SOBRE ENCIMERA	
MFH	100

LAVABOS VOIR PAGE 256-269  
LAVABOS VÉASE LA PÁG. 256-269

+ VASQUE INTÉGRÉE CUBETA INTEGRADA	
MVH1	640

+ VASQUE INTÉGRÉE CUBETA INTEGRADA CE - CF	
MVH2	1.354

POUR VASQUES VOIR PAGES 250-251  
PARA LAVABO VÉASE LA PÁG. 250-251  
PAS POUR PLAN DE TOILETTE P.36 / NO DISPONIBLE PARA ENCIMERA P.36

N.B. - LORS DE LA COMMANDE, INDIQUER LE TYPE DE LAVABO, L'ENTRAXE DE LA VASQUE INTÉGRÉE ET LA POSITION DU ROBINET (de série position centrale)  
NOTA - AL HACER EL PEDIDO, INDIQUE EL TIPO DE LAVABO, LA POSICIÓN RELATIVA DE LA CUBETA Y LA POSICIÓN DEL GRIFO (de serie en posición central)

+ CHANGEMENT DE PROFONDEUR CAMBIO DE PROFUNDIDAD	
MCPH	127

UNIQ. POUR PLAN DE TOILETTE Sp. 1.2 cm / SOLO PARA ENCIMERA Sp. 1.2 cm

N.B. - POUR UN CHANGEMENT DE PROFONDEUR IL FAUT AJOUTER AU PRIX DU PLAN ENTIER, AVEC PROFONDEUR SUPÉRIEURE, LE PRIX DU FAÇONNAGE DE CLASSE CORRESPONDANTE  
NOTA - PARA EL CAMBIO DE PROFUNDIDAD, HAY QUE SUMAR AL PRECIO DE LA ENCIMERA ENTERA, DE MAYOR PROFUNDIDAD, EL PRECIO DEL TRABAJO DE CLASE CORRESPONDIENTE

ATTENTION PLAN DE TOILETTE Sp.8/12:  
8 cm = DISTANCE MINIMUM POUR ENCOMBREMENT BRIDE DE SUPPORT INFÉRIEUR  
ATENCIÓN ENCIMERA Sp.8/12:  
8 cm = DISTANCIA MÍNIMA PARA QUE QUEPA EL SOPORTE INFERIOR

ATTENTION PLAN DE TOILETTE Sp.6 52°:  
18 cm = DISTANCE MINIMUM POUR ENCOMBREMENT BRIDE DE SUPPORT INFÉRIEUR  
ATENCIÓN ENCIMERA Sp.6 52°:  
18 cm = DISTANCIA MÍNIMA PARA QUE QUEPA EL SOPORTE INFERIOR

**PLANS DE TOILETTE 52° EN CORIAN®**  
ENCIMERA 52° EN CORIAN®

PLANS DE TOILETTE AU M. LIN. (PERÇAGE LAVABO NON INCLUE) - L. MAX 240 CM  
AVEC SUPPORTS SI BESOIN  
INSTALLATION UNIQUEMENT SUSPENDUE (NON À POSER SUR ÉLÉMENTS BAS)  
ENCIMERA AL M. LIN. (ORIFICIO LAVABO EXCLUÍDO) - L. MAX 240 cm  
COMPLETO DE SOPORTES DONDE SEA NECESARIO  
INSTALACIÓN SOLO SUSPENDIDA (NO APOYADA SOBRE BASES)

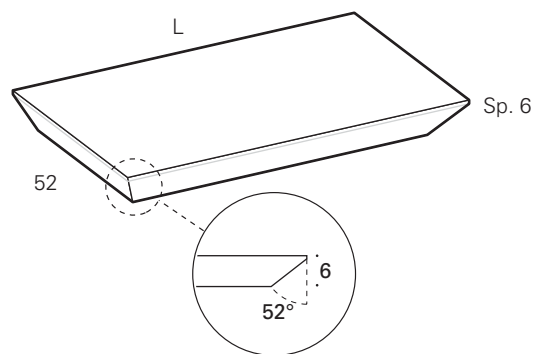

L	P	Code	H
au M. Lin. al M Lin.	52	<b>TM6C52H</b>	1.723

**+ SUPPLEMENT TROU LAVABO / INCREMENTO ORIFICIO PARA LAVABO**



**+ TROU LAVABO SUR PLAN**  
ORIFICIO PARA LAVABO SOBRE ENCIMERA

<b>MFH</b>	<b>100</b>
------------	------------

LAVABOS VOIR PAGE 256-269  
LAVABOS VÉASE LA PÁG. 256-269

N.B. - LORS DE LA COMMANDE, INDIQUER LE TYPE DE LAVABO ET LA POSITION DU ROBINET (de série position centrale)  
NOTA - AL HACER EL PEDIDO, INDIQUE EL TIPO DE LAVABO Y LA POSICIÓN DEL GRIFO (de serie en posición central)

PLANS DE TOILETTE AU M. LIN. (VASQUE NON INCLUE) - L. MAX 240 CM  
AVEC SUPPORTS SI BESOIN  
INSTALLATION UNIQUEMENT SUSPENDUE (NON À POSER SUR ÉLÉMENTS BAS)  
ENCIMERA AL M. LIN. (CUBETA EXCLUÍDO) - L. MAX 240 cm  
COMPLETO DE SOPORTES DONDE SEA NECESARIO  
INSTALACIÓN SOLO SUSPENDIDA (NO APOYADA SOBRE BASES)

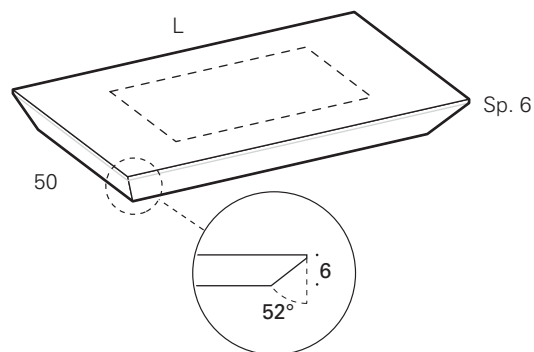

L	P	Code	H
au M. Lin. al M Lin.	50	<b>TM6C50H</b>	1.723

**+ SUPPLEMENT VASQUE INTÉGRÉE / INCREMENTO CUBETA INTEGRADA**

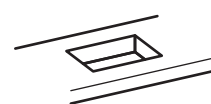

**+ VASQUE INTÉGRÉE CUBETA INTEGRADA CL**

<b>MVH4</b>	<b>1.429</b>
<b>+ VASQUE INTÉGRÉE CUBETA INTEGRADA CT</b>	
<b>MVH6</b>	<b>2.809</b>

**+ VASQUE INTÉGRÉE CUBETA INTEGRADA CM**

<b>MVH5</b>	<b>1.693</b>
<b>+ VASQUE INTÉGRÉE CUBETA INTEGRADA CU</b>	
<b>MVH7</b>	<b>2.927</b>

POUR VASQUES VOIR PAGES 250-251  
PARA LAVABO VÉASE LA PÁG. 250-251

N.B. - LORS DE LA COMMANDE, INDIQUER LE TYPE DE LAVABO, L'ENTRAXE DE LA VASQUE INTÉGRÉE ET LA POSITION DU ROBINET (de série position centrale)  
NOTA - AL HACER EL PEDIDO, INDIQUE EL TIPO DE LAVABO, LA POSICIÓN RELATIVA DE LA CUBETA Y LA POSICIÓN DEL GRIFO (de serie en posición central)

L: Longueur/Ancho - H: Hauteur/Alto - P+Prof: Profondeur/Profundidad - Sp: Épaisseur/Espesor

**PLANS DE TOILETTE EN CORIAN®**  
ENCIMERA EN CORIAN®

PLANS DE TOILETTE AU M. LIN. (PERÇAGE LAVABO ET VASQUE NON INCLUE) - L. MAX 240 CM  
AVEC SUPPORTS SI BESOIN  
ENCIMERA AL M. LIN. (ORIFICIO LAVABO Y CUBETA EXCLUÍDO) - L. MAX 240 cm  
COMPLETO DE SOPORTES DONDE SEA NECESARIO

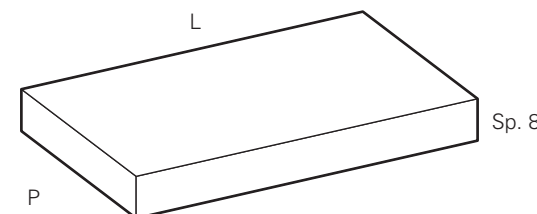

L	P	Code	H
au M. Lin. al M Lin.	36	<b>TMV836H</b>	1.065
au M. Lin. al M Lin.	50	<b>TMV850H</b>	1.156

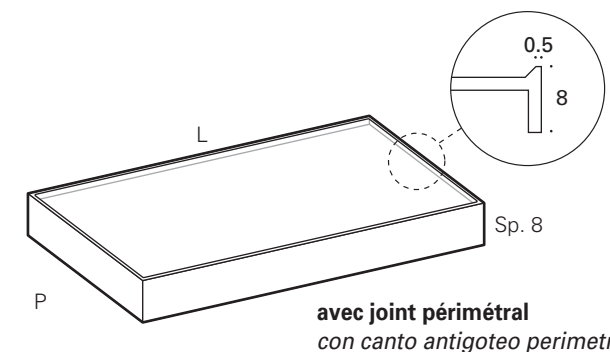

L	P	Code	H
au M. Lin. al M Lin.	50	<b>TMS850H</b>	1.362

avec joint périphérique  
con canto antigoteo perimetral

**+ SUPPLEMENT / INCREMENTO**

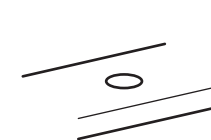

**+ TROU LAVABO SUR PLAN**  
ORIFICIO PARA LAVABO SOBRE ENCIMERA

<b>MFH</b>	<b>100</b>
------------	------------

LAVABOS VOIR PAGE 256-269  
LAVABOS VÉASE LA PÁG. 256-269

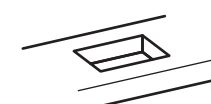

**+ VASQUE INTÉGRÉE CUBETA INTEGRADA**

<b>MVH1</b>	<b>640</b>
-------------	------------

**+ VASQUE INTÉGRÉE CUBETA INTEGRADA CE - CF**

<b>MVH2</b>	<b>1.354</b>
-------------	--------------

POUR VASQUES VOIR PAGES 250-251  
PARA LAVABO VÉASE LA PÁG. 250-251

N.B. - LORS DE LA COMMANDE, INDIQUER LE TYPE DE LAVABO, L'ENTRAXE DE LA VASQUE INTÉGRÉE ET LA POSITION DU ROBINET (de série position centrale)  
NOTA - AL HACER EL PEDIDO, INDIQUE EL TIPO DE LAVABO, LA POSICIÓN RELATIVA DE LA CUBETA Y LA POSICIÓN DEL GRIFO (de serie en posición central)

L: Longueur/Ancho - H: Hauteur/Alto - P+Prof: Profondeur/Profundidad - Sp: Épaisseur/Espesor

## PLANS DE TOILETTE EN CORIAN® ENCIMERA EN CORIAN®

PLANS DE TOILETTE AU M. LIN. (PERÇAGE LAVABO ET VASQUE NON INCLUE) - L. MAX 240 CM  
AVEC SUPPORTS SI BESOIN  
ENCIMERA AL M. LIN. (ORIFICIO LAVABO Y CUBETA EXCLUIDO) - L. MAX 240 CM  
COMPLETO DE SOPORTES DONDE SEA NECESARIO

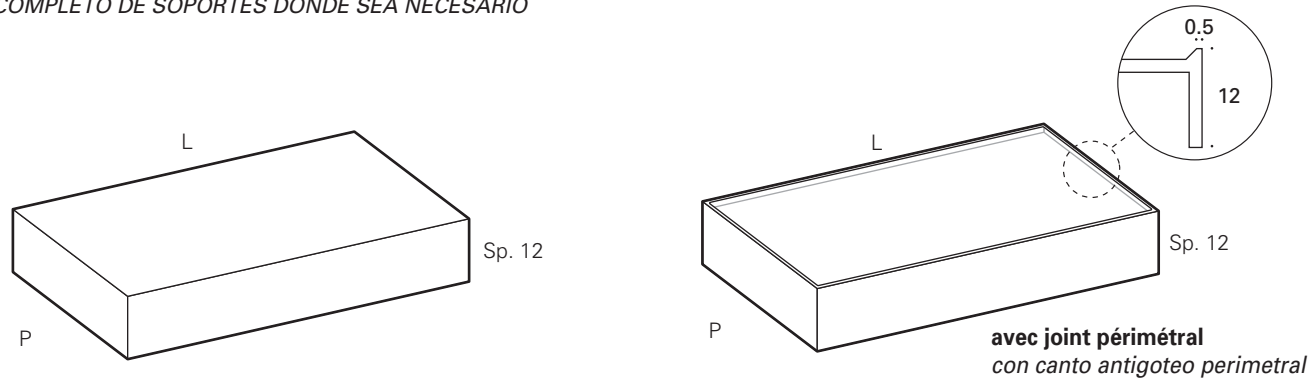

L	P	Code	H
au M. Lin. al M. Lin.	36	<b>TMV1236H</b>	1.119
au M. Lin. al M. Lin.	50	<b>TMV1250H</b>	1.214

L	P	Code	H
au M. Lin. al M. Lin.	50	<b>TMS1250H</b>	1.431

## SUPPLEMENT - Porte-serviette INCREMENTO - Toallero

### EN PORTE-À-FAUX VOLADIZO

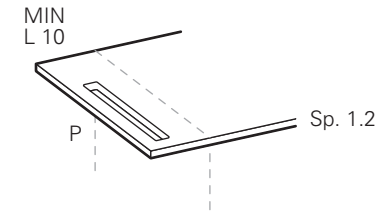

Sp	Code	H
1.2 cm	<b>MGPSH</b> 117	chacun/cad.



N.B. - CONSIDÉRER LE PORTE-À-FAUX DANS LE CALCUL DE LA LONGUEUR DU PLAN DE TOILETTE DE LA COMPOSITION  
Ex. Plan de toilette (L Comp. + Porte-à-faux) + Suppl. P/serviettes  
NOTA: TENER EN CUENTA EL VOLADIZO PARA EL CÁLCULO DE LA LONGITUD DE LA ENCIMERA DE LA COMPOSICIÓN  
Ej. Encimera (L Comp. + Voladizo) + Aum. Toallero

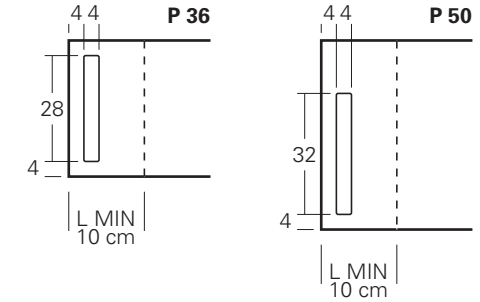

### LATÉRAL LATERAL

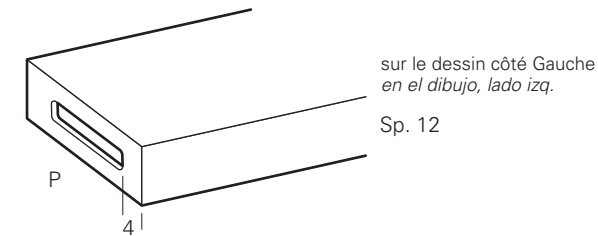

Sp	Code	H
12 cm	<b>MGPLH</b> 117	chacun/cad.

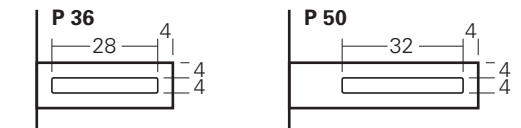

## + SUPPLEMENT / INCREMENTO



+ TROU LAVABO SUR PLAN  
ORIFICIO PARA LAVABO SOBRE ENCIMERA  
**MFH** 100

LAVABOS VOIR PAGE 256-269  
LAVABOS VÉASE LA PÁG. 256-269

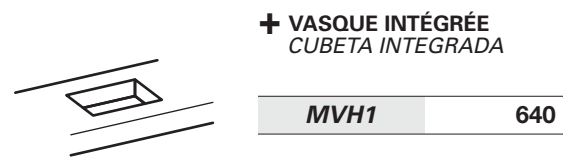

+ VASQUE INTÉGRÉE  
CUBETA INTEGRADA  
**MVH1** 640

+ VASQUE INTÉGRÉE  
CUBETA INTEGRADA  
**CE - CF**  
**MVH2** 1.354

+ VASQUE INTÉGRÉE  
CUBETA INTEGRADA  
**CG - CH**  
**MVH3** 1.474  
(UNIQUEMENT PLAN DE TOILETTE H.12 avec rebord anti-gouttes  
SOLO ENCIMERA H.12 con borde perimetral antigoteo)

+ VASQUE INTÉGRÉE  
CUBETA INTEGRADA  
**CE - SANS REBORD ANTI-GOUTTES**  
SIN ENCIMERA CON BORDE ANTIGOTEADO  
**MVH8** 2.290

+ VASQUE INTÉGRÉE  
CUBETA INTEGRADA  
**CS - SANS REBORD ANTI-GOUTTES**  
SIN ENCIMERA CON BORDE ANTIGOTEADO  
**MVH9** 2.455

POUR VASQUES VOIR PAGES 250-251  
PARA LAVABO VÉASE LA PÁG. 250-251

### FRONTAL FRONTAL

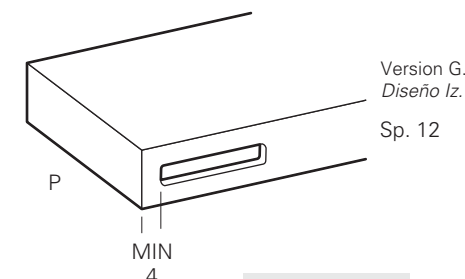

Sp	Code	H
12 cm	<b>MGPFH</b> 117	chacun/cad.

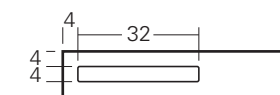

N.B. - POUR POSITIONNEMENT DIFFÉRENT INDIQUER LA MESURE DU BORD GAUCHE AU DÉBUT DU TROU  
NOTA: PARA UNA POSICIÓN DISTINTA, INDICAR LA MEDIDA DESDE EL CANTO IZQUIERDO AL BORDE DEL ORIFICIO



**VASQUES INTÉGRÉES POUR PLANS DE TOILETTE EN CORIAN® DUPONT™ ÉP. 1.2/3/8/12 CM** **P.50**  
**CUBETAS INTEGRADAS PARA ENCIMERA DE CORIAN® DUPONT™ ESP.1.2/3/8/12 CM**

TYPE  
TIPO  
**CA**



Vasque / Cubeta 50 x 34 x 11 Prof.

TYPE  
TIPO  
**CB**



Vasque / Cubeta 70 x 34 x 11 Prof.  
**DE LA BASE / DESDE LA BASE ≥ L.80**

TYPE  
TIPO  
**CC**



Vasque / Cubeta 44 x 31 x 12 Prof.

TYPE  
TIPO  
**CD**



Vasque / Cubeta 64 x 31 x 12 Prof.  
**DE LA BASE / DESDE LA BASE ≥ L.80**

TYPE  
TIPO  
**CE**



Vasque / Cubeta 44 x 31 x 12.4 Prof.

TYPE  
TIPO  
**CF**



Vasque / Cubeta 64 x 31 x 12.4 Prof.  
**DE LA BASE / DESDE LA BASE ≥ L.80**

TYPE  
TIPO  
**CG**



Vasque / Cubeta 44 x 38 x 11 Prof.

TYPE  
TIPO  
**CH**



Vasque / Cubeta 64 x 38 x 11 Prof.  
**DE LA BASE / DESDE LA BASE ≥ L.80**

**DISPONIBLE UNIQUEMENT POUR PLAN DE TOILETTE H. 12 cm AVEC JOINT PÉRIMÉTRAL**  
**DISPONIBLE SOLO PARA ENCIMERA H.12 cm CON CANTO ANTIGOTEADO PERIMETRAL**

**POUR BONDE, VOIR PAGE 336**  
**PARA VÁLVULA DE DESAGÜE VÉASE LA PÁG. 336**

**SANS TROP PLEIN**  
**SIN REBOSADERO**



ATTENTION PLAN DE TOILETTE Sp.8/12:  
 8 cm = DISTANCE MINIMUM POUR ENCOMBREMENT  
 BRIDE DE SUPPORT INFÉRIEUR  
 ATENCIÓN ENCIMERA Sp.8/12:  
 8 cm = DISTANCIA MÍNIMA PARA QUE QUEPA  
 EL SOPORTE INFERIOR

**VASQUES INTÉGRÉES POUR PLANS DE TOILETTE EN CORIAN® DUPONT™ ÉP. 6 CM** **P.50**  
**CUBETAS INTEGRADAS PARA ENCIMERA DE CORIAN® DUPONT™ ESP.6 CM**

TYPE  
TIPO  
**CL**



Vasque / Cubeta 44 x 38 x 11 Prof.  
**RÉALISABLE UNIQUEMENT POUR PLAN DE TOILETTE Ép. 6 cm**  
**DISPONIBLE SOLO para ENCIMERA Esp. 6 cm**



TYPE  
TIPO  
**CM**



Vasque / Cubeta 64 x 38 x 11 Prof.  
**RÉALISABLE UNIQUEMENT POUR PLAN DE TOILETTE Ép. 6 cm**  
**DISPONIBLE SOLO para ENCIMERA Esp. 6 cm**

TYPE  
TIPO  
**CT**

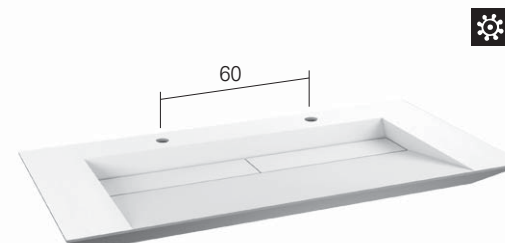

Vasque / Cubeta 120 x 39.5 x 11 Prof.  
**RÉALISABLE UNIQUEMENT POUR PLAN DE TOILETTE Ép. 6 cm**  
**DISPONIBLE SOLO para ENCIMERA Esp. 6 cm**



TYPE  
TIPO  
**CU**

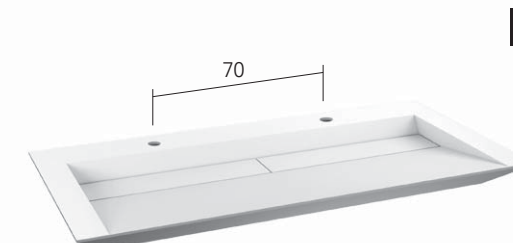

Vasque / Cubeta 140 x 39.5 x 11 Prof.  
**RÉALISABLE UNIQUEMENT POUR PLAN DE TOILETTE Ép. 6 cm**  
**DISPONIBLE SOLO para ENCIMERA Esp. 6 cm**

**VASQUES CR - CS - CT- CU AVEC DOUBLE SYSTÈME D'ÉCOULEMENT (VERSION STANDARD)**  
**POUR COMMANDER UN SYSTÈME D'ÉCOULEMENT UNIQUE, CONTACTER NOTRE BUREAU COMMERCIAL**

**LAVABOS CR - CS - CT - CU CON DOBLE DESAGÜE (ESTÁNDAR)**  
**PARA UN SOLO DESAGÜE CONTACTAR CON NUESTRO DEPARTAMENTO COMERCIAL**

**VASQUES INTÉGRÉES POUR PLANS DE TOILETTE EN CORIAN® DUPONT™ ÉP. 12 CM** **P.50**  
**CUBETAS INTEGRADAS PARA ENCIMERA DE CORIAN® DUPONT™ ESP.12 CM**

TYPE  
TIPO  
**CR**

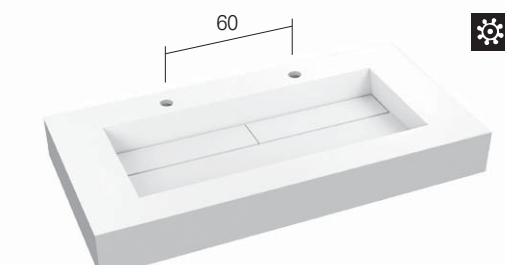

Vasque / Cubeta 120 x 31 x 10 Prof.



TYPE  
TIPO  
**CS**

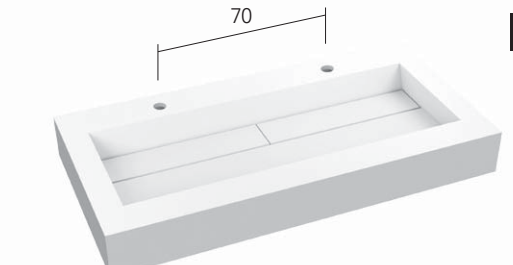

Vasque / Cubeta 140 x 31 x 10 Prof.

**DISPONIBLE UNIQUEMENT POUR PLAN DE TOILETTE H. 12 cm - NON À POSER SUR ÉLÉMENTS BAS**  
**DISPONIBLE SOLO PARA ENCIMERA H.12 cm - NO APOYADA SOBRE BASES**

**COMPLET DE BONDE ÉVACUATION PERMANENT**  
**COMPLETO DE VÁLVULA DRENAJE SIEMPRE ABIERTA**

**SANS TROP PLEIN**  
**SIN REBOSADERO**



ATTENTION PLAN DE TOILETTE Sp.6 52°:  
 18 cm = DISTANCE MINIMUM POUR ENCOMBREMENT  
 BRIDE DE SUPPORT INFÉRIEUR  
 ATENCIÓN ENCIMERA Sp.6 52°:  
 18 cm = DISTANCIA MÍNIMA PARA QUE QUEPA  
 EL SOPORTE INFERIOR



POUR / PARA DOGMA



Cristalplant® est connu pour son aspect séduisant de pierre naturelle et sa finition douce au toucher. C'est un matériau composé principalement de charges minérales de trihydrates d'aluminium de haute pureté, liées par des résines Biobased® d'origine végétale (dérivées du maïs). Il est résistant et moulable même en cas de variations importantes d'épaisseur et de contre-dépouilles ; de plus, il peut être facilement traité sur place à l'aide d'outils standard. Cristalplant® a été créé dans nos laboratoires ; grâce à la nouvelle formulation 2020, il a acquis des propriétés inhibitrices de virus (testé Sars-Cov-2), antifongiques et autonettoyantes. Depuis plus de vingt ans, il est utilisé par les plus grands designers internationaux pour la production de receveurs de douche, de baignoires et de vasques haut de gamme.

Cristalplant® es conocido por su belleza similar a la piedra natural con un efecto suave al tacto. Es un material compuesto principalmente por cargas minerales de trihidratos de aluminio ligados con resinas vegetales Biobased® (obtenidas a partir de maíz). Es resistente y moldeable, incluso con cambios significativos de grosor y rebajes, y fácil de procesar in situ con herramientas estándar. Cristalplant® se creó en nuestros laboratorios y, gracias a la nueva formulación 2020, ha adquirido propiedades inhibidoras de virus (testado Sars-Cov-2), antifúngicas y autolimpiantes. Desde hace más de veinte años, los principales diseñadores internacionales lo utilizan para fabricar platos de ducha, bañeras y lavabos para el equipamiento de baños de alta gama.

**Cristalplant**

**D**

**CRISTALPLANT**  
Sp. 1.5 cm

BLANC MAT / BLANCO MATE



**INSTALLATION :** Pour l'installation correcte des plans de toilette, des silicones neutres transparents non acétiques doivent être rigoureusement utilisés afin d'éviter la corrosion de la surface.

**NETTOYAGE ET ENTRETIEN :** Veuillez suivre ces instructions pour exécuter le nettoyage ordinaire des produits en Cristalplant®. Vous pouvez les nettoyer avec de l'eau savonneuse ou des détergents courants. Il est également possible d'utiliser des nettoyeurs sous forme de gel ou des produits abrasifs. Le nettoyage peut être effectué à l'aide d'une éponge à récurer (comme par exemple une éponge « Scotch Brite »). En revanche, les produits chimiques agressifs tels que l'acétone, le trichloréthylène, les acides ou les bases fortes, ne peuvent pas être utilisés. Après l'utilisation d'un produit de nettoyage, il est important de rincer abondamment.

**À ÉVITER :** Ne jamais utiliser de solvants tels que l'acétone, le trichloréthylène ou d'autres produits chimiques agressifs, tels que l'acide muriatique et la soude caustique, les détergents industriels dont l'agressivité n'est pas connue, les déboucheurs de canalisations ou les solvants utilisés dans l'industrie de la peinture.

**INSTALACIÓN:** Para la instalación correcta de las encimeras usar exclusivamente siliconas neutras transparentes no acéticas, para evitar la corrosión de la superficie.

**LIMPIEZA Y MANTENIMIENTO:** Veamos cómo llevar a cabo la limpieza rutinaria de los productos Cristalplant. Puede tratarlos con agua jabonosa o detergentes comunes. También se pueden utilizar limpiadores en gel o abrasivos. La limpieza puede ser acompañada por el uso de esponjas abrasivas como 'Scotch Brite'. No deben utilizarse productos químicos agresivos como acetona, tricloroetileno, ácidos o bases fuertes. Es importante aclarar a fondo después de utilizar productos de limpieza.

**EVITAR:** Nunca utilizar disolventes como la acetona o el tricloroetileno y otros productos químicos agresivos como el ácido muriático y la sosa cáustica, detergentes industriales cuya agresividad se desconoce, sustancias para desportillar lavabos, disolventes utilizados en la industria del tintado.

PLANS DE TOILETTE AU M. LIN. (VASQUE NON INCLUE) - L. MAX 250 CM - NON COMPATIBLE AVEC DOUBLE VASQUE  
ENCIMERA AL M. LIN. (CUBETA EXCLUIDO) - L. MAX 250 CM - EL DOBLE LAVABO NO ESTÁ DISPONIBLE

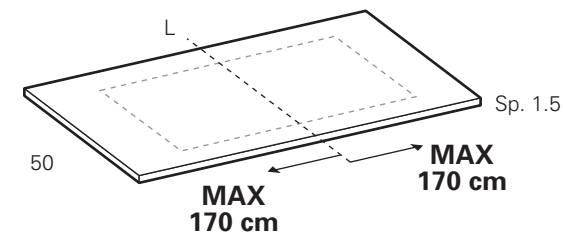

Sp	L	P	Code	D
1.5 cm	au M. Lin. al M Lin.	50	TMV50D	626

**+ SUPPLEMENT VASQUE INTÉGRÉE / INCREMENTO CUBETA INTEGRADA**

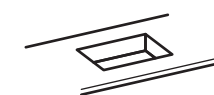

**+ VASQUE INTÉGRÉE  
CUBETA INTEGRADA**

**MVD 703**

**N.B. - LORS DE LA COMMANDE, INDIQUER LE TYPE DE LAVABO, L'ENTRAXE DE LA VASQUE INTÉGRÉE ET LA POSITION DU ROBINET**  
**NOTA - AL HACER EL PEDIDO, INDIQUE EL TIPO DE LAVABO, LA POSICIÓN RELATIVA DE LA CUBETA Y LA POSICIÓN DEL GRIFO**

**VASQUES INTÉGRÉES POUR PLANS DE TOILETTE EN CRISTALPLANT  
CUBETAS INTEGRADAS PARA ENCIMERA DE CRISTALPLANT**

TYPE  
TIPO  
**DA**



Vasque / Cubeta 70 x 50 x 14.9 Prof.  
**DE LA BASE / DESDE LA BASE ≥ L.70**  
**SANS TROP PLEIN / SIN REBOSADERO**

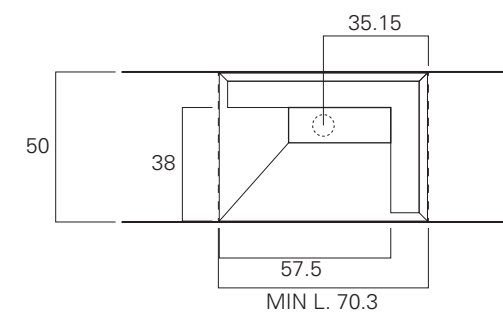

TYPE  
TIPO  
**DB**



Vasque / Cubeta 90 x 50 x 14.9 Prof.  
**DE LA BASE / DESDE LA BASE ≥ L.90**  
**SANS TROP PLEIN / SIN REBOSADERO**

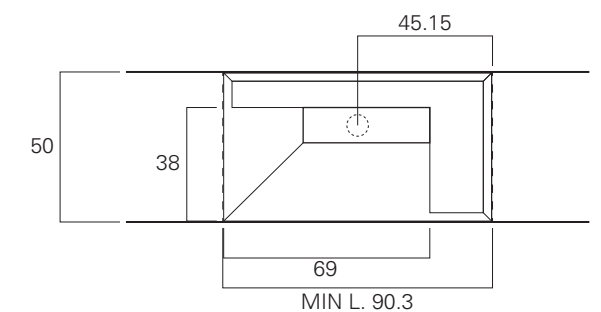

**UN SIPHON GAIN DE PLACE EST RECOMMANDÉ - BONDE DE VIDAGE À ÉCOULEMENT LIBRE VISITABLE**  
**SE RECOMIENDA UN SIFÓN SALVAESPACIO - VÁLVULA DE DESAGÜE LAVABO DE FLUJO LIBRE ACCESIBLE**

**PLANS POUR ÉLÉMENTS HAUTS ET COLONNES**  
ENCIMERAS DE MUEBLES ALTOS Y COLUMNAS

\* = M1-M2-M3-Q1-Q2-U-S-X6-X-A-AB-AC-AD-AG-5-6-F-P-H-T (Réf. classe Plan de toilette - Ref. clase encimera)

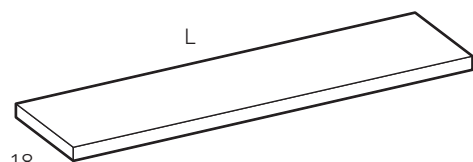

**PLANS DE TOILETTE AU M. LIN. - LONGUEUR MAX 250 CM**  
**POUR ÉLÉMENTS HAUTS ET COLONNES**  
ENCIMERA POR M LIN. - LONGITUD MÁX. 250 CM  
PARA MÓDULOS ALTOS Y COLUMNAS

L	P	Code	M1	M2	M3	Q1	Q2	U	S
au M. Lin. al M Lin.	18	<b>TMI18*</b>	-	-	-	-	-	-	-

X6	X	A	AB	AC	AD	AG	5	6	F	P	H	T
-	-	-	-	-	-	-	160	172	403	124	-	404

**RÈMONTÉS**  
**COPETE**

\* = M1-M2-M3-Q1-Q2-U-S-X6-X-A-AB-AC-AD-AG-5-6-F-P-H-T (Réf. classe Plan de toilette - Ref. clase encimera)



AU M. LIN.  
POR M LIN.

L	H	Code	M1	M2	M3	Q1	Q2	U	S
au M. Lin. al M Lin.	6	<b>AL*06</b>	255	306	366	113	137	130	174
au M. Lin. al M Lin.	7-16	<b>AL*16</b>	326	373	444	166	206	231	358
au M. Lin. al M Lin.	17-26	<b>AL*26</b>	402	496	644	219	274	271	475

**ATTENTION**

Lors de la commande, indiquer la position (Largeur et Hauteur) du trou du robinet en joignant la fiche technique

**+ PERÇAGE LAVABO**  
ORIFICIO LAVABO

**MFRI** 170

**ATENCIÓN**

Al hacer el pedido, especifique la posición (Ancho y Alto) del orificio para grifo adjuntando la ficha técnica

X6	X	A	AB	AC	AD	AG	5	6	F	P	H	T
83	160	134	147	187	147	187	-	-	153	57	143	-
160	292	224	207	278	207	278	-	-	268	113	218	-
259	493	378	291	392	291	392	-	-	358	170	312	-

<b>M1 - M2</b> <b>M3</b>	Marble Natural Mármor Natural Sp.2 cm	<b>Q1</b> <b>Q2</b>	Quartz Technique Cuarzo Técnico Sp.2 cm	<b>U</b>	Verre extra-clair Brillant Cristal extraclaro Brillo Sp. 1 cm	<b>S</b>	Verre extra-clair Dépoli Cristal extraclaro Acidado Sp. 1 cm	<b>X6</b>	Grès Gres Sp. 0.6 cm
-----------------------------	---	------------------------	---	----------	---	----------	--	-----------	----------------------------

<b>X</b>	Grès Gres Sp. 1.2 cm	<b>A</b>	Aquatek Blanc Mat Aquatek Blanco mate Sp. 1.2 cm	<b>AB</b>	Aquagel Blanc mat / Blanco mate Sp. 1.2 cm	<b>AC</b>	Aquagel Coloris mat / Color mate Sp. 1.2 cm
----------	----------------------------	----------	--	-----------	--	-----------	---

<b>AD</b>	Aquagel Blanc Brillant / Blanco brillo Sp. 1.2 cm	<b>AG</b>	Aquagel Coloris brillant / Color brillo Sp. 1.2 cm	<b>5</b>	Laqué Mat Lacado Opaco Sp. 1.2 cm	<b>6</b>	Laq. Brillant / Lac. Brillo Metal Color - Laq. Mat / Lac. Opaco Sp. 1.2 cm
-----------	---	-----------	--	----------	---	----------	--

<b>F</b>	Fenix NTM® Sp. 1.2 cm	<b>P</b>	Unicolor HPL Sp. 1.2 cm	<b>H</b>	Corian® DuPont™ Sp. 1.2 cm	<b>T</b>	Teak Sabbiato Teak - Laq. Mat / Lacado Op. Teak - Laq. Mat / Lacado Op. Metal color Sp. 1.2 cm
----------	--------------------------	----------	----------------------------	----------	-------------------------------	----------	---

# LAVABOS / LAVABOS

## CÉRAMIQUE / CERAMICA

"SLIM 60" - P 40 H 13.5

L 60 - code **LSS60** € 451  
BLANC BRILLANT / BLANCO BRILLO

SEM-ENCASTRE / SEMIENCASITRE

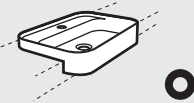

"SLIM" - P 40 H 5

L 60 - code **LSL61** € 432  
L 80 - code **LSL81** € 534  
BLANC BRILLANT / BLANCO BRILLO

ENCASTREMENT SUR PLAN  
EMPOTRADO SOBRE ENCIMERA



"ALVEO" - P 34 H 14.4

L 55 - code **LAL5L** € 531  
L 70 - code **LAL7L** € 603  
BLANC BRILLANT / BLANCO BRILLO

ENCASTREMENT SUR PLAN  
EMPOTRADO SOBRE ENCIMERA



"SOUL" - P 38 H 10

L 55 - code **S55AP** € 576  
L 70 - code **S70AP** € 645  
BLANC BRILLANT / BLANCO BRILLO

ENCASTREMENT SUR PLAN  
EMPOTRADO SOBRE ENCIMERA



"MAREA01" - H 15

Ø 46 - code **LMS46** € 539  
BLANC BRILLANT / BLANCO BRILLO

ENCASTREMENT SUR PLAN  
EMPOTRADO SOBRE ENCIMERA



"TOUCH" - P 46 H 12.5

L 61 - code **LT64L** € 409  
L 81 - code **LT84L** € 502  
BLANC BRILLANT / BLANCO BRILLO

A POSER / DE APOYO

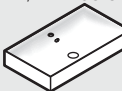

"SOFTLY" - P 42 H 16.5

L 59 - code **LS59L** € 437  
BLANC BRILLANT / BLANCO BRILLO

A POSER / DE APOYO



"SOFTLY-F" - P 43 H 17

L 60 - code **LSF60L** € 450  
BLANC BRILLANT / BLANCO BRILLO

A POSER / DE APOYO



"MINI-SOFTLY" - P 34 H 13

L 49 - code **LS49L** € 403  
BLANC BRILLANT / BLANCO BRILLO

A POSER / DE APOYO

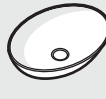

"SLIM Monocomando" - P 48 H 12.5

L 48 - code **LSR48** € 382  
L 60 - code **LSR60** € 397  
L 80 - code **LSR80** € 534  
BLANC BRILLANT / BLANCO BRILLO

A POSER / DE APOYO



"SLIM" - P 38 H 12.5

L 40 - code **LSL40** € 421  
L 60 - code **LSL60** € 494  
L 80 - code **LSL80** € 543  
BLANC BRILLANT / BLANCO BRILLO

A POSER / DE APOYO



"SEED" - H 13

Ø 45 - code **SEEDL** € 745  
BLANC BRILLANT / BLANCO BRILLO

A POSER / DE APOYO

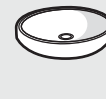

"DREAM" - H 12

Ø 45 - code **LD45** € 598  
BLANC BRILLANT / BLANCO BRILLO

A POSER / DE APOYO



"POOL" - P 40 H 12

L 65 - code **LP65** € 598  
BLANC BRILLANT / BLANCO BRILLO

A POSER / DE APOYO



"MAREA" - H 15

Ø 46 - code **LM46** € 539  
BLANC BRILLANT / BLANCO BRILLO

A POSER / DE APOYO



## MARBRE NATUREL / MÁRMOL NATURAL

"SLIDE-S" - P 35 H 4

L 60 - code **LMS60\*** € 1.979 M1 | 2.762 M2 | 2.992 M3 |  
L 70 - code **LMS70\*** € 2.030 2.832 3.068  
MARBRE NATUREL / MÁRMOL NATURAL

ENCASTREMENT SUR PLAN  
EMPOTRADO SOBRE ENCIMERA

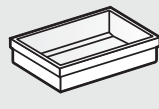

"SLIDE" - P 35 H 13.5

L 60 - code **LMA60\*** € 1.979 M1 | 2.762 M2 | 2.992 M3 |  
L 70 - code **LMA70\*** € 2.030 2.832 3.068  
MARBRE NATUREL / MÁRMOL NATURAL

A POSER / DE APOYO

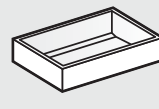

## VERRE / CRISTAL

"LIGHT" - P 34.7 H 10.8

L 49.6 - code **LLN50** € 1.888  
L 64.5 - code **LLN65** € 2.219  
VERRE / CRISTAL

A POSER / DE APOYO

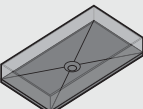

# LAVABOS / LAVABOS

## CRISTALPLANT

"RIVA03" - H 13

Ø 37 - code **LM03** € 671  
BLANC MAT / BLANCO OPACO

A POSER / DE APOYO



"RIVA04" - P 37 H 13

L 37 - code **LM04** € 671  
BLANC MAT / BLANCO OPACO

A POSER / DE APOYO



"RIVA06" - P 37 H 13

L 58 - code **LM06** € 730  
BLANC MAT / BLANCO OPACO

A POSER / DE APOYO



"LAGUNA04" - H 14

Ø 40 - code **LF04** € 620  
BLANC MAT / BLANCO OPACO

A POSER / DE APOYO



"LAGUNA05" - P 32 H 12.5

L 48 - code **LF05** € 645  
BLANC MAT / BLANCO OPACO

A POSER / DE APOYO



"LAGUNA06" - P 37 H 12.5

L 58 - code **LF06** € 710  
BLANC MAT / BLANCO OPACO

A POSER / DE APOYO



"BEAUTY" - H 13

Ø 45 - code **LTY45** € 898  
BLANC MAT / BLANCO OPACO

A POSER / DE APOYO



## MINERALUX - MINERAL SOLID

"ELITE" - P 33 H 3

L 53 - code **LE53J** € 598  
L 63 - code **LE63J** € 622  
L 73 - code **LE73J** € 670  
MINERALUX

A POSER / DE APOYO

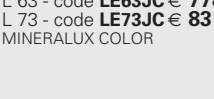

"NICOLE TONDO" - H 13.7

L 53 - code **LE53Z** € 598  
L 63 - code **LE63Z** € 622  
L 73 - code **LE73Z** € 670  
MINERAL SOLID

A POSER / DE APOYO

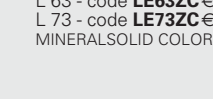

"CLICK" - P 36 H 17

L 52 - code **LC52L** € 616  
L 64 - code **LC64L** € 645  
MINERALUX

A POSER / DE APOYO



"NICOLE OVALE" - P 40 H 13.7

L 55 - code **LNI55J** € 497  
MINERALUX

A POSER / DE APOYO

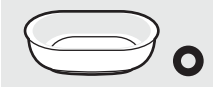

## AQUATEK

"VENERE" - P 34 H 4

L 63 - code **LVE63** € 684  
L 73 - code **LVE73** € 742  
AQUATEK

ENCASTREMENT SUR PLAN  
EMPOTRADO SOBRE ENCIMERA

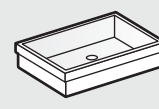

"COSMO" - P 37.4 H 4

L 60 - code **LC60** € 684  
L 69 - code **LC70** € 742  
AQUATEK

ENCASTREMENT SUR PLAN  
EMPOTRADO SOBRE ENCIMERA



"BACINELLA" - H 8

Ø 42 - code **LB42C** € 803  
AQUATEK

ENCASTREMENT SUR PLAN  
EMPOTRADO SOBRE ENCIMERA

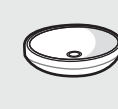

"SOLE" - H 12

Ø 30 - code **LAVS03** € 360  
AQUATEK

A POSER / DE APOYO

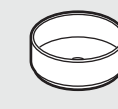

"BACINELLA" - H 18

Ø 42 - code **LB42** € 805  
AQUATEK

A POSER / DE APOYO

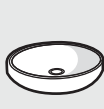

"JOLLY" - P 36 H 12

L 62.4 - code **J62** € 747  
L 72.4 - code **J72** € 782  
AQUATEK

A POSER / DE APOYO

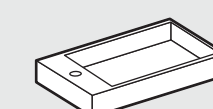

COMPLET DE BONDE ÉVACUATION  
PERMANENTE EN FINITION  
COMPLETO DE VÁLVULA DRENAJE  
SIEMPRE ABIERTA Y TAPON EN ACABADO

LAVABOS DISPONIBLES  
POUR PLANS DE TOILETTE P.36  
LAVABOS DISPONIBLES  
PARA ENCIMERA P.36

POUR BONDE DE VIDAGE voir page 336  
PARA VÁLVULAS DE DESAGÜE pag. 336

## LAVABOS / LAVABOS

Lavabo "SLIM 60" en CÉRAMIQUE avec trou pour robinet (semi-encasté)  
Lavabo "SLIM 60" de CERÁMICA con orificio para grifo (semiencastre)



Intérieur Vasque / Interior Cubeta H.10

**SANS TROP PLEIN**  
**SIN REBOSADERO**

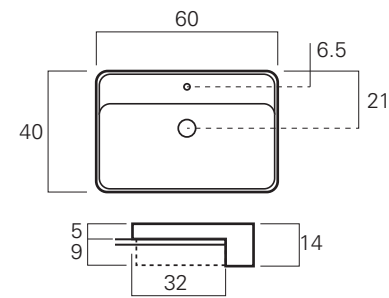

L	Code	BLANC BRILLANT BLANCO BRILLO
60	<b>LSS60</b>	<b>451</b>

Lavabo "SLIM" en CÉRAMIQUE avec trou pour robinet (semi-encasté)  
Lavabo "SLIM" de CERÁMICA con orificio para grifo (semiencastre)



Intérieur Vasque / Interior Cubeta H.10.5

**SANS TROP PLEIN**  
**SIN REBOSADERO**

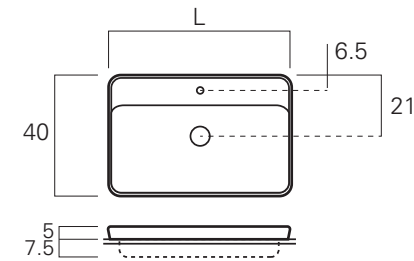

L	Code	BLANC BRILLANT BLANCO BRILLO
60	<b>LSL61</b>	<b>432</b>
80	<b>LSL81</b>	<b>534</b>

Lavabo "ALVEO" en CÉRAMIQUE avec trou pour robinet (semi-encasté)  
Lavabo "ALVEO" de CERÁMICA con orificio para grifo (semiencastre)



Intérieur Vasque / Interior Cubeta H.12.3

**SANS TROP PLEIN**  
**SIN REBOSADERO**

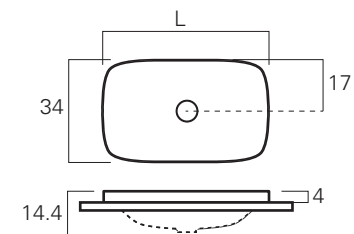

L	Code	BLANC BRILLANT BLANCO BRILLO	Code	BLANC MAT BLANCO MATE
55	<b>LAL5L</b>	<b>531</b>	<b>LAL5S</b>	<b>687</b>
70	<b>LAL7L</b>	<b>603</b>	<b>LAL7S</b>	<b>784</b>

## LAVABOS / LAVABOS

Lavabo "SOUL" en CÉRAMIQUE (semi-encasté)  
Lavabo "SOUL" de CERÁMICA (semiencastre)



Intérieur Vasque / Interior Cubeta H.13

**SANS TROP PLEIN**  
**SIN REBOSADERO**

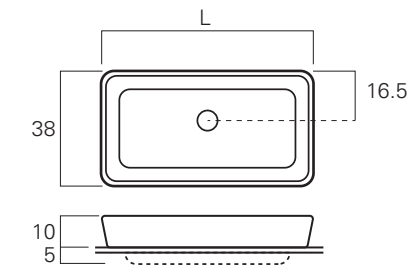

L	Code	BLANC BRILLANT BLANCO BRILLO
55	<b>S55AP</b>	<b>576</b>
70	<b>S70AP</b>	<b>645</b>

Lavabo "MAREA01" en CÉRAMIQUE (semi-encasté) - **PAS POUR PLAN DE TOILETTE AVEC BORD FAÇONNÉ À 52 DEGRÉS**  
Lavabo "MAREA01" de CERÁMICA (semiencastre) - **NO EN ENCIMERA 52°**



Intérieur Vasque / Interior Cubeta H.12.3

**SANS TROP PLEIN**  
**SIN REBOSADERO**

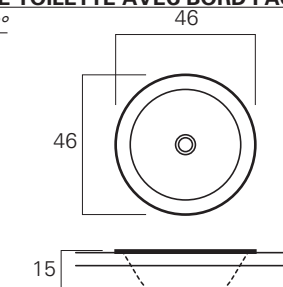

Ø	Code	BLANC BRILLANT BLANCO BRILLO	Code	BLANC MAT BLANCO MATE
46	<b>LMS46</b>	<b>539</b>	<b>LMS46S</b>	<b>627</b>

Lavabo "TOUCH" en CÉRAMIQUE avec trou pour robinet  
Lavabo "TOUCH" de CERÁMICA con orificio para grifo



Intérieur Vasque / Interior Cubeta H.10

**AVEC TROP PLEIN (Bague en Blanc brillant)**  
**CON REBOSADERO (Anillo de Blanco brillo)**

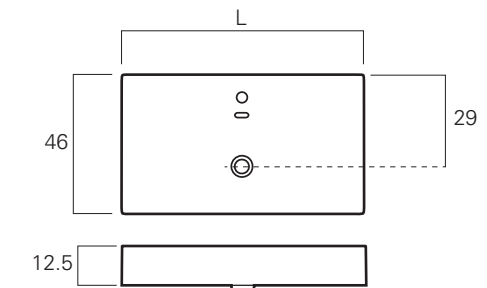

L	Code	BLANC BRILLANT BLANCO BRILLO	Code	BLANC MAT BLANCO MATE
61	<b>LT64L</b>	<b>409</b>	<b>LT64S</b>	<b>557</b>
81	<b>LT84L</b>	<b>502</b>	<b>LT84S</b>	<b>701</b>

**POUR BONDE DE VIDAGE voir page 336**  
**PARA VÁLVULAS DE DESAGÜE pag. 336**

**AVEC BONDE TOUJOURS OUVERTE AVEC FINITION**  
**CON VÁLVULA DE DESAGÜE SIEMPRE ABIERTA EN ACABADO**



## LAVABOS / LAVABOS

Lavabo "SOFTLY" en CÉRAMIQUE  
Lavabo "SOFTLY" de CERÁMICA



Intérieur Vasque / Interior Cubeta H.16.5

**SANS TROP PLEIN**  
**SIN REBOSADERO**

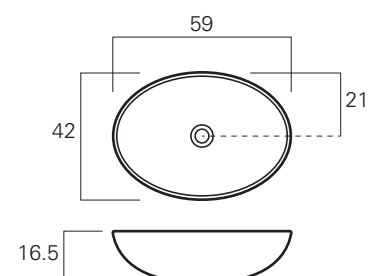

L	Code	BLANC BRILLANT BLANCO BRILLO	Code	BLANC MAT BLANCO MATE
59	LS59L	437	LS59S	612

Lavabo "SOFTLY-F" en CÉRAMIQUE avec trou pour robinet  
Lavabo "SOFTLY-F" de CERÁMICA con orificio para grifo



Intérieur Vasque / Interior Cubeta H.17

**SANS TROP PLEIN**  
**SIN REBOSADERO**

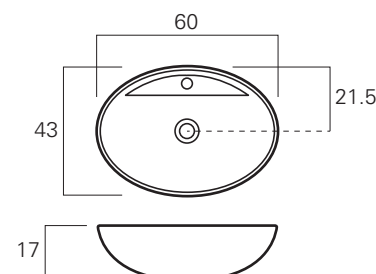

L	Code	BLANC BRILLANT BLANCO BRILLO	Code	BLANC MAT BLANCO MATE
60	LSF60L	450	LSF60S	632

Lavabo "MINI-SOFTLY" en CÉRAMIQUE  
Lavabo "MINI-SOFTLY" de CERÁMICA



Intérieur Vasque / Interior Cubeta H.12.4

**SANS TROP PLEIN**  
**SIN REBOSADERO**

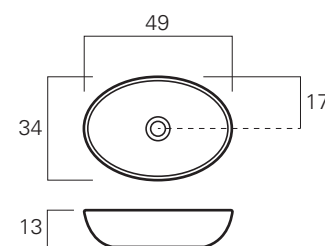

L	Code	BLANC BRILLANT BLANCO BRILLO	Code	BLANC MAT BLANCO MATE
49	LS49L	403	LS49S	524

## LAVABOS / LAVABOS

Lavabo "SLIM" en CÉRAMIQUE avec trou pour robinet  
Lavabo "SLIM" de CERÁMICA con orificio para grifo



Intérieur Vasque / Interior Cubeta H.10.5

**AVEC TROP PLEIN (Bague en Blanc brillant)**  
**CON REBOSADERO (Anillo de Blanco brillo)**

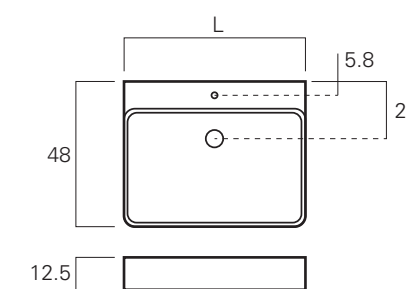

L	Code	BLANC BRILLANT BLANCO BRILLO
48	LSR48	382
60	LSR60	397
80	LSR80	534

Lavabo "SLIM" en CÉRAMIQUE  
Lavabo "SLIM" de CERÁMICA



Intérieur Vasque / Interior Cubeta H.10.5

**SANS TROP PLEIN**  
**SIN REBOSADERO**

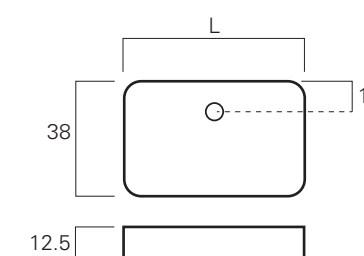

L	Code	BLANC BRILLANT BLANCO BRILLO
40	LSL40	421
60	LSL60	494
80	LSL80	543

Lavabo "SEES" en CÉRAMIQUE  
Lavabo "SEED" de CERÁMICA



Intérieur Vasque / Interior Cubeta H.10.5

**SANS TROP PLEIN**  
**SIN REBOSADERO**

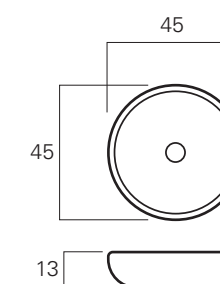

Ø	Code	BLANC BRILLANT BLANCO BRILLO	Code	BLANC MAT BLANCO MATE
45	SEEDL	745	SEEDS	1.093

POUR BONDE DE VIDAGE voir page 336  
PARA VÁLVULAS DE DESAGÜE pag. 336

 AVEC BONDE TOUJOURS OUVERTE AVEC FINITION  
CON VÁLVULA DE DESAGÜE SIEMPRE ABIERTA EN ACABADO

## LAVABOS / LAVABOS

Lavabo "DREAM" en CÉRAMIQUE  
Lavabo "DREAM" de CERÁMICA



Intérieur Vasque / Interior Cubeta H.9.3

SANS TROP PLEIN  
SIN REBOSADERO

Ø	Code	BLANC BRILLANT BLANCO BRILLO	Code	BLANC MAT BLANCO MATE NOIR MAT NEGRO MATE
45	LD45	598	LD45S	771

N.B. - SPÉCIFIER LA FINITION  
NOTA: - ESPECIFICAR EL ACABADO

Lavabo "POOL" en CÉRAMIQUE  
Lavabo "POOL" de CERÁMICA



Intérieur Vasque / Interior Cubeta H.9.3

SANS TROP PLEIN  
SIN REBOSADERO

L	Code	BLANC BRILLANT BLANCO BRILLO	Code	BLANC MAT BLANCO MATE NOIR MAT NEGRO MATE
65	LP65	598	LP65S	771

N.B. - SPÉCIFIER LA FINITION  
NOTA: - ESPECIFICAR EL ACABADO

Lavabo "MAREA" en CÉRAMIQUE  
Lavabo "MAREA" de CERÁMICA



Intérieur Vasque / Interior Cubeta H.12.3

SANS TROP PLEIN  
SIN REBOSADERO

Ø	Code	BLANC BRILLANT BLANCO BRILLO	Code	BLANC MAT BLANCO MATE
46	LM46	539	LM46S	627

## LAVABOS / LAVABOS

Lavabo "SLIDE-S" en MARBRE NATUREL (semi-encastré) - Système d'écoulement libre (sans bonde de vidage)  
Lavabo "SLIDE-S" de MÁRMOL NATURAL (semiencastre) - Desagüe de flujo libre (no necesita válvula de lavabo)

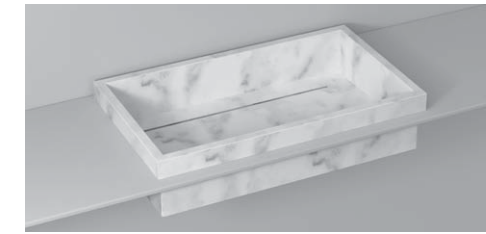

Intérieur Vasque / Interior Cubeta H.10.8

SANS TROP PLEIN  
SIN REBOSADERO

L	Code	M1	M2	M3
60	LMS60*	1.979	2.762	2.992
70	LMS70*	2.030	2.832	3.068

\* = M1-M2-M3  
(Réf. classe Plan de toilette - Ref. clase encimera)

Lavabo "SLIDE" en MARBRE NATUREL - Système d'écoulement libre (sans bonde de vidage)  
Lavabo "SLIDE" de MÁRMOL NATURAL - Desagüe de flujo libre (no necesita válvula de lavabo)



Intérieur Vasque / Interior Cubeta H.10.8

SANS TROP PLEIN  
SIN REBOSADERO

L	Code	M1	M2	M3
60	LMA60*	1.979	2.762	2.992
70	LMA70*	2.030	2.832	3.068

\* = M1-M2-M3  
(Réf. classe Plan de toilette - Ref. clase encimera)

Vasque « LIGHT » en VERRE FUMÉ avec fond dans la finition Nero Vetro Freddo®  
Lavabo « LIGHT » de CRISTAL FUMÉ con fondo de Vetro Freddo® nero

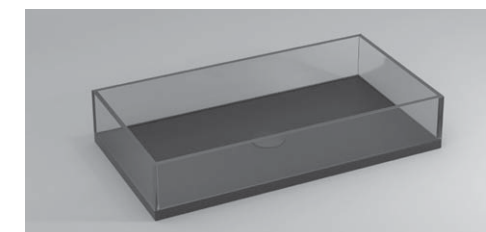

Intérieur Vasque / Interior Cubeta H.10.8

SANS TROP PLEIN  
SIN REBOSADERO

L	Code	VERRE FUMÉ CRISTAL FUMÉ
49.6	LLN50	1.888
64.5	LLN65	2.219

N.B. : - SPÉCIFIER FINITION MATE OU BRILLANTE  
POUR LE MARBRE CHOISI, VOIR PAGE 196  
NOTA: - ESPECIFICAR SI EL ACABADO DEL MÁRMOL  
SELECCIONADO ES MATE O BRILLANTE, VÉASE PAG. 196

POUR BONDE DE VIDAGE voir page 336  
PARA VÁLVULAS DE DESAGÜE pag. 336

## LAVABOS / LAVABOS

Lavabo "RIVA03" en CRISTALPLANT  
Lavabo "RIVA03" de CRISTALPLANT

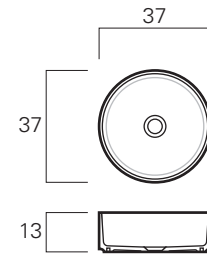

Intérieur Vasque / Interior Cubeta H.11.5

SANS TROP PLEIN  
SIN REBOSADERO

Ø	Code	BLANC MAT BLANCO MATE	Code	COLOR (Externe Externo)	Code	COLOR (Total Total)
37	LM03	671	LM03L	968	LM03T	1.116

Lavabo "RIVA04" en CRISTALPLANT  
Lavabo "RIVA04" de CRISTALPLANT

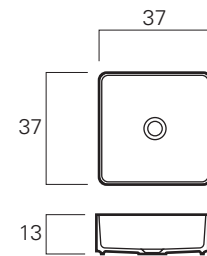

Intérieur Vasque / Interior Cubeta H.11.5

SANS TROP PLEIN  
SIN REBOSADERO

L	Code	BLANC MAT BLANCO MATE	Code	COLOR (Externe Externo)	Code	COLOR (Total Total)
37	LM04	671	LM04L	968	LM04T	1.116

Lavabo "RIVA06" en CRISTALPLANT  
Lavabo "RIVA06" de CRISTALPLANT

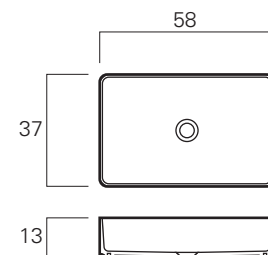

Intérieur Vasque / Interior Cubeta H.11.5

SANS TROP PLEIN  
SIN REBOSADERO

L	Code	BLANC MAT BLANCO MATE	Code	COLOR (Externe Externo)	Code	COLOR (Total Total)
58	LM06	730	LM06L	1.052	LM06T	1.176

## LAVABOS / LAVABOS

Lavabo "LAGUNA04" en CRISTALPLANT  
Lavabo "LAGUNA04" de CRISTALPLANT

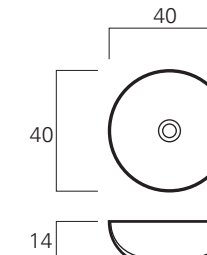

Intérieur Vasque / Interior Cubeta H.12.5

SANS TROP PLEIN  
SIN REBOSADERO

Ø	Code	BLANC MAT BLANCO MATE	Code	COLOR (Externe Externo)	Code	COLOR (Total Total)
37	LF04	620	LF04L	919	LF04T	1.067

Lavabo "LAGUNA05" en CRISTALPLANT  
Lavabo "LAGUNA05" de CRISTALPLANT

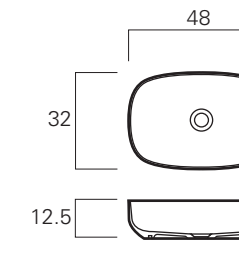

Intérieur Vasque / Interior Cubeta H.11

SANS TROP PLEIN  
SIN REBOSADERO

L	Code	BLANC MAT BLANCO MATE	Code	COLOR (Externe Externo)	Code	COLOR (Total Total)
48	LF05	645	LF05L	943	LF05T	1.067

Lavabo "LAGUNA06" en CRISTALPLANT  
Lavabo "LAGUNA06" de CRISTALPLANT

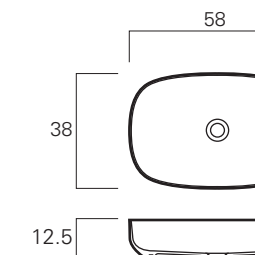

Intérieur Vasque / Interior Cubeta H.11

SANS TROP PLEIN  
SIN REBOSADERO

L	Code	BLANC MAT BLANCO MATE	Code	COLOR (Externe Externo)	Code	COLOR (Total Total)
58	LF06	710	LF06L	1.007	LF06T	1.156

**LAQUAGE EXTÉRIEUR EN FINITION - MATE ou METAL COLOR**  
Dans n'importe quelle couleur du nuancier IDEAGROUP  
**LACADO EXTERIOR - MATE o METAL COLOR**  
En los colores del muestrario de IDEAGROUP.

**LAQUAGE TOTAL - MAT** (à l'exception de NOIR et de METAL COLOR)  
Dans n'importe quelle couleur du nuancier IDEAGROUP  
**LACADO TOTAL - MATE** (NO NEGRO y METAL COLOR)  
En los colores del muestrario de IDEAGROUP.

**AVEC BONDE TOUJOURS OUVERTE AVEC FINITION**  
**CON VÁLVULA DE DESAGÜE SIEMPRE ABIERTA EN ACABADO**

## LAVABOS / LAVABOS

Lavabo "BEAUTY" en CRISTALPLANT  
Lavabo "BEAUTY" de CRISTALPLANT



Intérieur Vasque / Interior Cubeta H.9.5

SANS TROP PLEIN  
SIN REBOSADERO

Ø	Code	BLANC MAT BLANCO MATE	Code	COLOR (Externe Externo)	Code	COLOR (Total Total)
45	LTY45	898	LTY45B	1.242	LTY45T	1.365

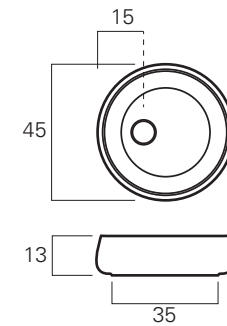

Lavabo "ELITE" en MINERALUX et MINERALSOLID (semi-encastré)  
Lavabo "ELITE" de MINERALUX y MINERALSOLID (semiencastré)



Intérieur Vasque / Interior Cubeta H.10.9

SANS TROP PLEIN  
SIN REBOSADERO

\* Dans tous les coloris de la palette  
IDEAGROUP - NON METAL COLOR  
\* En todos los colores del muestrario  
IDEAGROUP - NO METAL COLOR

L	Code	MINERALUX BLANC BRILLANT BLANCO BRILLO	Code	MINERALUX COLORIS BRILLANT * COLOR BRILLO *
		53	LE53J	598
63	LE63J	622	LE63JC	778
73	LE73J	670	LE73JC	831

L	Code	MINERALSOLID BLANC MAT BLANCO MATE	Code	MINERALSOLID COLORIS MAT * COLOR MATE *
		53	LE53Z	598
63	LE63Z	622	LE63ZC	778
73	LE73Z	670	LE73ZC	831

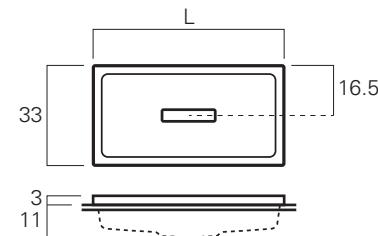

## LAVABOS / LAVABOS

Lavabo "CLICK" en MINERALUX et MINERALSOLID  
Lavabo "CLICK" de MINERALUX y MINERALSOLID



Intérieur Vasque / Interior Cubeta H.11.8

SANS TROP PLEIN  
SIN REBOSADERO

L	Code	MINERALUX BLANC BRILLANT BLANCO BRILLO	Code	MINERALSOLID BLANC MAT BLANCO MATE
		52	LC52L	616
64	LC64L	645	LC64S	645

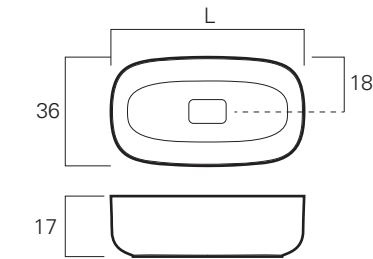

Lavabo "NICOLE TONDO" en MINERALUX et MINERALSOLID  
Lavabo "NICOLE TONDO" de MINERALUX y MINERALSOLID



Intérieur Vasque / Interior Cubeta H.10.5

SANS TROP PLEIN  
SIN REBOSADERO

Ø	Code	MINERALUX BLANC BRILLANT BLANCO BRILLO	Code	MINERALSOLID BLANC MAT BLANCO MATE
40	LNI40J	462	LNI40Z	462

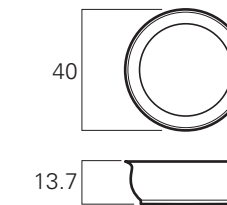

Lavabo "NICOLE OVALE" en MINERALUX et MINERALSOLID  
Lavabo "NICOLE OVALE" de MINERALUX y MINERALSOLID



Intérieur Vasque / Interior Cubeta H.10.5

SANS TROP PLEIN  
SIN REBOSADERO

L	Code	MINERALUX BLANC BRILLANT BLANCO BRILLO	Code	MINERALSOLID BLANC MAT BLANCO MATE
		55	LNI55J	497

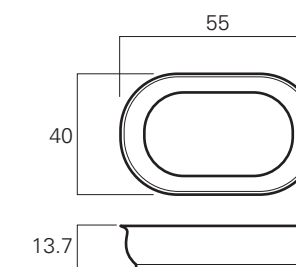

**LAQUAGE EXTÉRIEUR EN FINITION - MATE ou METAL COLOR**  
Dans n'importe quelle couleur du nuancier IDEAGROUP  
**LACADO EXTERIOR - MATE o METAL COLOR**  
En los colores del muestrario de IDEAGROUP.

**LAQUAGE TOTAL - MAT** (à l'exception de NOIR et de METAL COLOR)  
Dans n'importe quelle couleur du nuancier IDEAGROUP  
**LACADO TOTAL - MATE** (NO NEGRO y METAL COLOR)  
En los colores del muestrario de IDEAGROUP.

**AVEC BONDE TOUJOURS OUVERTE AVEC FINITION**  
**CON VÁLVULA DE DESAGÜE SIEMPRE ABIERTA EN ACABADO**



## LAVABOS / LAVABOS

Lavabo "VENERE" en AQUATEK (semi-encasté)  
Lavabo "VENERE" de AQUATEK (semiencastré)



Intérieur Vasque / Interior Cubeta H.10.5

**SANS TROP PLEIN**  
**SIN REBOSADERO**

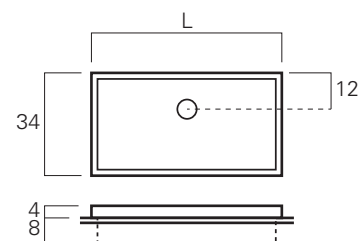

L	Code	A
63	<b>LVE63</b>	<b>684</b>
73	<b>LVE73</b>	<b>742</b>

Lavabo "COSMO" en AQUATEK (semi-encasté)  
Lavabo "COSMO" de AQUATEK (semiencastré)



Intérieur Vasque / Interior Cubeta H.10.5

**SANS TROP PLEIN**  
**SIN REBOSADERO**

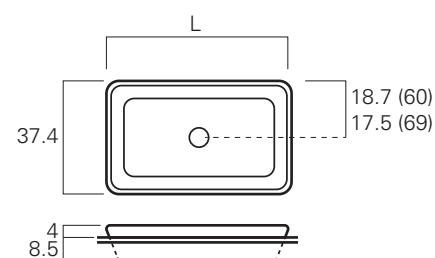

L	Code	A
60	<b>LC60</b>	<b>684</b>
69	<b>LC70</b>	<b>742</b>

Lavabo "BACINELLA" en AQUATEK (semi-encasté)  
Lavabo "BACINELLA" de AQUATEK (semiencastré)

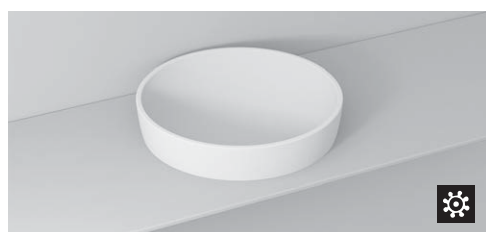

Intérieur Vasque / Interior Cubeta H.15.7

**SANS TROP PLEIN**  
**SIN REBOSADERO**

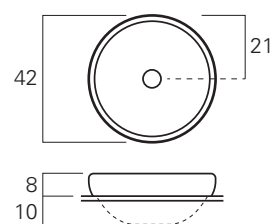

Ø	Code	A
42	<b>LB42C</b>	<b>803</b>

## LAVABOS / LAVABOS

Lavabo "SOLE" en AQUATEK  
Lavabo "SOLE" de AQUATEK



Intérieur Vasque / Interior Cubeta H.10.6

**SANS TROP PLEIN**  
**SIN REBOSADERO**

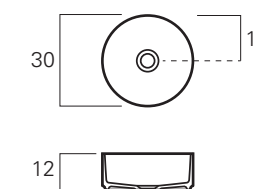

Ø	Code	A
30	<b>LAVS03</b>	<b>360</b>

Lavabo "BACINELLA" en AQUATEK  
Lavabo "BACINELLA" de AQUATEK



Intérieur Vasque / Interior Cubeta H.15.4

**SANS TROP PLEIN**  
**SIN REBOSADERO**

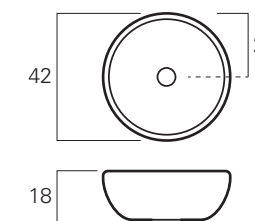

Ø	Code	A
42	<b>LB42</b>	<b>805</b>

Lavabo "JOLLY" en AQUATEK  
Lavabo "JOLLY" de AQUATEK



Intérieur Vasque / Interior Cubeta H.10.5

**SANS TROP PLEIN**  
**SIN REBOSADERO**

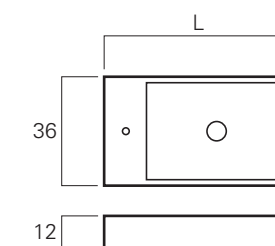

L	Code	A
62.4	<b>J62</b>	<b>747</b>
72.4	<b>J72</b>	<b>782</b>

**POUR BONDE DE VIDAGE voir page 336**  
**PARA VÁLVULAS DE DESAGÜE pag. 336**

 **AVEC BONDE TOUJOURS OUVERTE AVEC FINITION**  
**CON VÁLVULA DE DESAGÜE SIEMPRE ABIERTA EN ACABADO**

**LAVABO "DOGMA" H.1.5 cm.**  
LAVABO "DOGMA" H.1.5 cm.

**POUR / PARA DOGMA**

Plateau "DOGMA" en Cristalplant® H.1.5 cm. / Encimera de lavabo "DOGMA" de Cristalplant® H.1.5 cm.

Le projet prévoit cette série de plans de lavabo exclusifs « Dogma » à encastrer, H.1,5 cm. Réalisés dans des moules dédiés, les plans ont la vasque toujours positionnée à gauche, sauf la double version L.120 qui propose également la vasque unique centrale. Le lavabo "Dogma" a un bord périmétral anti-gouttes et le fond cache-bonde amovible pour un nettoyage et un entretien faciles.

El proyecto incluye esta serie de encimeras de lavabo exclusivas "Dogma" de encastrar, H.1.5 cm. Producidas en moldes específicos, las encimeras tienen la cubeta siempre a la izquierda, excepto la versión doble de L.120, que ofrece también la cubeta única central. El lavabo "Dogma" incorpora un canto perimetral antigoteo y un fondo cubre-desagüe extraíble para facilitar la limpieza y el mantenimiento.

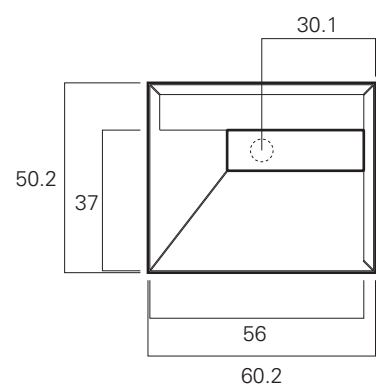
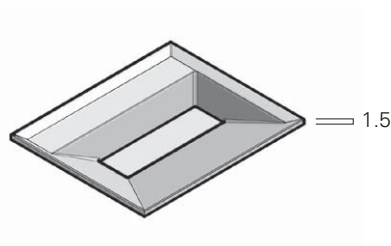
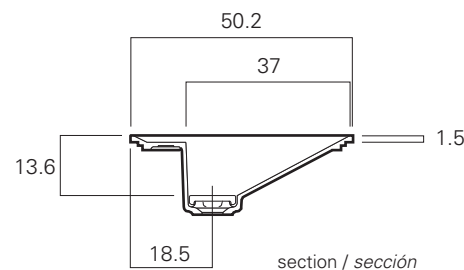
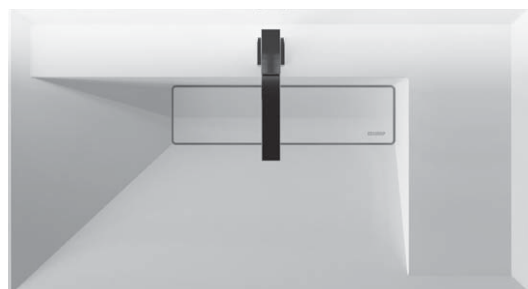

L	Code	CRISTALPLANT®
60	LDA060	908

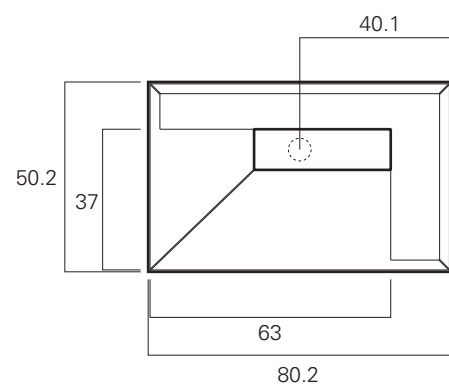
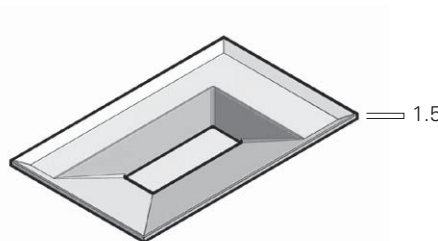

L	Code	CRISTALPLANT®
80	LDA080	1.011

**LAVABO "DOGMA" H.1.5 cm.**  
LAVABO "DOGMA" H.1.5 cm.

**POUR / PARA DOGMA**

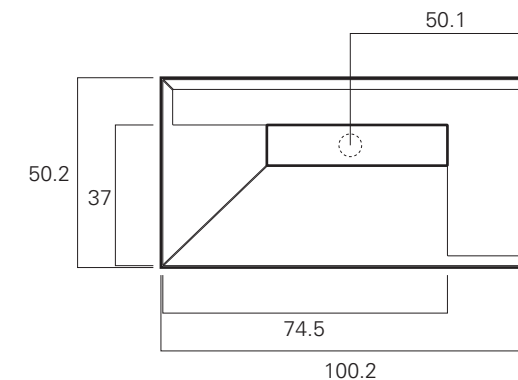
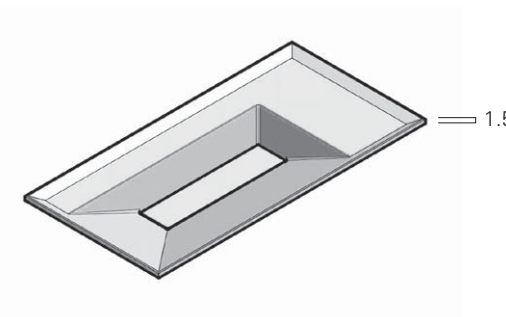

L	Code	CRISTALPLANT®
100	LDA100	1.146

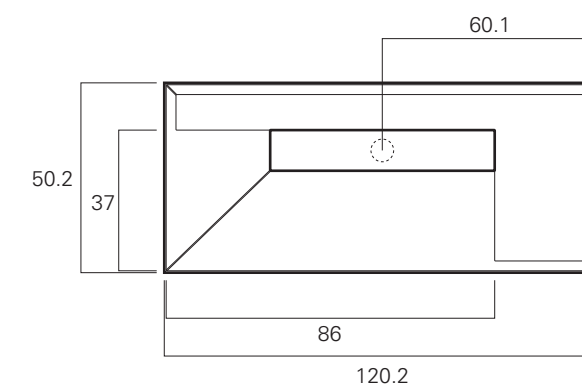
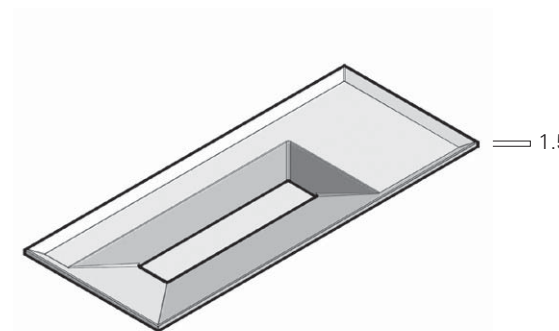

L	Code	CRISTALPLANT®
120	LDA120	1.260

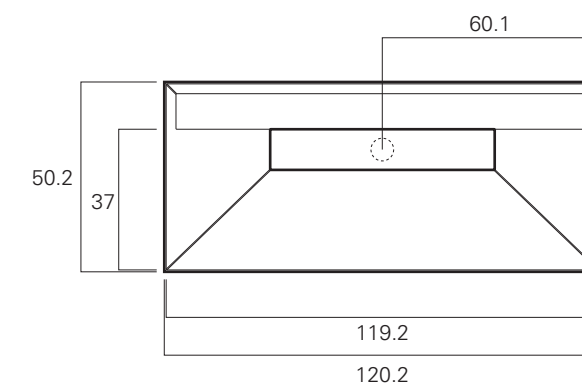
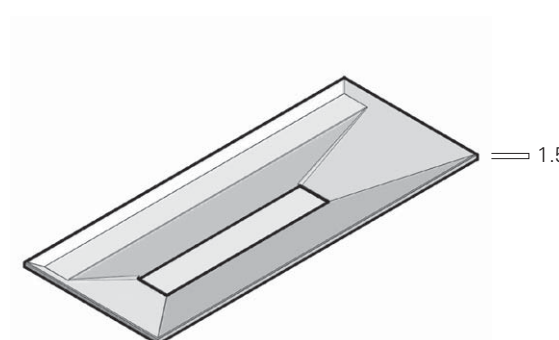

L	Code	CRISTALPLANT®
120	LDA12C	1.281

**SANS TROP PLEIN, COMPLET DE BONDE ÉVACUATION PERMANENT EN FINITION**  
SIN REBOSADERO, COMPLETO DE VÁLVULA DRENAJE SIEMPRE ABIERTA Y TAPÓN EN ACABADO

**LORS DE LA COMMANDE INDIQUER LA TYPOLOGIE DU ROBINET**  
EN EL PEDIDO INDICAR SIEMPRE LA TIPOLOGÍA DEL GRIFO

**SUR MESURE PAS POSSIBLE**  
NO SE PUEDE HACER A MEDIDA

**LAVABO "DOGMA" H.12 cm.**  
**LAVABO "DOGMA" H.12 cm.**

Plateau "DOGMA" en Cristalplant® H.12 cm. / Encimera de lavabo "DOGMA" de Cristalplant® H.12 cm.

Le projet prévoit cette série de plans de lavabo exclusifs « Dogma » à poser, H.12 cm. Réalisés dans des moules dédiés, les plans ont la vasque toujours positionnée à gauche, sauf la double version L.120 qui propose également la vasque unique centrale. Le lavabo « Dogma » a un bord périmétral anti-gouttes et le fond cache-bonde amovible pour un nettoyage et un entretien faciles. **Il peut également être utilisé comme plan de toilette suspendu.**

El proyecto incluye esta serie de encimeras de lavabo exclusivas "Dogma" de apoyo, H.12 cm. Producidas en moldes específicos, las encimeras tienen la cubeta siempre a la izquierda, excepto la versión doble de L.120, que ofrece también la cubeta única central. El lavabo "Dogma" incorpora un canto perimetral antigoteo y un fondo cubre-desagüe extraíble para facilitar la limpieza y el mantenimiento. **También se puede utilizar como encimera suspendida.**

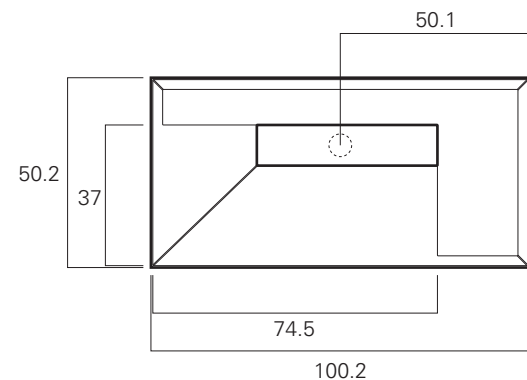
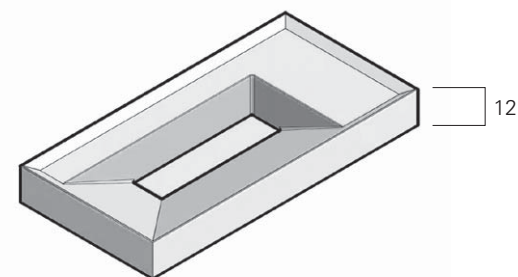
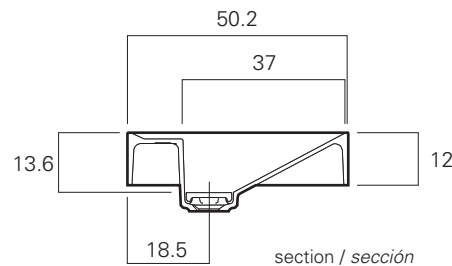
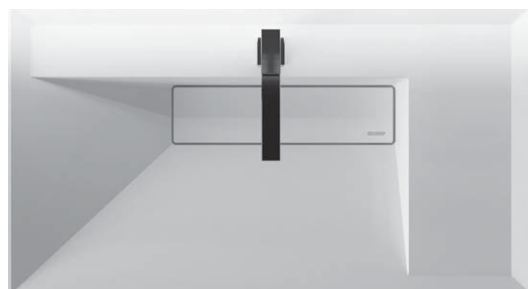

L	Code	CRISTALPLANT®
100	LDS100	1.442

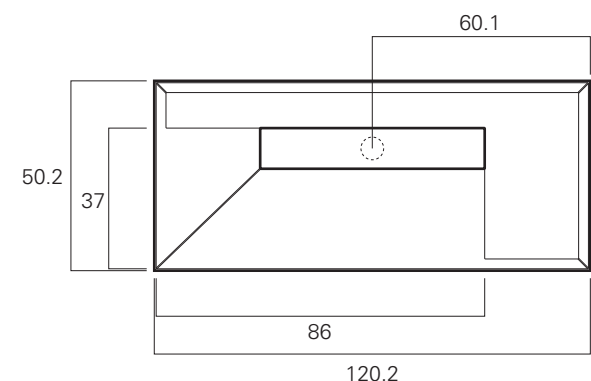
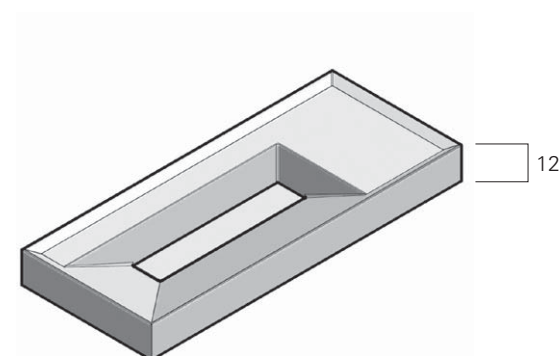
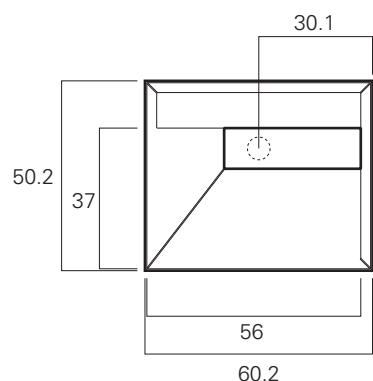
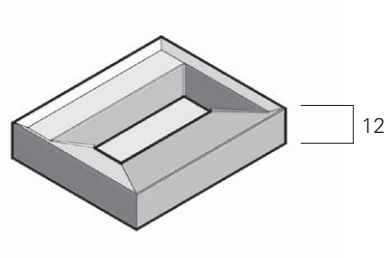

L	Code	CRISTALPLANT®
60	LDS060	1.145

L	Code	CRISTALPLANT®
120	LDS120	1.586

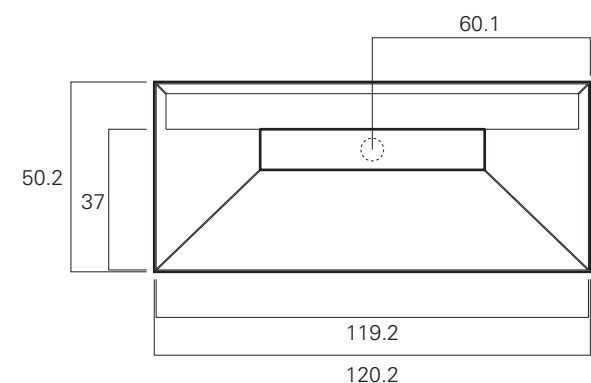
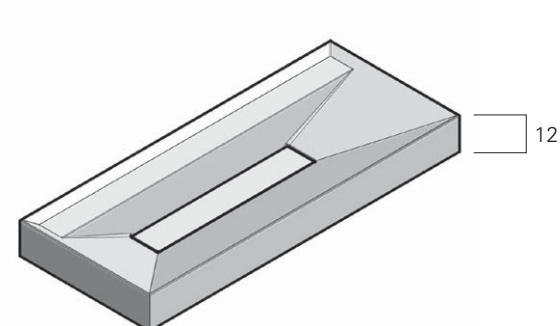
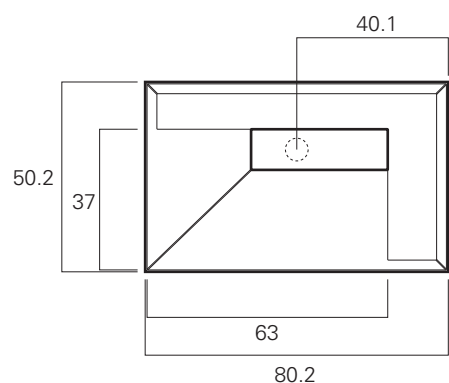
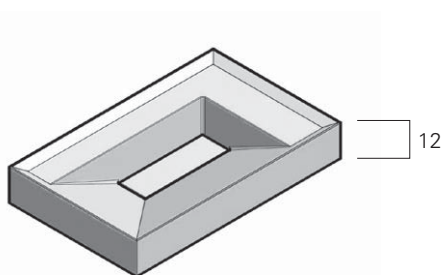

L	Code	CRISTALPLANT®
80	LDS080	1.244

L	Code	CRISTALPLANT®
120	LDS12C	1.597

SANS TROP PLEIN, COMPLET DE BONDE ÉVACUATION PERMANENT EN FINITION, AVEC KIT POUR FIXATION MURALE SIN REBOSADERO, COMPLETO DE VÁLVULA DRENAJE SIEMPRE ABIERTA Y TAPÓN EN ACABADO, INCLUYE KIT PARA FIJACIÓN MURAL

LORS DE LA COMMANDE INDIQUER LA TYPOLOGIE DU ROBINET EN EL PEDIDO INDICAR SIEMPRE LA TIPOLOGÍA DEL GRIFO

SUR MESURE PAS POSSIBLE NO SE PUEDE HACER A MEDIDA

## LAVABOS À POSER AU SOL / LAVABOS DE LIBRE COLOCACIÓN

Lavabo "SATURNO" en CRISTALPLANT  
Lavabo "SATURNO" de CRISTALPLANT

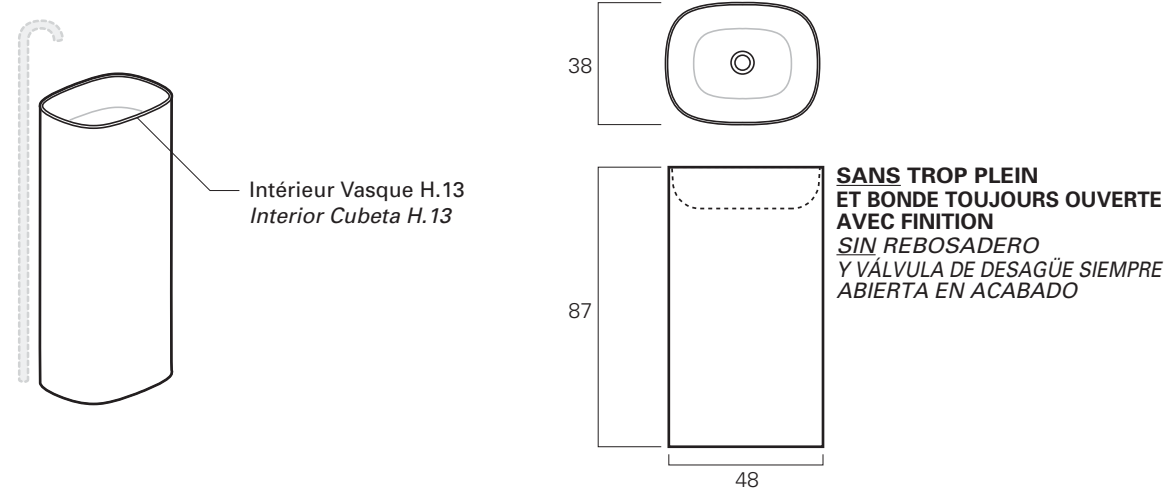

L	Code	BLANC MAT BLANCO MATE	Code	COLOR (Externe/Externo)	Code	COLOR (Total/Total)
48	CIS01	1.770	CIS01L	2.360	CIS01T	2.561

## LAVABOS À POSER AU SOL / LAVABOS DE LIBRE COLOCACIÓN

Lavabo "GIOVE" en CRISTALPLANT  
Lavabo "GIOVE" de CRISTALPLANT

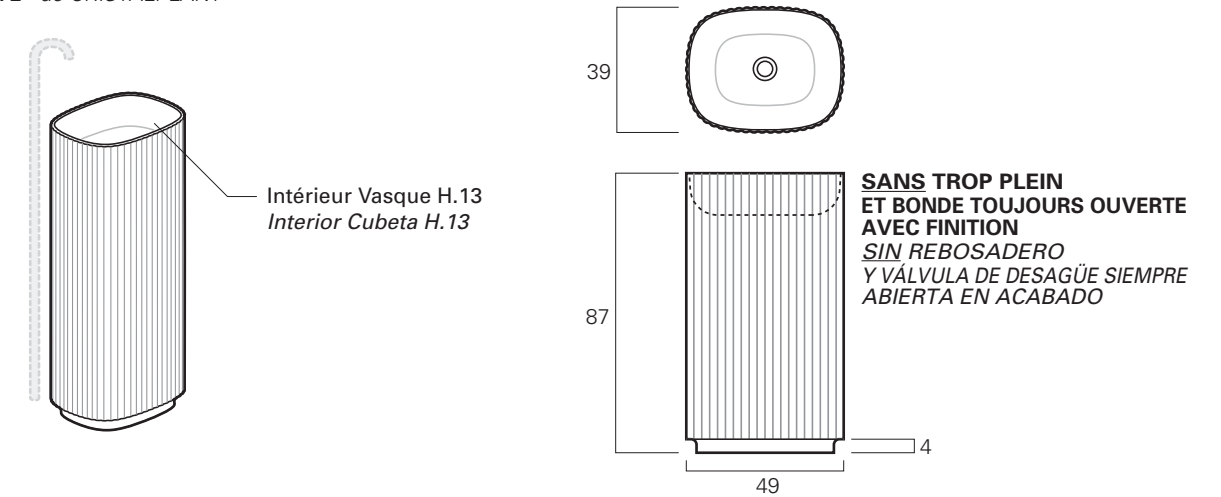

L	Code	BLANC MAT BLANCO MATE	Code	COLOR (Externe/Externo)	Code	COLOR (Total/Total)
49	CIG01	2.543	CIG01L	3.139	CIG01T	3.340

Lavabo "SATURNO-02" en CRISTALPLANT avec trou pour robinet  
Lavabo "SATURNO-02" de CRISTALPLANT con orificio para grifo

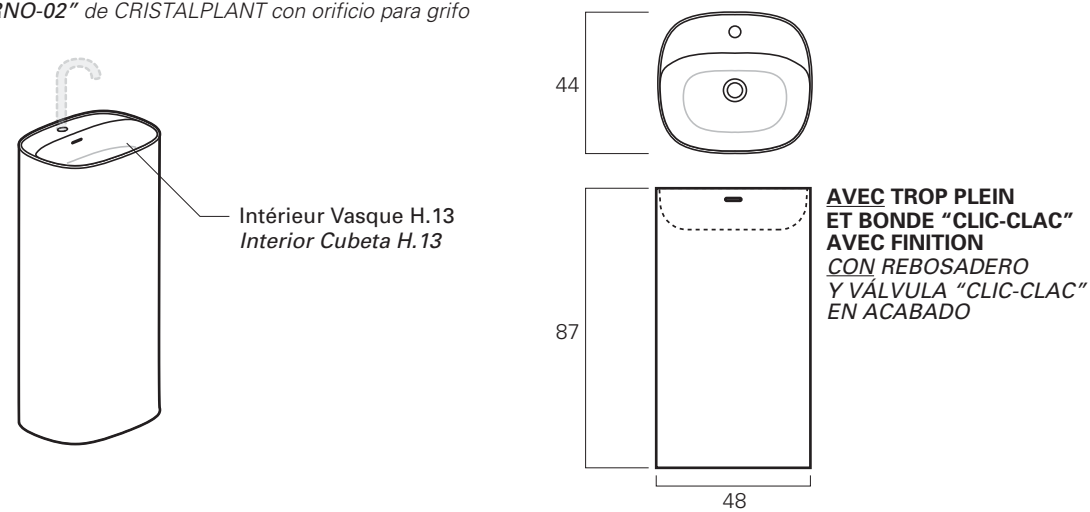

L	Code	BLANC MAT BLANCO MATE	Code	COLOR (Externe/Externo)	Code	COLOR (Total/Total)
48	CIS02	1.888	CIS02L	2.478	CIS02T	2.685

Lavabo "GIOVE-02" en CRISTALPLANT avec trou pour robinet  
Lavabo "GIOVE-02" de CRISTALPLANT con orificio para grifo

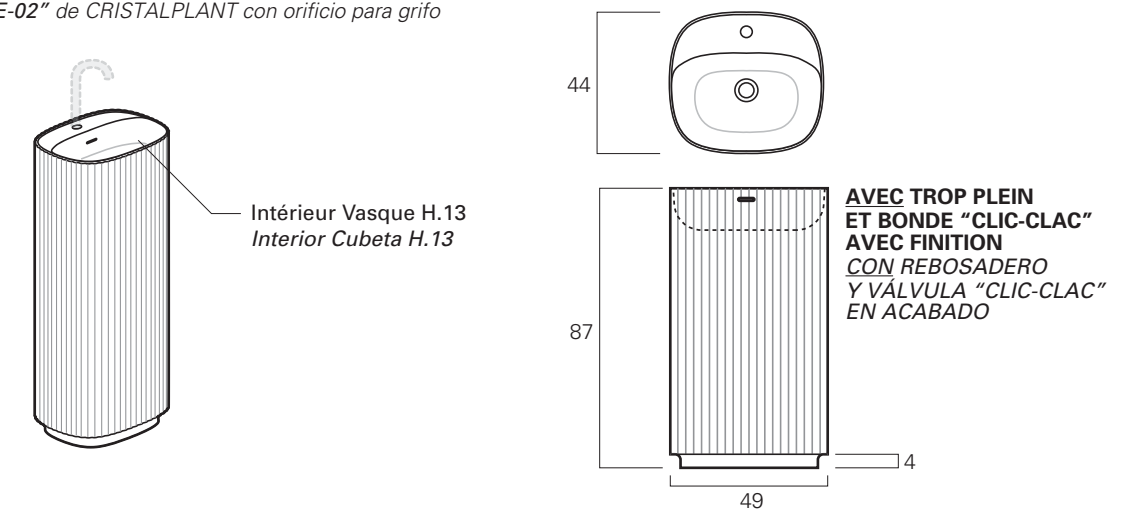

L	Code	BLANC MAT BLANCO MATE	Code	COLOR (Externe/Externo)	Code	COLOR (Total/Total)
49	CIG02	2.709	CIG02L	3.304	CIG02T	3.505

**LAQUAGE EXTÉRIEUR EN FINITION - MATE ou METAL COLOR**  
Dans n'importe quelle couleur du nuancier IDEAGROUP  
**LACADO EXTERIOR - MATE o METAL COLOR**  
En los colores del muestrario de IDEAGROUP.

**LAQUAGE TOTAL - MAT (à l'exception de NOIR et de METAL COLOR)**  
Dans n'importe quelle couleur du nuancier IDEAGROUP  
**LACADO TOTAL - MATE (NO NEGRO y METAL COLOR)**  
En los colores del muestrario de IDEAGROUP.

POUR SYSTÈME D'ÉCOULEMENT AU SOL **SIP10**, voir page 335  
PARA DESAGÜE EN EL SUELO **SIP10** - véase pág. 335



## LAVABOS À POSER AU SOL / LAVABOS DE LIBRE COLOCACIÓN

Lavabo "CILINDRO" en CRISTALPLANT  
Lavabo "CILINDRO" de CRISTALPLANT

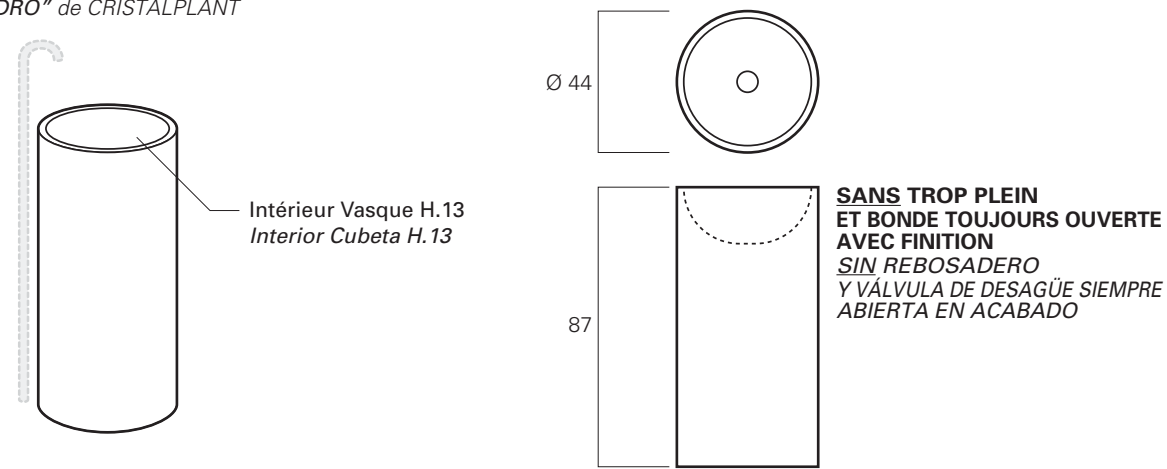

Ø	Code	BLANC MAT BLANCO MATE	COLOR	
			(Externe/Externo)	(Total/Total)
44	<b>CIL01</b>	<b>1.910</b>	<b>CIL01L</b>	<b>2.486</b>
			<b>CIL01T</b>	<b>2.706</b>

Lavabo "CILINDRO" en CRISTALPLANT avec trou pour robinet  
Lavabo "CILINDRO" de CRISTALPLANT con orificio para grifo

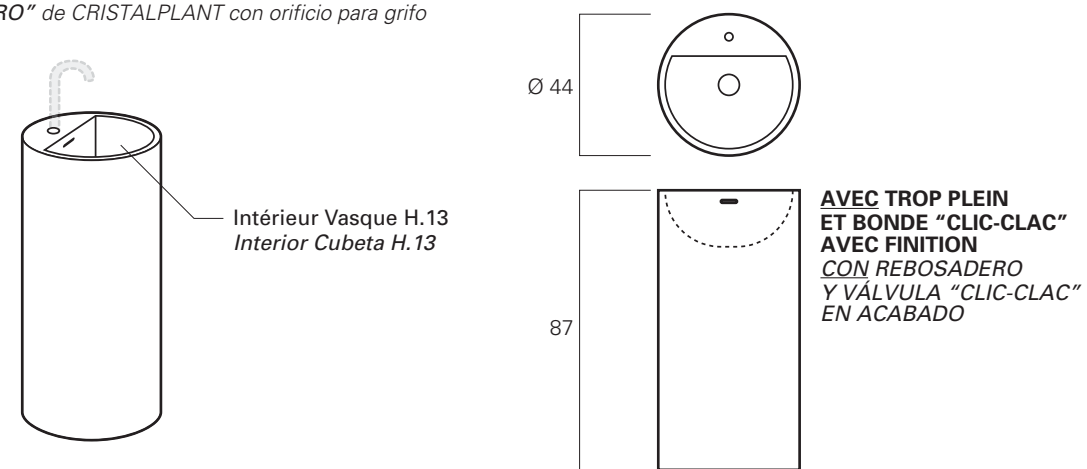

Ø	Code	BLANC MAT BLANCO MATE	COLOR	
			(Externe/Externo)	(Total/Total)
44	<b>CIL02</b>	<b>1.907</b>	<b>CIL02L</b>	<b>2.481</b>
			<b>CIL02T</b>	<b>2.634</b>

## LAVABOS À POSER AU SOL / LAVABOS DE LIBRE COLOCACIÓN

Lavabo "QUADRO" en CRISTALPLANT avec trou pour robinet  
Lavabo "QUADRO" de CRISTALPLANT con orificio para grifo

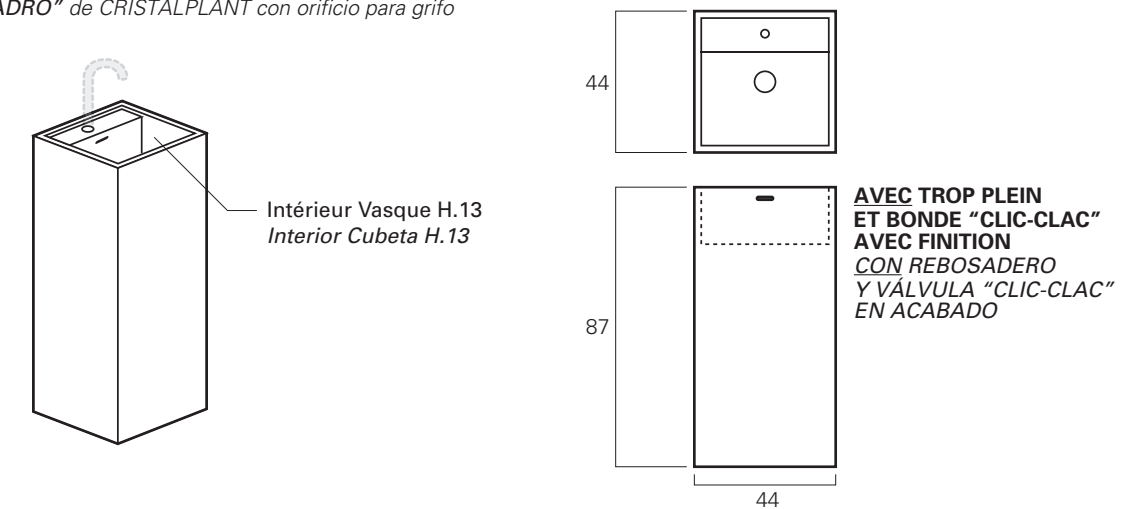

L	Code	BLANC MAT BLANCO MATE	COLOR	
			(Externe/Externo)	(Total/Total)
44	<b>CPQ01</b>	<b>2.084</b>	<b>CPQ01L</b>	<b>2.655</b>
			<b>CPQ01T</b>	<b>2.882</b>

Lavabo "ROYAL" en CRISTALPLANT  
Lavabo "ROYAL" de CRISTALPLANT

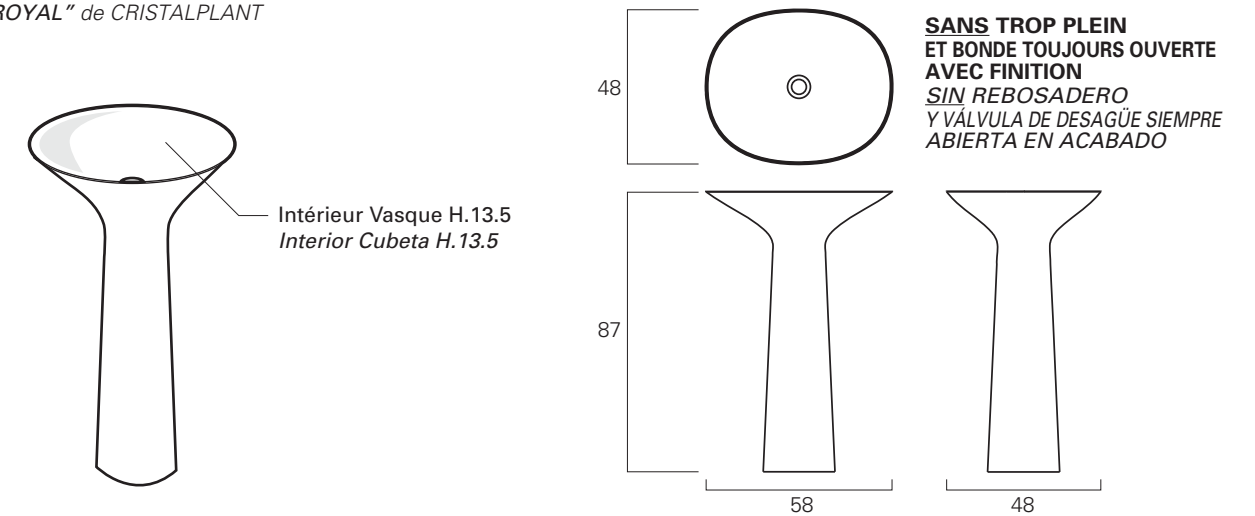

L	Code	BLANC MAT BLANCO MATE	COLOR	
			(Externe/Externo)	(Total/Total)
58	<b>CIR01</b>	<b>2.060</b>	<b>CIR01L</b>	<b>2.390</b>
			<b>CIR01T</b>	<b>2.679</b>

**NON COMPATIBLE AVEC CACHE ET PORTE-SERVIETTES « COMETA »**  
**NO COMPATIBLE CON EL ACCESORIO PARA CUBRIR EL DESAGÜE DE PARED Y TOALLERO «COMETA»**

**LAQUAGE EXTÉRIEUR EN FINITION - MATE ou METAL COLOR**  
Dans n'importe quelle couleur du nuancier IDEAGROUP  
**LACADO EXTERIOR - MATE o METAL COLOR**  
En los colores del muestrario de IDEAGROUP.

**LAQUAGE TOTAL - MAT (à l'exception de NOIR et de METAL COLOR)**  
Dans n'importe quelle couleur du nuancier IDEAGROUP  
**LACADO TOTAL - MATE (NO NEGRO y METAL COLOR)**  
En los colores del muestrario de IDEAGROUP.

**POUR SYSTÈME D'ÉCOULEMENT AU SOL SIP10, voir page 335**  
**PARA DESAGÜE EN EL SUELO SIP10 - véase pág. 335**

## ACCESSOIRES / ACCESORIOS

Porte-serviettes « **COMETA** » pour vasques à pose libre  
Toallero « **COMETA** » para lavabos independientes

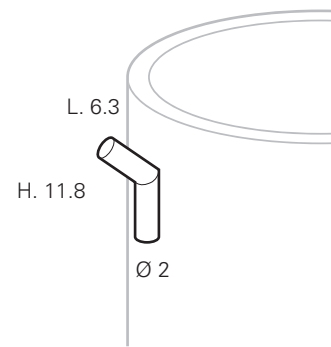

L	Code	CHROME CROMO	BROSSÉ CEPILLADO	* COLOR
6.3	AF01	89	102	128

**N.B. : - INDIQUER LE CÔTÉ D'INSTALLATION, ALIGNÉ AVEC LE CENTRE DE LA BONDE DE VIDAGE**  
**NOTA: - INDICAR EL LADO DE INSTALACIÓN, ALINEADO A LA ALTURA DE LA VÁLVULA DE DESAGÜE LAVABO**

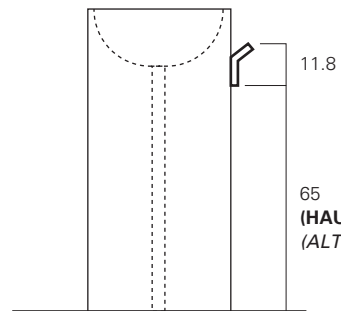

## OPTIONAL / OPTIONAL

Orifice pour système d'écoulement mural  
Agujero para desagüe de pared

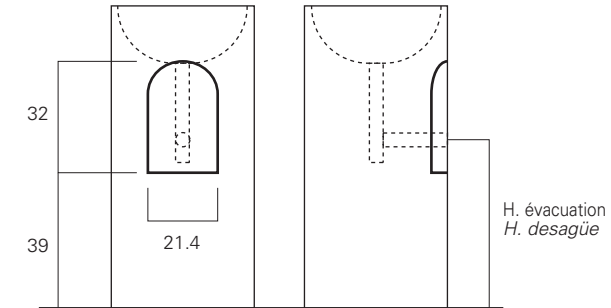

Code	* COLOR
MSM	70

Indiquer la hauteur (H.) de l'évacuation du sol.  
Indique la altura (H.) del desagüe desde el suelo.

Accessoire pour couvrir le système d'écoulement mural  
Accesorio para cubrir el desagüe de pared

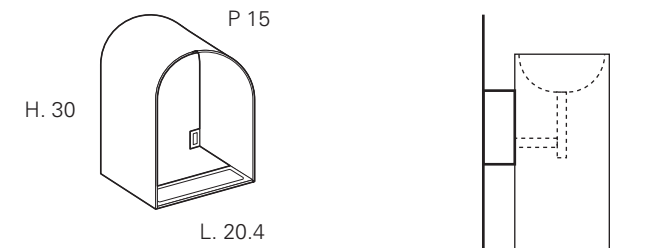

Code	* COLOR
AF03	254

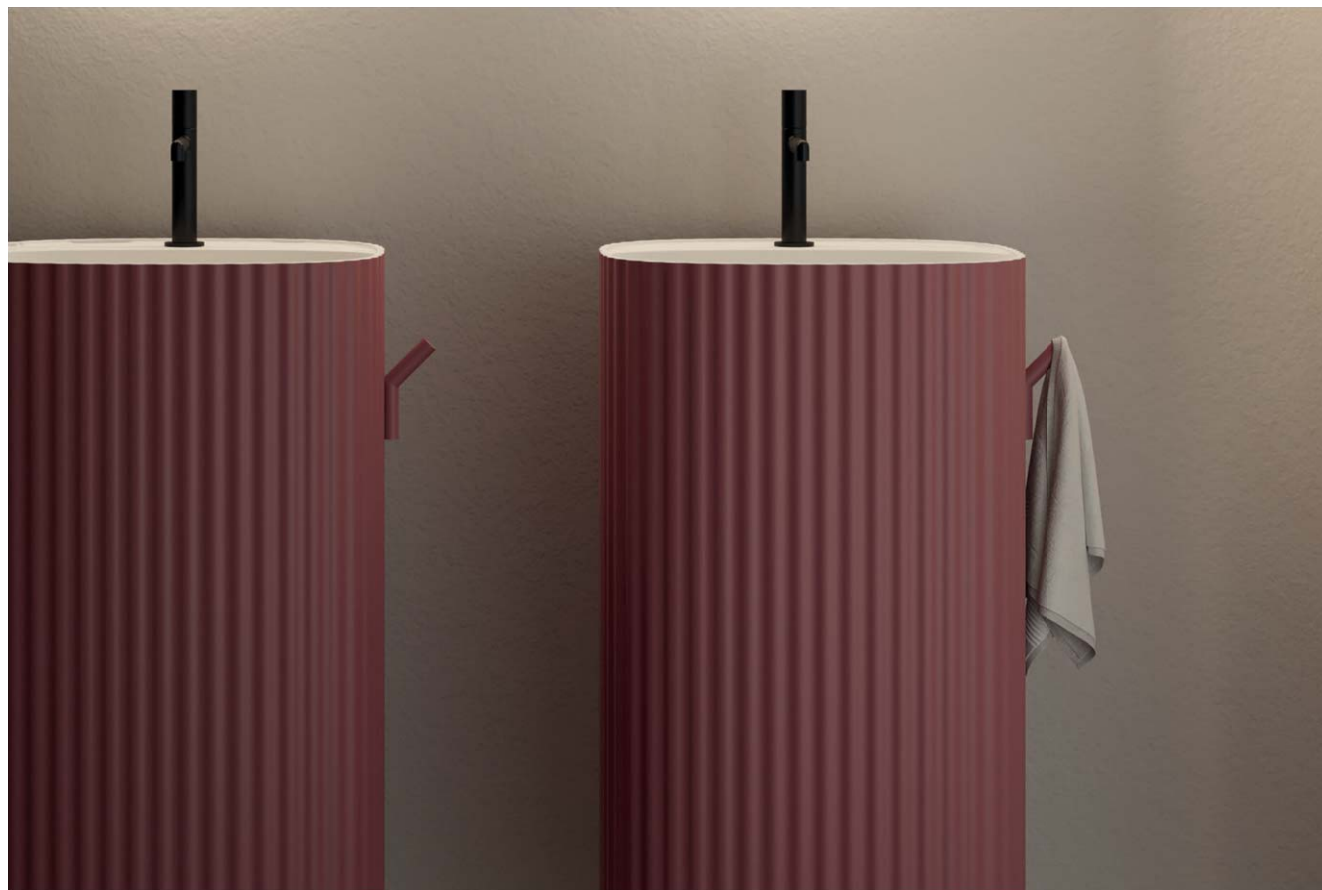

\* Dans les coloris mats et metal color de l'échantillonnage IDEAGROUP  
\* En los colores mate y metal color del muestrario IDEAGROUP

**ÉCLAIRAGE INTERNE À LED - IP44 - 4000 K**  
**ILUMINACIÓN INTERNA LED - IP44 - 4000 K**

Pour chaque caisson du programme est prévue l'option pour l'éclairage interne à led qui est installé sur un côté ou sur le plan supérieur selon le type d'élément.

L'éclairage interne est équipé d'un capteur de présence, pour les modules avec tiroirs ou avec porte, qui active l'allumage lors de l'ouverture, en s'éteignant quelques secondes après la fermeture de la façade. Sur les éléments ouverts, l'éclairage n'est pas prévu.

Pour l'installation électrique il faut tenir compte des zones de sécurité prévues par les normes de référence (voir schéma d'exemple des points d'alimentation électrique). Pour les branchements, l'intervention d'un personnel qualifié et certifié est dans tous les cas obligatoire.

Para cada estructura del programa está disponible la opción de iluminación led interna, que se instala en un costado o en el panel superior, según el tipo de elemento.

La iluminación interna incorpora un sensor de presencia, para los módulos con cajón o con puerta, que activa el encendido al abrirse el frontal y se apaga unos segundos después de cerrarse. Se recuerda que la iluminación no está disponible para los elementos abiertos.

Para la instalación del sistema eléctrico, se deben tener en cuenta las zonas de seguridad establecidas por las normas pertinentes (véase el esquema de ejemplo de los puntos de alimentación eléctrica). En cualquier caso, para las conexiones es obligatoria la intervención de personal cualificado y certificado.

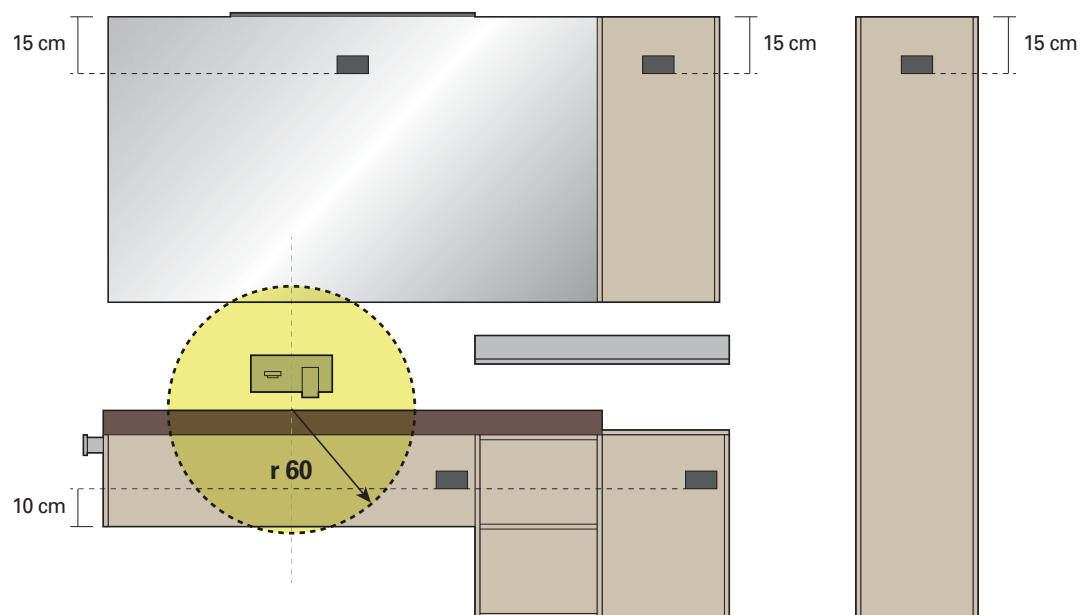

Zone de sécurité (rayon MIN 60 cm). - NON installation électrique  
 Zona de seguridad (radio MÍN. 60 cm). - NO instalación de sistema eléctrico

**CHAQUE ÉLÉMENT COMPREND UN TRANSFORMATEUR INDÉPENDANT ET UN CAPTEUR D'ALLUMAGE PRÉALABLEMENT INSTALLÉS.**  
**CADA ELEMENTO INCLUYE UN TRANSFORMADOR INDEPENDIENTE Y UN SENSOR DE ENCENDIDO YA INSTALADOS.**

**ÉCLAIRAGE INTERNE À LED - IP44 - 4000 K**  
**ILUMINACIÓN INTERNA LED - IP44 - 4000 K**

**ÉLÉMENTS BAS H 21.3 / 22.5 / 23.7 / 35 / 45 / 51**  
**BASES**

Éclairage horizontal pour éléments 1 tiroir ou avec portes  
 Iluminación horizontal para elementos con 1 cajón o con puertas

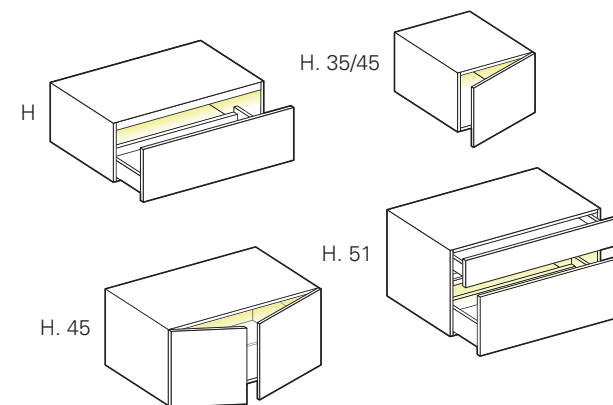

L	W	Lm	Code	
30	2	90	<b>ILB1030</b>	<b>190</b>
35	3.3	149	<b>ILB1035</b>	<b>193</b>
40	5.2	234	<b>ILB1040</b>	<b>198</b>
45	5.2	234	<b>ILB1045</b>	<b>200</b>
60	6.5	293	<b>ILB1060</b>	<b>212</b>
70	7.8	351	<b>ILB1070</b>	<b>221</b>
80	9.1	410	<b>ILB1080</b>	<b>226</b>
90	10.4	468	<b>ILB1090</b>	<b>234</b>
100	12.4	558	<b>ILB1100</b>	<b>246</b>
105	12.4	558	<b>ILB1105</b>	<b>251</b>
120	14.3	644	<b>ILB1120</b>	<b>272</b>

**ÉLÉMENTS BAS H 45 / 70**  
**BASES**

Éclairage horizontal pour éléments 2 tiroirs  
 Iluminación horizontal para elementos con 2 cajones

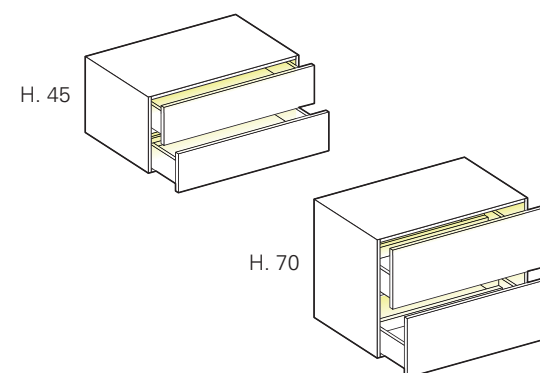

L	W	Lm	Code	
30	4	180	<b>ILB2030</b>	<b>293</b>
35	6.6	297	<b>ILB2035</b>	<b>297</b>
40	10.4	468	<b>ILB2040</b>	<b>305</b>
45	10.4	468	<b>ILB2045</b>	<b>308</b>
60	13	585	<b>ILB2060</b>	<b>333</b>
70	15.6	702	<b>ILB2070</b>	<b>351</b>
80	18.2	819	<b>ILB2080</b>	<b>360</b>
90	20.8	939	<b>ILB2090</b>	<b>378</b>
100	24.8	1.116	<b>ILB2100</b>	<b>402</b>
105	24.8	1.116	<b>ILB2105</b>	<b>411</b>
120	28.6	1.287	<b>ILB2120</b>	<b>455</b>

**ÉLÉMENTS HAUTS H 35 / 45 / 70 / 90**  
**MODULOS ALTOS**

Éclairage vertical 1 côté  
 Iluminación vertical 1 lado

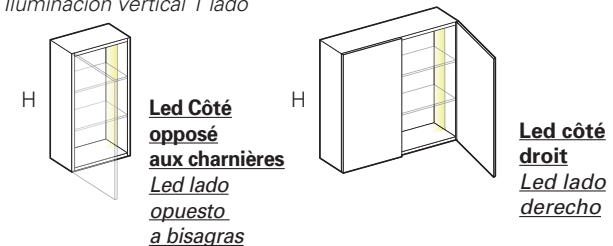

H	W	Lm	Code	
35	5.2	234	<b>ILP035</b>	<b>209</b>
45	5.2	234	<b>ILP045</b>	<b>221</b>
70	10.3	325	<b>ILP070</b>	<b>236</b>
90	13.6	423	<b>ILP090</b>	<b>259</b>

**COLONNES H 120 / 159 / 160**  
**COLUMNAS**

Éclairage vertical 1 côté  
 Iluminación vertical 1 lado

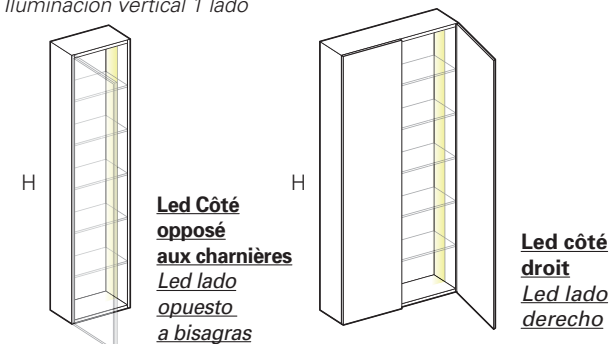

H	W	Lm	Code	
120	19.4	599	<b>ILP120</b>	<b>283</b>
159/160	24.4	755	<b>ILP159</b>	<b>412</b>

Les miroirs avec éclairage LED intégré et les lampes (voir page 310-315) sont disponibles de série avec une **lumière blanche** (température de couleur à 4000K). Sur demande, certains produits (miroirs et lampes) peuvent également être commandés avec une **lumière chaude** (température de couleur à 3000 K) ou avec **commande de changement de couleur** pour satisfaire les différents besoins fonctionnels et esthétiques. Pour chaque élément équipé d'un éclairage, les Watts sont également indiqués (**W=puissance**) et les Lumens (**Lm=intensité lumineuse**).

Los espejos con iluminación de led integrada y lámparas (véase p. 310-315) están disponibles de serie con **luz blanca** (temperatura de color 4000 K). Bajo pedido, algunos productos (espejos y lámparas) también pueden solicitarse con **luz cálida** (temperatura de color a 3000 K) o con **control de cambio de color** para satisfacer distintos requisitos funcionales y estéticos.

Para cada elemento con iluminación también se indican los vatios (**W=potencia**) y los lúmenes (**Lm=intensidad luminosa**).

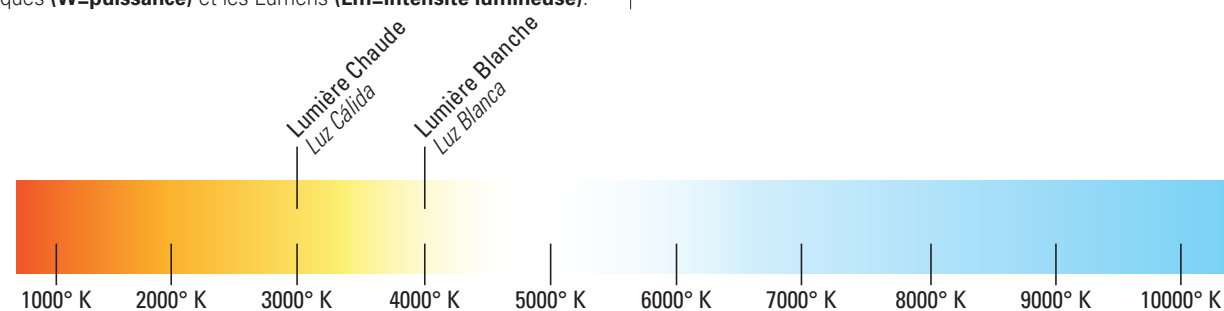

### Commandes tactiles

Certains miroirs sont munis d'une commande tactile **intégré**, présente à la surface du verre dans le coin inférieur droit ou au centre. Touchez pour allumer ou éteindre **la lumière interne** ou **externe** (voir les symboles ci-dessous). Une **pression constante** sur la commande tactile permet, par contre, dans les miroirs avec commande de changement de couleur, de **varier graduellement** la température de la **lumière**.

### Controles Touch

Algunos espejos están equipados con un control Touch **integrado** con serigrafía en la superficie del vidrio, situada en la esquina inferior derecha o en el centro. Al tocarlo, se enciende o apaga la **luz interna** o **externa** (véase el símbolo más abajo). En cambio, una **presión constante** en el Touch permite **variar gradualmente** la temperatura de la luz en los espejos con el mando de cambio de color.



Symbole ON/OFF  
Símbolo ON/OFF  
Éclairages intérieurs  
Luces interiores



Symbole ON/OFF  
Símbolo ON/OFF  
Rétroéclairage  
Retroiluminación

### Soin et entretien

Un soin et un entretien appropriés de nos miroirs en garantissent la qualité et la durabilité dans le temps. Nous recommandons d'utiliser des chiffons doux et des produits spécifiques pour le nettoyage des vitres et d'éviter l'utilisation d'eau de Javel, d'ammoniaque ou de produits agressifs ou abrasifs.

N.B. : Ideagroup propose dans son catalogue uniquement des miroirs conçus pour la prévention des accidents et à faible teneur en plomb.

### Cuidado y mantenimiento

El cuidado y mantenimiento adecuados de nuestros espejos garantizan su calidad y durabilidad. Recomendamos utilizar paños suaves y productos específicos para la limpieza de los vidrios y evitar el uso de lejía, amoníaco o productos agresivos o abrasivos.

NOTA: En su catálogo, Ideagroup sólo propone espejos de seguridad y con bajo contenido en plomo.

N.B. : les prises et les interrupteurs en option ne sont disponibles que pour les miroirs armoires (voir page 285).  
NOTA: Opción para tomas e interruptores disponibles sólo para los espejos contenedores (véase la página 285).

Afin de remédier à l'inconvénient d'une surface miroir embuée par la vapeur de l'eau, sur nos miroirs (si prévu) est adopté un système de chauffage électrique pour faire évaporer rapidement la condensation. Le système (en option) est composé d'une résistance appliquée à l'arrière du miroir et branché sur l'éclairage du miroir. Pour activer la résistance, il suffit d'allumer l'éclairage du miroir. La résistance est toujours placée au centre du miroir afin de diffuser la chaleur du centre vers l'extérieur. L'allumage peut être effectué moyennant un interrupteur mural traditionnel ou bien moyennant un interrupteur « Touch » intégré au miroir.

Para evitar la molestia que supone el empañamiento de la superficie del espejo por el vapor de agua, nuestros espejos (los modelos previstos) incorporan un sistema de calentamiento eléctrico destinado a evaporar rápidamente la condensación. El sistema (opcional) está formado por una resistencia montada en el dorso del espejo y conectada a la iluminación del espejo. Para activar la resistencia solo hay que encender la iluminación del espejo. La resistencia siempre está situada en el centro del espejo, para difundir el calor de dentro afuera. El encendido se puede efectuar con un interruptor de pared tradicional o con un interruptor táctil integrado en el espejo.

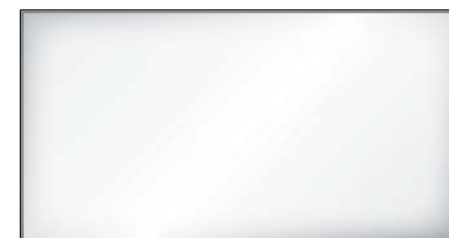

Miroir embué - désembuage non activé  
Espejo empañado con el sistema apagado



Miroir désembué - désembuage activé  
Espejo con el sistema encendido

### SCHÉMA DES RÉSISTANCES ESQUEMA DE RESISTENCIAS

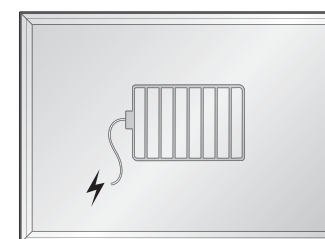

1 résistance jusqu'à L. 135  
1 resistencia hasta L. 135



2 résistances plus de L. 135  
2 resistencias por encima de L. 135

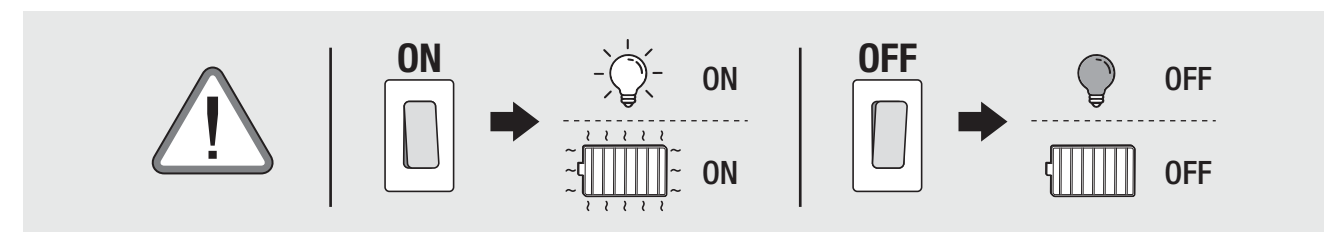



## MIROIRS DE RANGEMENT "MULTIPLO" / ESPEJO CONTENEDOR "MULTIPLO" - H. 80

Structure en aluminium, 2 portes avec miroir et 2 tablettes en verre avec fond miroir  
Eclairage LED intégré sur 3 côtés - **IP44 - 4000 K**  
Estructura de aluminio con 2 puertas y trasera a espejo y 2 baldas de cristal  
Iluminación de led integrada sobre 3 lados - **IP44 - 4000 K**

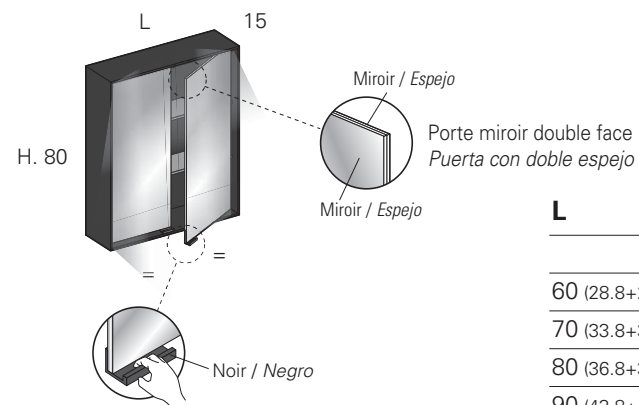

L	Code	NOIR BROSSÉ NEGRO CEPILLADO	* COLOR
60 (28.8+28.8)	<b>SPT060</b>	<b>1.369</b>	<b>1.479</b>
70 (33.8+33.8)	<b>SPT070</b>	<b>1.411</b>	<b>1.527</b>
80 (36.8+36.8)	<b>SPT080</b>	<b>1.458</b>	<b>1.579</b>
90 (43.8+43.8)	<b>SPT090</b>	<b>1.499</b>	<b>1.632</b>

Structure en aluminium, 3 portes avec miroir et 4 tablettes en verre avec fond miroir  
Eclairage LED intégré sur 3 côtés - **IP44 - 4000 K**  
Estructura de aluminio con 3 puertas y trasera a espejo y 4 baldas de cristal  
Iluminación de led integrada sobre 3 lados - **IP44 - 4000 K**

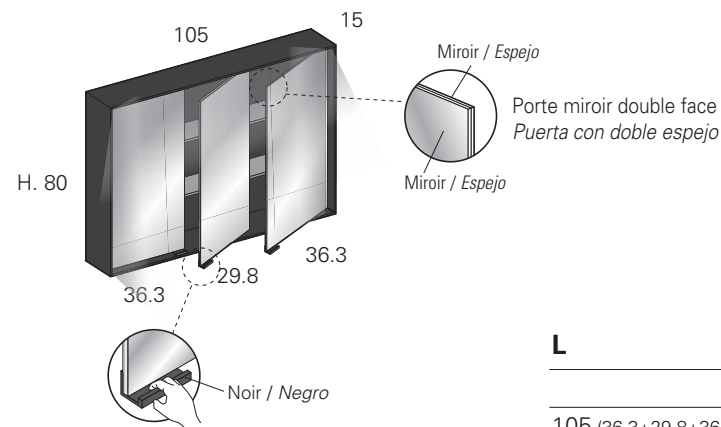

L	Code	NOIR BROSSÉ NEGRO CEPILLADO	* COLOR
105 (36.3+29.8+36.3)	<b>SPT105</b>	<b>1.900</b>	<b>2.065</b>

Structure en aluminium, 3 portes avec miroir et 4 tablettes en verre avec fond miroir  
Eclairage LED intégré sur 3 côtés - **IP44 - 4000 K**  
Estructura de aluminio con 3 puertas y trasera a espejo y 4 baldas de cristal  
Iluminación de led integrada sobre 3 lados - **IP44 - 4000 K**

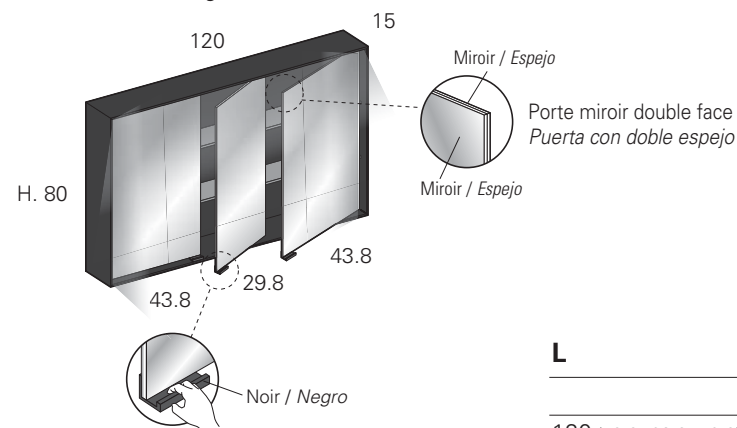

L	Code	NOIR BROSSÉ NEGRO CEPILLADO	* COLOR
120 (43.8+29.8+43.8)	<b>SPT120</b>	<b>1.959</b>	<b>2.116</b>

**N.B. - SENS D'OUVERTURE NON MODIFIABLE**  
**NOTA: SENTIDO DE APERTURA NO MODIFICABLE**

## MIROIRS DE RANGEMENT "MULTIPLO" / ESPEJO CONTENEDOR "MULTIPLO" - H. 80

Structure en aluminium, 3 portes avec miroir et 4 tablettes en verre avec fond miroir  
Eclairage LED intégré sur 3 côtés - **IP44 - 4000 K**  
Estructura de aluminio con 3 puertas y trasera a espejo y 4 baldas de cristal  
Iluminación de led integrada sobre 3 lados - **IP44 - 4000 K**

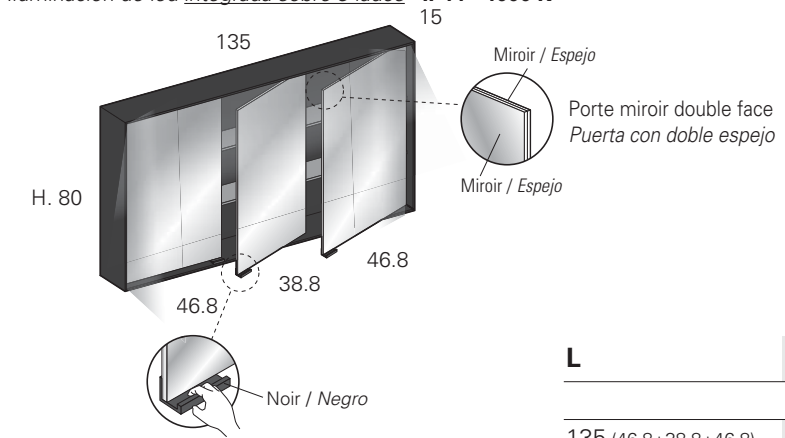

L	Code	NOIR BROSSÉ NEGRO CEPILLADO	* COLOR
135 (46.8+38.8+46.8)	<b>SPT135</b>	<b>2.024</b>	<b>2.193</b>

Cadre de tamponnement sur tout le pourtour pour miroir armoire « MULTIPLO » encastré  
Marco de remate perimetral para espejo «MULTIPLO» empotrado

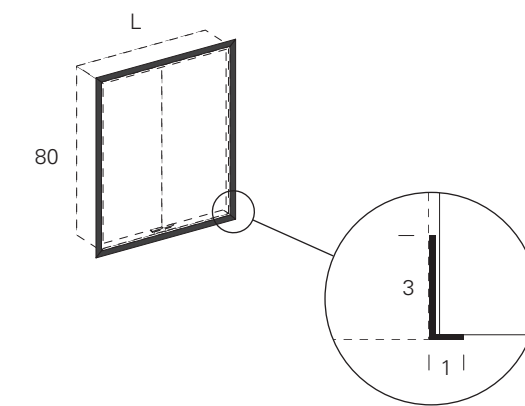

L	Sp	Code	NOIR BROSSÉ NEGRO CEPILLADO	* COLOR
1	0.2	<b>MCTM</b>	<b>205</b>	- chacun / cad.
1	0.2	<b>MCTMC</b>	-	<b>246</b> chacun / cad.

**N.B. - CADRE FOURNI DÉJÀ PRÉ-INSTALLÉ SUR LE MIROIR ARMOIRE**  
**NOTA: - MARCO SUMINISTRADO PREINSTALADO EN EL ESPEJO**

### OPTIONAL

#### SUPPLÉMENT POUR PRISE / INCREMENTO POR ENCHUFE

Module avec Prise  
Módulo con Enchufe  
**IP44**

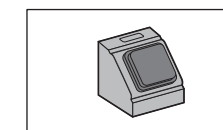

- ☺ Prise Europe / Enchufe Europea + € **98** cod. **SP01**
- ☺ Prise Fr./Belgique / Enchufe Fr./Belga + € **98** cod. **SP02**
- ☺ Prise Suisse / Enchufe Suiza + € **98** cod. **SP03**
- ☺ Prise USA / Enchufe USA + € **98** cod. **SP05**

#### SUPPLÉMENT POUR PRISE ET INTERRUPTEUR / INCREMENTO POR ENCHUFE Y INTERRUPTOR

Module avec Prise  
et Interrupteur  
Módulo con Enchufe  
y Interruptor  
**IP44**

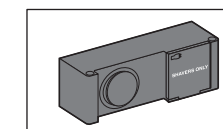

- ☺ Prise UK / Enchufe UK + € **167** cod. **NP11**

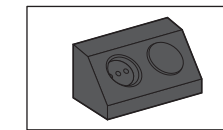

- ☺ Prise Europe / Enchufe Europea + € **167** Code **NP21**

**N.B. - Prise positionnée toujours en bas à Droite**  
**Nota: La toma de corriente está siempre abajo a la derecha**

**\* Dans les coloris mats et metal color de l'échantillonnage IDEAGROUP**  
**\* En los colores mate y metal color del muestrario IDEAGROUP**

# MIROIRS DE RANGEMENT ESPEJO CONTENEDOR

P.14

Miroir armoire "ARENA" avec structure intérieure en aluminium noir, panneau arrière à miroir et cadre extérieur en métal.  
1 porte droite – gauche et 3 étagères. **Compatible UNIQUEMENT avec la lampe MUSE**  
Espejo «ARENA» con estructura interior de aluminio negro, parte trasera de espejo y marco exterior de metal.  
1 puerta dcha. – izqda. y 3 estantes. **Compatible SOLO con lámpara MUSE**

Technical drawing of the ARENA mirror cabinet. It shows a perspective view with dimensions: height H. 100, depth 50, and thickness Sp. 14. A detail view shows the double-sided mirror door with labels 'Miroir / Espejo' and 'Porte miroir double face / Puerta con doble espejo'. A top-down view shows the internal shelves with dimensions 20, 27.6, and 20.

	L	G / Izda	D / Drcha	NOIR NEGRO	* COLOR
<b>P. 14</b>	50	<b>SAR510S</b>	<b>SAR510D</b>	<b>1.038</b>	<b>1.124</b>

Miroir armoire "GIOTTO" avec structure intérieure en aluminium noir, panneau arrière à miroir et cadre extérieur en métal.  
1 porte droite – gauche et 4 étagères. **Compatible UNIQUEMENT avec la lampe MUSE**  
Espejo «GIOTTO» con estructura interior de aluminio negro, parte trasera de espejo y marco exterior de metal.  
1 puerta dcha. – izqda. y 4 estantes. **Compatible SOLO con lámpara MUSE**

Technical drawing of the GIOTTO mirror cabinet. It shows a perspective view with dimensions: diameter Ø 80, depth 80, and thickness Sp. 14. A detail view shows the double-sided mirror door with labels 'Miroir / Espejo' and 'Porte miroir double face / Puerta con doble espejo'. A top-down view shows the internal shelves with dimensions 21.5, 10, and 21.5.

	Ø	G / Izda	D / Drcha	NOIR NEGRO	* COLOR
<b>P. 14</b>	80	<b>SGI080S</b>	<b>SGI080D</b>	<b>1.165</b>	<b>1.248</b>

Lampe à éclairage LED "MUSE" - IP44  
**4000 K** (sur demande **3000 K**)  
Lámpara dedicada «MUSE» Iluminación de led - IP44  
4000 K (bajo demanda 3000 K)

Technical drawing of the MUSE LED lamp. It shows a perspective view of the lamp with dimensions: length L 24 cm, width W 6.4 cm, and height Lm 550 mm.

L	W	Lm	Code	
24 cm	6.4	550	<b>RS102</b>	<b>136</b> chac. cad.

\* Dans les coloris mats et metal color de l'échantillonnage IDEAGROUP  
\* En los colores mate y metal color del muestrario IDEAGROUP



## OPTIONAL

### SUPPLÉMENT POUR PRISE / INCREMENTO POR ENCHUFE

Module avec Prise  
Módulo con Enchufe  
IP44

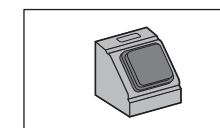

- ☺ Prise Europe / Enchufe Europea + € 98 **Code SP01**
- ☺ Prise Fr./Belgique / Enchufe Fr./Belga + € 98 **Code SP02**
- ☺ Prise Suisse / Enchufe Suiza + € 98 **Code SP03**
- ☺ Prise USA / Enchufe USA + € 98 **Code SP05**

### SUPPLÉMENT POUR PRISE ET INTERRUPTEUR / INCREMENTO POR ENCHUFE Y INTERRUPTOR

Module avec Prise  
et Interrupteur  
Módulo con Enchufe  
y Interruptor  
IP44

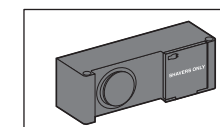

- ☺ Prise UK / Enchufe UK + € 167 **Code NP11**

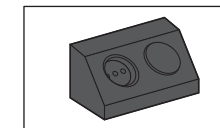

- ☺ Prise Europe / Enchufe Europea + € 167 **Code NP21**

N.B. - Prise positionnée toujours en bas à Droite  
Nota: La toma de corriente está siempre abajo a la derecha

# MIROIRS DE RANGEMENT MODULABLES ESPEJOS CONTENEDORES MODULARES

P.18

1 porte D/G et 2 tablettes internes en verre  
1 puerta Drcha-Izda y 2 baldas interna de cristal

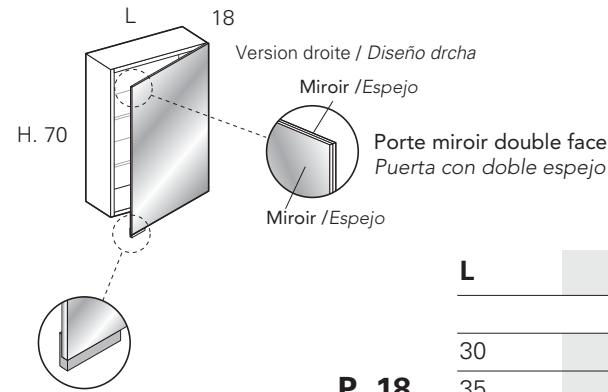

L	Code	
30	<b>NPC3071</b>	<b>358</b>
35	<b>NPC3571</b>	<b>370</b>
45	<b>NPC4571</b>	<b>383</b>

**P. 18**

2 portes D/G et 2 tablettes internes en verre  
2 puertas Drcha-Izda y 2 baldas interna de cristal

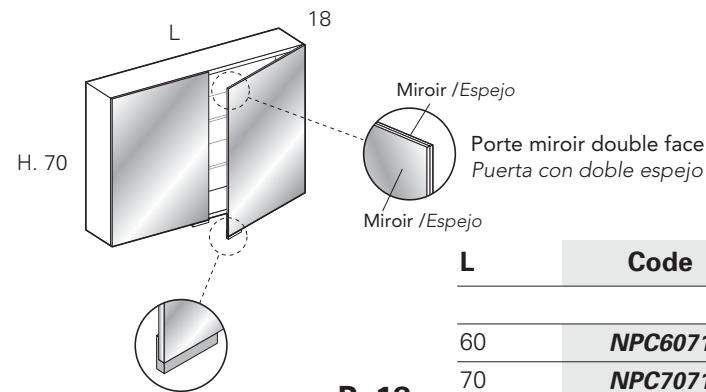

L	Code	
60	<b>NPC6071</b>	<b>535</b>
70	<b>NPC7071</b>	<b>555</b>
80	<b>NPC8071</b>	<b>588</b>
90	<b>NPC9071</b>	<b>616</b>

**P. 18**

**OBLIGATOIRE**  
ÉLÉMENT DE FINITION LATÉRAL  
Sp. 1.2 (droite/gauche)  
**OBLIGATORIO**  
COSTADO TERMINAL VISTO  
Sp. 1.2 (Drcho/Izdo)

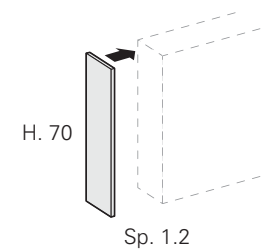

	Code	#N1	#N2	#N3	#N4
<b>NYÛ P. 18</b>	<b>NT701</b>	93	110	78	124
	Code	#S1	#S2	#S3	#S4
<b>SENSE P. 18</b>	<b>ST701</b>	93	110	150	124

# MIROIRS DE RANGEMENT MODULABLES ESPEJOS CONTENEDORES MODULARES

P.18

1 porte D/G et 3 tablettes internes en verre  
1 puerta Drcha-Izda y 3 baldas interna de cristal

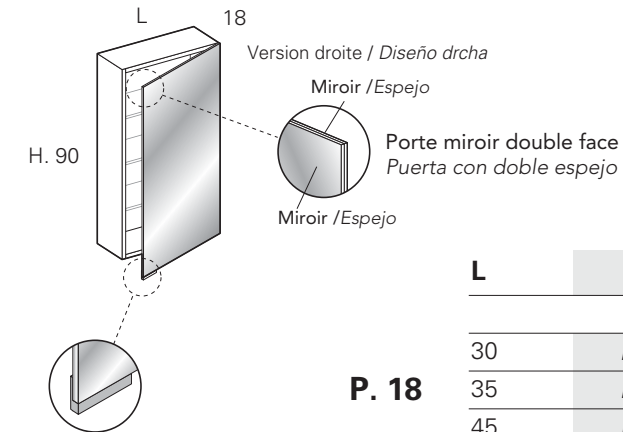

L	Code	
30	<b>NPC3091</b>	<b>441</b>
35	<b>NPC3591</b>	<b>475</b>
45	<b>NPC4591</b>	<b>502</b>

**P. 18**

2 portes D/G et 3 tablettes internes en verre  
2 puertas Drcha-Izda y 3 baldas interna de cristal

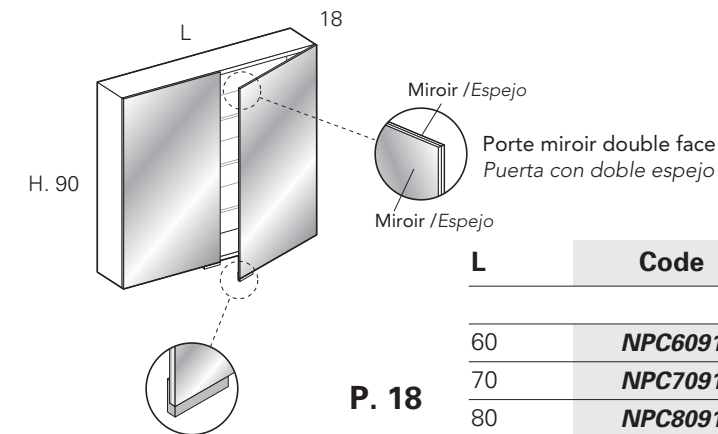

L	Code	
60	<b>NPC6091</b>	<b>665</b>
70	<b>NPC7091</b>	<b>746</b>
80	<b>NPC8091</b>	<b>770</b>
90	<b>NPC9091</b>	<b>801</b>

**P. 18**

**OBLIGATOIRE**  
ÉLÉMENT DE FINITION LATÉRAL  
Sp. 1.2 (droite/gauche)  
**OBLIGATORIO**  
COSTADO TERMINAL VISTO  
Sp. 1.2 (Drcho/Izdo)

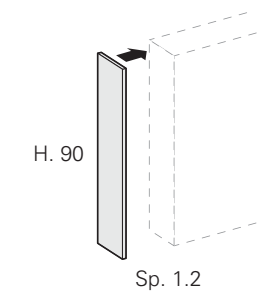

	Code	#N1	#N2	#N3	#N4
<b>NYÛ P. 18</b>	<b>NT901</b>	108	135	91	144
	Code	#S1	#S2	#S3	#S4
<b>SENSE P. 18</b>	<b>ST901</b>	108	135	187	144

**POUR PRISE ET INTERRUPTEUR, VOIR PAGE 291**  
**PARA ENCHUFE E INTERRUPTOR VÉASE LA PÁG. 291**

#N1 | Matt lacquers #N2 | Glossy lacquers #N3 | Unicolor HPL #S3 | Teak Sabbiato #N4 | Fenix NTM®  
#S1 | Matte Lackfarben #S2 | Hochglanz Lackfarben #S4 | Teak - Matt lacq. / Matte Lack.  
Metal Color - Matt lacquers Teak - Matt lacq. / Matte Lack. Metal Color  
Matte Lackfarben

#N1 | Matt lacquers #N2 | Glossy lacquers #N3 | Unicolor HPL #S3 | Teak Sabbiato #N4 | Fenix NTM®  
#S1 | Matte Lackfarben #S2 | Hochglanz Lackfarben #S4 | Teak - Matt lacq. / Matte Lack.  
Metal Color - Matt lacquers Teak - Matt lacq. / Matte Lack. Metal Color  
Matte Lackfarben



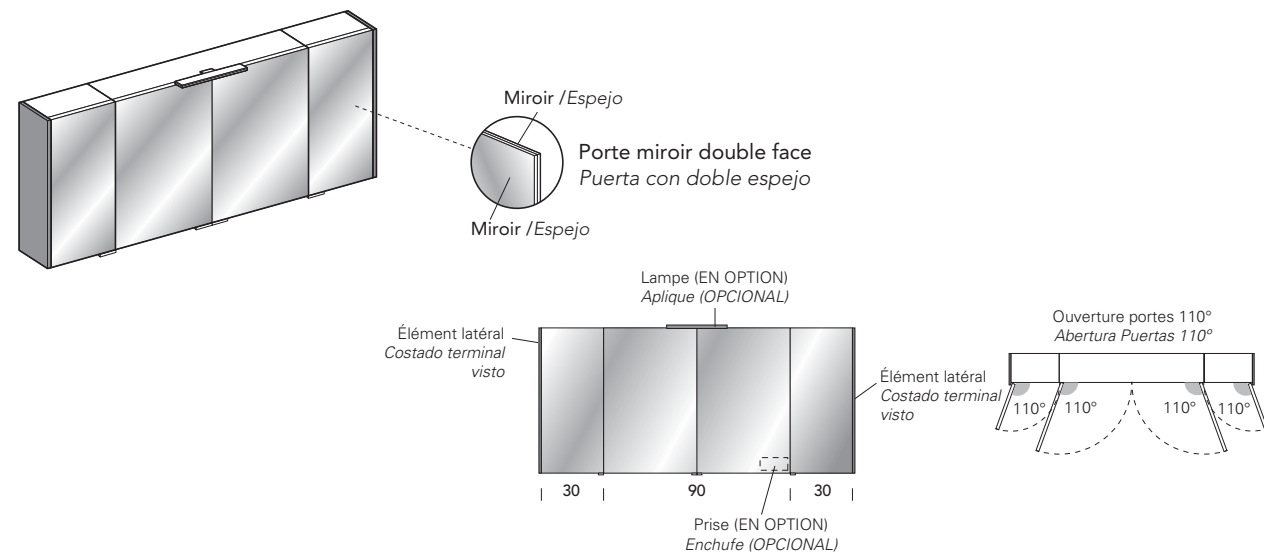
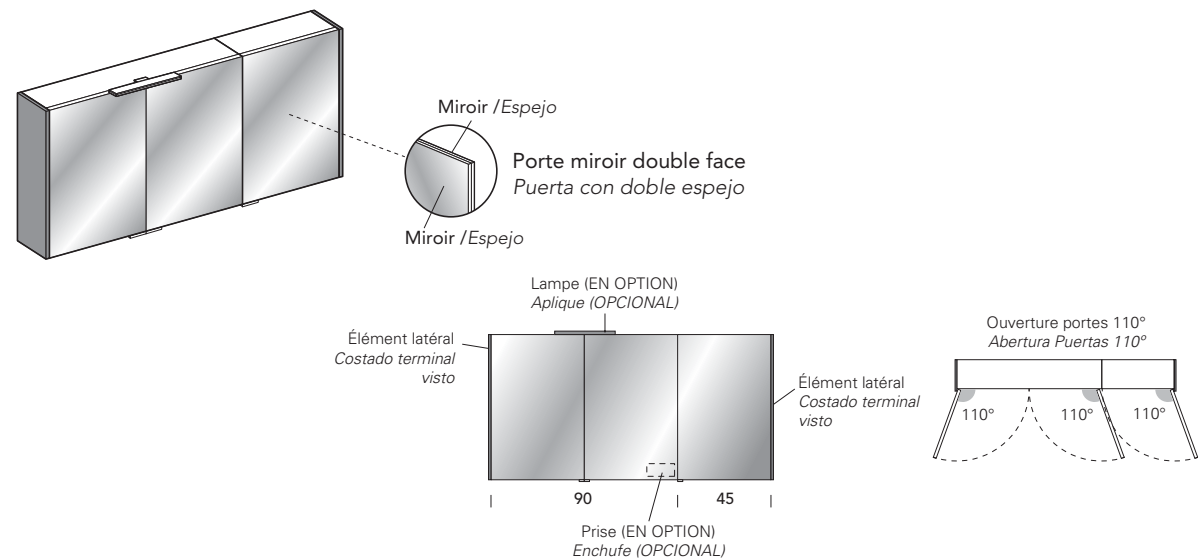

Lampe à LED "TIME" - IP44  
Aplique a LED "TIME" - IP44  
4000 K

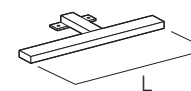

L	W	Lm	Code	CHROMÉE CROMO
28 cm	6	460	LAMPT3	108 chac. cad.
50 cm	6	570	LAMPT5	130 chac. cad.



Lampe à LED "CUBIK" - IP44 - avec allumage TOUCH  
Aplique a LED "CUBIK" - IP44 - con encendido TOUCH  
4000 K

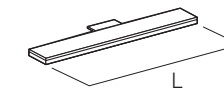

L	W	Lm	Code	BROSSÉE CEPILLADO
30 cm	5	600	LAMPK3	220 chac. cad.
45 cm	6	940	LAMPK4	249 chac. cad.

OPTIONAL

SUPLÉMENT POUR PRISE ET INTERRUPTEUR  
INCREMENTO POR ENCHUFE E INTERRUPTOR

Prise interrupteur  
Enchufe e interruptor  
IP44

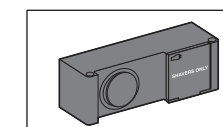
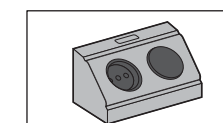

- ☺ Prise Europe / Enchufe Europea + € 133 cod. NP01
- ☺ Prise Fr./Belgique / Enchufe Fr./Belga + € 167 cod. NP02
- ☺ Prise Suisse / Enchufe Suiza + € 167 cod. NP03
- ☺ Prise USA / Enchufe USA + € 167 cod. NP05
- ☺ Prise UK / Enchufe UK + € 167 cod. NP11

NOTA - En cas d'achat de 2 ou plus meubles hauts préciser sur laquelle il faut mettre la prise interr.  
N.B. - En el caso de pedido con varios módulos altos, especificar sobre cual de estos va prevista la iluminación.  
N.B. - sauf indication différente, la prise et l'interrupteur seront positionnés en bas au centre.  
NOTA - Salvo que se especifique lo contrario, el enchufe y el interruptor estarán situados abajo en el centro.



## MIROIRS "NEST" / ESPEJOS "NEST" - H. 72

avec cadre - Éclairage LED supérieur intégré - **IP44 - 4000 K**  
 con marco - Luz de led superior integrada - **IP44 - 4000 K**

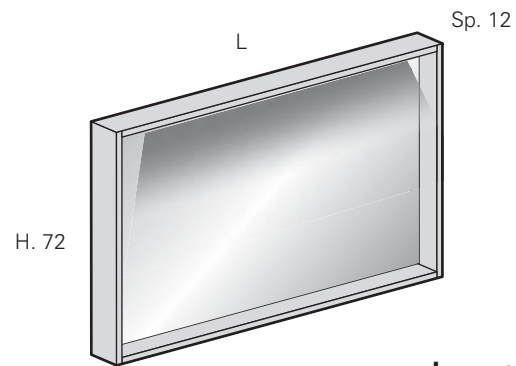

PAS DE POSSIBILITÉ D'APPLICATION D'ÉLÉMENTS OUVERTS  
 NO SE PUEDE APLICAR EN ELEMENTOS ABIERTOS

L	W	Lm	Code	5	6	P	T	F
62	10	660	NS7062	593	648	546	764	664
72	11	800	NS7072	635	696	586	817	706
82	13	950	NS7082	616	717	599	874	734
92	15	1.100	NS7092	714	782	655	932	788
102	17	1.220	NS7102	778	847	714	993	850
107	18	1.260	NS7107	798	873	737	1.022	880
117	20	1.400	NS7117	841	917	770	1.077	926
122	21	1.500	NS7122	900	978	831	1.121	978
127	23	1.550	NS7127	952	1.031	880	1.208	1.035
137	24	1.680	NS7137	991	1.073	915	1.255	1.055
142	25	1.780	NS7142	1.016	1.105	941	1.280	1.091
152	27	1.920	NS7152	1.057	1.147	975	1.327	1.138
162	29	2.050	NS7162	1.104	1.196	1.019	1.385	1.184
167	30	2.100	NS7167	1.133	1.229	1.046	1.424	1.219
177	31	2.250	NS7177	1.215	1.315	1.125	1.509	1.298
182	33	2.350	NS7182	1.236	1.336	1.146	1.552	1.321

Éléments ouverts H 70 D-G intégrables aux miroirs et fournis installés dans la position indiquée - **NON DISPONIBLES POUR MIROIRS L. 62 et L.72**  
 Accesorios abiertos H.70 Dr-lz integrados para espejo y suministrados instalados en la posición indicada - **NO PARA ESPEJOS L.62 y L.72**

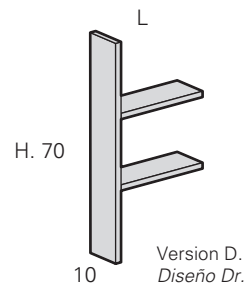

L	Code	5	6	P	T	F
15	NG71	122	150	97	175	126
30	NG73	146	179	108	201	150
45	NG75	162	200	120	225	180

**N.B. - ELEMENTS À INSTALLER SEULEMENT EN POSITION LATÉRALE**  
 NOTA: INSTALACION SOLO LATERAL

### EXEMPLES D'APPLICATION D'ÉLÉMENTS SUR MIROIR / EJEMPLOS DE USO ACCESORIOS PARA ESPEJO

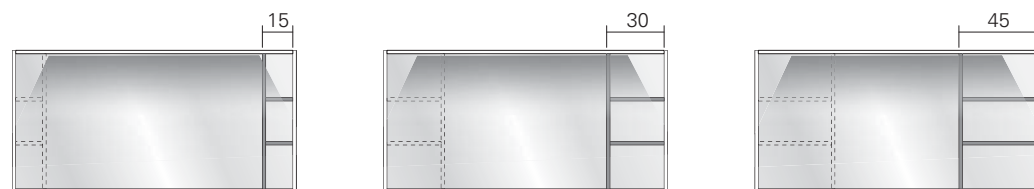

## MIROIRS "NEST" / ESPEJOS "NEST" - H. 92

avec cadre - Éclairage LED supérieur intégré - **IP44 - 4000 K**  
 con marco - Luz de led superior integrada - **IP44 - 4000 K**

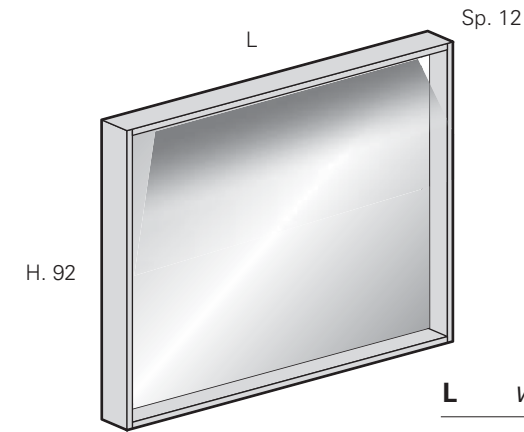

PAS DE POSSIBILITÉ D'APPLICATION D'ÉLÉMENTS OUVERTS  
 NO SE PUEDE APLICAR EN ELEMENTOS ABIERTOS

L	W	Lm	Code	5	6	P	T	F
62	10	660	NS9062	664	724	607	845	747
72	11	800	NS9072	704	769	645	901	850
82	13	950	NS9082	763	834	700	960	873
92	15	1.100	NS9092	803	876	737	1.016	897
102	17	1.220	NS9102	875	954	805	1.091	965
107	18	1.260	NS9107	896	975	825	1.125	991
117	20	1.400	NS9117	949	1.034	874	1.177	1.040
122	21	1.500	NS9122	1.008	1.093	930	1.239	1.099
127	23	1.550	NS9127	1.074	1.163	995	1.295	1.166
137	24	1.680	NS9137	1.109	1.201	1.026	1.350	1.199
142	25	1.780	NS9142	1.129	1.223	1.042	1.385	1.214
152	27	1.920	NS9152	1.221	1.316	1.129	1.452	1.300
162	29	2.050	NS9162	1.258	1.361	1.168	1.501	1.343
167	30	2.100	NS9167	1.286	1.393	1.195	1.563	1.380
177	31	2.250	NS9177	1.360	1.468	1.262	1.624	1.447
182	33	2.350	NS9182	1.380	1.488	1.280	1.686	1.466

Éléments ouverts H 90 D-G intégrables aux miroirs et fournis installés dans la position indiquée - **NON DISPONIBLES POUR MIROIRS L. 62 et L.72**  
 Accesorios abiertos H.90 Dr-lz integrados para espejo y suministrados instalados en la posición indicada - **NO PARA ESPEJOS L.62 y L.72**

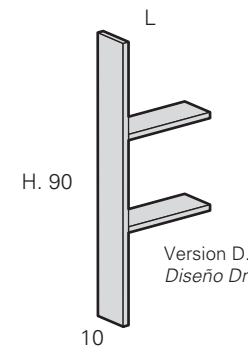

L	Code	5	6	P	T	F
15	NG91	128	159	103	194	130
30	NG93	150	182	115	225	156
45	NG95	166	206	128	254	186

**N.B. - ELEMENTS À INSTALLER SEULEMENT EN POSITION LATÉRALE**  
 NOTA: INSTALACION SOLO LATERAL

### EXEMPLES D'APPLICATION D'ÉLÉMENTS SUR MIROIR / EJEMPLOS DE USO ACCESORIOS PARA ESPEJO

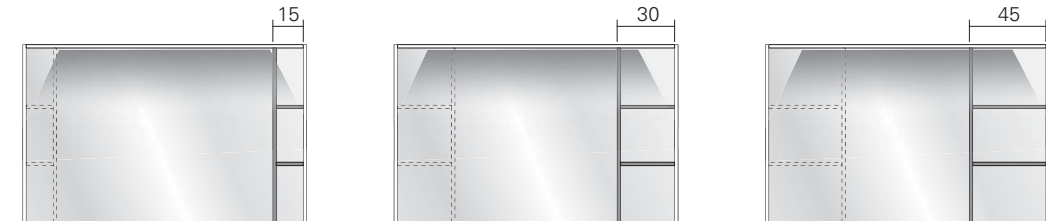

**W= PUISSANCE EFFECTIVE / Lm= INTENSITÉ LUMINEUSE**  
**W= POTENCIA EFECTIVA / Lm= INTENSIDAD LUMINOSA**

**SANS PRISE INTERRUPTEUR**  
**SIN POSIBILIDAD DE ENCHUFE / INTERRUPTOR**

# MIROIR / ESPEJO - H. 70 / 90

Cadre en aluminium  
Marco de aluminio

▲ (pour éclairage / para iluminación)

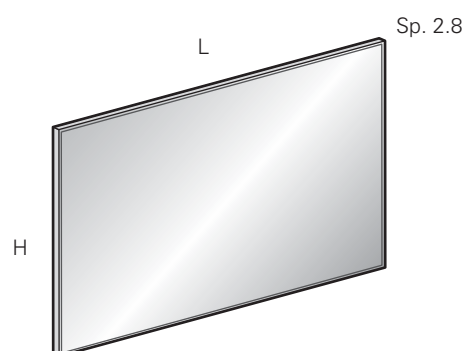

H. 70

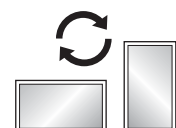

POSSIBILITÉ D'INSTALLATION  
VERTICALE OU HORIZONTALE  
PREDISPOSICIÓN PARA  
INSTALACIÓN HORIZONTAL  
Y VERTICAL

L	Code	BROSSÉ - BRILLANT - NOIR CEPILLADO - BRILLO - NEGRO	
60	LAG060		271
70	LAG070		287
80	LAG080		313
90	LAG090		318
95	LAG095		327
100	LAG100		339
105	LAG105		349
115	LAG115		373
120	LAG120		379
125	LAG125		393
130	LAG130		399
135	LAG135		405
140	LAG140		415
145	LAG145		437
150	LAG150		441
155	LAG155		449
160	LAG160		455
165	LAG165		476
170	LAG170		483
175	LAG175		491
180	LAG180		500
35	LAN035		221
45	LAN045		247
60	LAN060		314
70	LAN070		318
80	LAN080		342
90	LAN090		363
95	LAN095		376
100	LAN100		388
105	LAN105		398
115	LAN115		425
120	LAN120		438
125	LAN125		451
130	LAN130		461
135	LAN135		465
140	LAN140		471
145	LAN145		502
150	LAN150		504
155	LAN155		516
160	LAN160		523
165	LAN165		544
170	LAN170		555
175	LAN175		565
180	LAN180		570

Allumage **TOUCH** / Encendido **TÁCTIL** **AT1** **113**

En position inférieure centrale si non requis différemment  
En posición inferior central salvo que se solicite lo contrario

▲ **POUR LAMPES E SPOTS COMPATIBLES, VOIR PAGE 310-315**  
**PARA LÁMPARAS Y APLIQUES COMPATIBLES VÉASE LA PÁG. 310-315**

# MIROIR / ESPEJO - H. 70 / 90

Cadre en aluminium avec miroir agrandisseur D-G  
Marco de aluminio con espejo de aumento Dr.-lz.

▲ (pour éclairage / para iluminación)

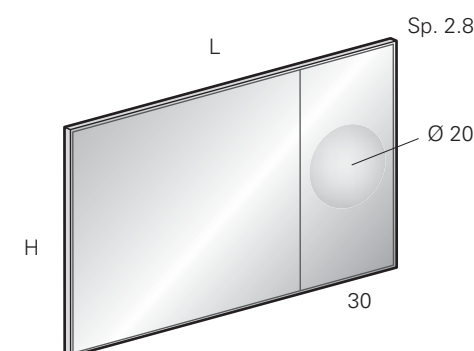

H. 70

Version D.  
Diseño Dr.

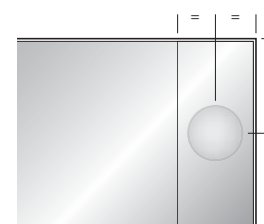

H. 90

L	Code	BROSSÉ CEPILLADO	Code	BRILLANT NOIR BRILLO NEGRO
90	SAT790E	401	SAL790E	455
95	SAT795E	405	SAL795E	462
105	SAT7105E	423	SAL7105E	483
115	SAT7115E	443	SAL7115E	508
120	SAT7120E	449	SAL7120E	514
125	SAT7125E	457	SAL7125E	529
130	SAT7130E	463	SAL7130E	535
135	SAT7135E	468	SAL7135E	542
140	SAT7140E	475	SAL7140E	548
145	SAT7145E	491	SAL7145E	573
150	SAT7150E	497	SAL7150E	576
155	SAT7155E	501	SAL7155E	585
160	SAT7160E	508	SAL7160E	589
165	SAT7165E	523	SAL7165E	612
170	SAT7170E	530	SAL7170E	619
175	SAT7175E	535	SAL7175E	627
180	SAT7180E	541	SAL7180E	634
90	SAT990E	445	SAL990E	506
95	SAT995E	452	SAL995E	515
105	SAT9105E	471	SAL9105E	540
115	SAT9115E	495	SAL9115E	566
120	SAT9120E	502	SAL9120E	579
125	SAT9125E	511	SAL9125E	592
130	SAT9130E	516	SAL9130E	600
135	SAT9135E	523	SAL9135E	606
140	SAT9140E	533	SAL9140E	613
145	SAT9145E	550	SAL9145E	642
150	SAT9150E	556	SAL9150E	644
155	SAT9155E	561	SAL9155E	658
160	SAT9160E	569	SAL9160E	665
165	SAT9165E	588	SAL9165E	684
170	SAT9170E	595	SAL9170E	697
175	SAT9175E	600	SAL9175E	705
180	SAT9180E	607	SAL9180E	712

Allumage **TOUCH** / Encendido **TÁCTIL** **AT1** **113** **AT1** **113**

En position inférieure centrale si non requis différemment  
En posición inferior central salvo que se solicite lo contrario

**N.B. - POUR RECOUPE DE DIMENSION, CALCULER UN SUPPLÉMENT DE +20% SUR LE PRIX DE LA MESURE SUPÉRIEURE**  
**NOTA - PARA REDUCCIÓN DE TAMAÑO, CALCULE UN INCREMENTO DEL +20% SOBRE EL PRECIO DE LA MEDIDA SUPERIOR**

## MIROIR « PRISMA » - ESPEJO "PRISMA" - H. 70 / 90

Cadre en aluminium avec cadre périmétral avec miroir biseauté  
Marco de aluminio con marco perimetral a espejo biselado

▲ (pour éclairage / para iluminación)

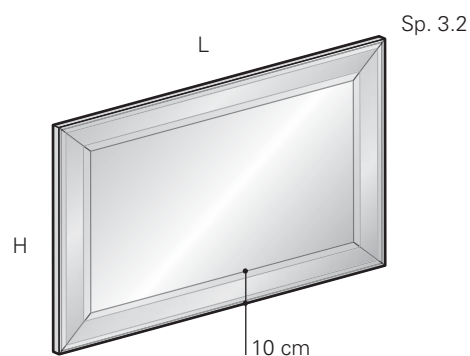

H. 70

L	Code	BROSSÉ - BRILLANT - NOIR CEPILLADO - BRILLO - NEGRO	
60	SPB060		366
70	SPB070		393
80	SPB080		421
90	SPB090		436
100	SPB100		455
105	SPB105		476
115	SPB115		500
120	SPB120		509
135	SPB135		546
140	SPB140		561
150	SPB150		580
160	SPB160		608
165	SPB165		618
180	SPB180		658

H. 90

60	SPC060		408
70	SPC070		436
80	SPC080		476
90	SPC090		498
100	SPC100		515
105	SPC105		535
115	SPC115		574
120	SPC120		607
135	SPC135		616
140	SPC140		629
150	SPC150		655
160	SPC160		684
165	SPC165		688
180	SPC180		738

Allumage **TOUCH** / Encendido **TÁCTIL** **AT1** **113**

En position inférieure centrale si non requis différemment  
En posición inferior central salvo que se solicite lo contrario

POSSIBILITÉ D'INSTALLATION  
VERTICALE OU HORIZONTALE  
PREDISPOSICIÓN PARA  
INSTALACIÓN HORIZONTAL  
Y VERTICAL

## MIROIR « TRAPEZIO » - ESPEJO "TRAPEZIO" - H. 70a

Telaio in metallo verniciato  
**NO illuminazione**

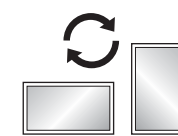
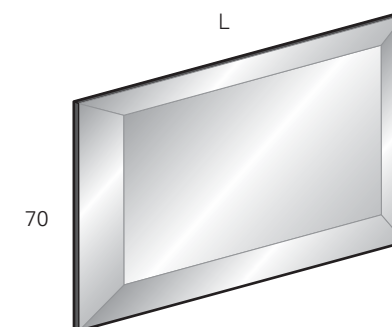

POSSIBILITÉ D'INSTALLATION  
VERTICALE OU HORIZONTALE  
PREDISPOSICIÓN PARA  
INSTALACIÓN HORIZONTAL  
Y VERTICAL

L	Code	NOIR - NEGRO
120	STT120	1.013
160	STT160	1.238



▲ POUR L'ÉVENTUEL ÉCLAIRAGE, UTILISER LE SPOT "RS" (VOIR PAGE 310)  
PARA LA ILUMINACIÓN, EN SU CASO, UTILIZAR EL APLIQUE "RS" ESPECÍFICO (VER PÁG.310)

## MIROIR « TECNICA » - ESPEJO "TECNICA" - H. 70 / 90

Cadre en aluminium - Éclairage LED supérieur intégré - IP44 - 3000 K / 4000 K À indiquer lors de la commande  
 Marco de aluminio - Luz de led superior integrada - IP44 - 3000 K / 4000 K Indicar en el pedido

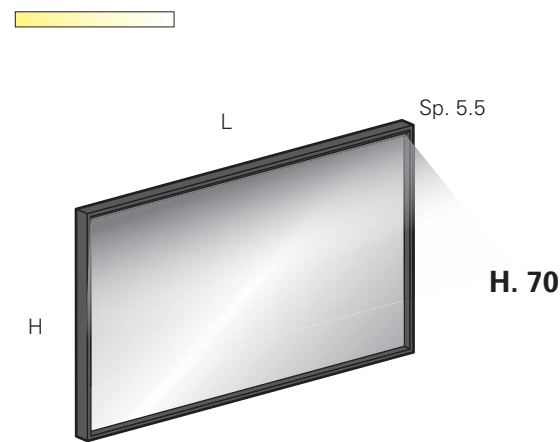

L	W	Lm	Code	BLANC - NOIR BLANCO - NEGRO	INOX * COLOR
70	9	620	STT7070	625	764
90	10	680	STT7090	645	784
105	12	800	STT7105	684	836
120	13	920	STT7120	721	887
135	15	1.040	STT7135	760	939
140	16	1.080	STT7140	788	969
150	17	1.160	STT7150	832	1.032
160	18	1.280	STT7160	878	1.078
180	20	1.400	STT7180	930	1.147



### SUPPLEMENT / INCREMENTO

Éclairages LED intégrés latéralement 18 1.260 **MLL7** 130  
 Luces de led laterales integradas

L	W	Lm	Code	BLANC - NOIR BLANCO - NEGRO	INOX * COLOR
70	9	620	STT9070	645	784
90	10	680	STT9090	694	851
105	12	800	STT9105	739	909
120	13	920	STT9120	782	965
135	15	1.040	STT9135	848	1.044
140	16	1.080	STT9140	858	1.059
150	17	1.160	STT9150	914	1.129
160	18	1.280	STT9160	968	1.185
180	20	1.400	STT9180	1.026	1.261



### SUPPLEMENT / INCREMENTO

Éclairages LED intégrés latéralement 20 1.360 **MLL9** 142  
 Luces de led laterales integradas



### SUPPLEMENT / INCREMENTO

Commande TACTILE ON/OFF et variation couleur lumière 2700 K / 6000 K  
 Encendido TOUCH ON/OFF y luz de cambio color 2700 K / 6000 K **ATS** 136



## MIROIR « TECNICA-UP » - ESPEJO "TECNICA-UP" - H. 70 / 90

Cadre en aluminium - Éclairage LED supérieur intégré et rétroilluminé - IP44 - 3000 K / 4000 K À indiquer lors de la commande  
 Marco de aluminio - Luz de led superior integrada y retroiluminada - IP44 - 3000 K / 4000 K Indicar en el pedido

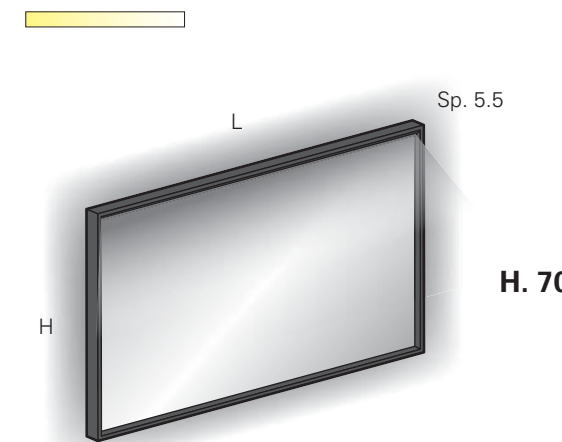

L	W	Lm	Code	BLANC - NOIR BLANCO - NEGRO	INOX * COLOR
70	35	2.320	STR7070	950	1.090
90	40	2.630	STR7090	1.002	1.142
105	44	2.870	STR7105	1.053	1.205
120	49	3.250	STR7120	1.110	1.275
135	54	3.560	STR7135	1.163	1.341
140	56	3.660	STR7140	1.179	1.361
150	59	3.860	STR7150	1.215	1.406
160	61	4.110	STR7160	1.251	1.451
180	67	4.480	STR7180	1.372	1.589



### SUPPLEMENT / INCREMENTO

Éclairages LED intégrés latéralement 18 1.260 **MLL7** 130  
 Luces de led laterales integradas

L	W	Lm	Code	BLANC - NOIR BLANCO - NEGRO	INOX * COLOR
70	39	2.570	STR9070	986	1.125
90	44	2.880	STR9090	1.070	1.227
105	48	3.130	STR9105	1.125	1.295
120	53	3.500	STR9120	1.223	1.406
135	58	3.810	STR9135	1.294	1.490
140	60	3.910	STR9140	1.315	1.516
150	62	4.120	STR9150	1.365	1.573
160	65	4.360	STR9160	1.411	1.628
180	71	4.730	STR9180	1.485	1.720



### SUPPLEMENT / INCREMENTO

Éclairages LED intégrés latéralement 20 1.360 **MLL9** 142  
 Luces de led laterales integradas



### SUPPLEMENT / INCREMENTO

Double commande TACTILE ON/OFF et variation couleur lumière 2700 K / 6000 K  
 Doble encendido TOUCH ON/OFF y luz de cambio color 2700 K / 6000 K **ATD** 272



\* Dans les coloris mats et metal color de l'échantillonnage IDEAGROUP  
 \* En los colores mate y metal color del muestrario IDEAGROUP



# MIROIR « SIDE » - ESPEJO "SIDE" - H. 35 / 70 / 90

Retro éclairant à LED - **IP44 - 3000 K / 4000 K** À indiquer lors de la commande  
 Retro iluminada a led - **IP44 - 3000 K / 4000 K** Indicar en el pedido

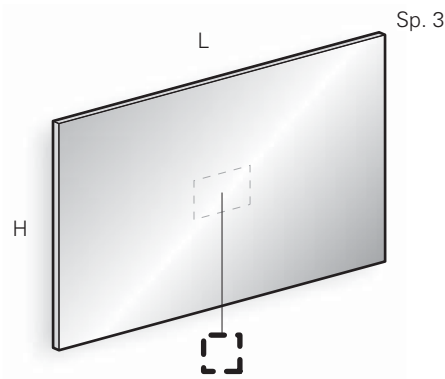
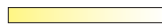

**H. 35**

L	W	Lm	Code	
60	18	1.130	<b>STA060</b>	<b>495</b>
80	22	1.380	<b>STA080</b>	<b>510</b>
90	24	1.510	<b>STA090</b>	<b>519</b>
100	25	1.630	<b>STA100</b>	<b>542</b>
120	29	1.890	<b>STA120</b>	<b>559</b>
135	32	2.080	<b>STA135</b>	<b>578</b>
140	33	2.140	<b>STA140</b>	<b>615</b>
150	35	2.260	<b>STA150</b>	<b>624</b>
160	37	2.390	<b>STA160</b>	<b>710</b>
180	40	2.640	<b>STA180</b>	<b>723</b>

**H. 70**

60	24	1.570	<b>STB060</b>	<b>548</b>
70	26	1.700	<b>STB070</b>	<b>560</b>
80	28	1.820	<b>STB080</b>	<b>573</b>
90	30	1.950	<b>STB090</b>	<b>583</b>
100	32	2.070	<b>STB100</b>	<b>607</b>
110	34	2.200	<b>STB110</b>	<b>619</b>
120	36	2.330	<b>STB120</b>	<b>628</b>
130	38	2.450	<b>STB130</b>	<b>638</b>
135	39	2.520	<b>STB135</b>	<b>648</b>
140	40	2.580	<b>STB140</b>	<b>723</b>
150	42	2.700	<b>STB150</b>	<b>737</b>
160	43	2.830	<b>STB160</b>	<b>815</b>
180	47	3.080	<b>STB180</b>	<b>837</b>

**H. 90**

60	28	1.820	<b>STC060</b>	<b>562</b>
70	30	1.950	<b>STC070</b>	<b>585</b>
80	32	2.080	<b>STC080</b>	<b>611</b>
90	34	2.200	<b>STC090</b>	<b>624</b>
100	36	2.330	<b>STC100</b>	<b>654</b>
110	38	2.450	<b>STC110</b>	<b>667</b>
120	40	2.580	<b>STC120</b>	<b>681</b>
130	42	2.700	<b>STC130</b>	<b>713</b>
135	43	2.770	<b>STC135</b>	<b>746</b>
140	44	2.830	<b>STC140</b>	<b>841</b>
150	45	2.960	<b>STC150</b>	<b>854</b>
160	47	3.080	<b>STC160</b>	<b>895</b>
180	51	3.330	<b>STC180</b>	<b>1.028</b>

### SUPPLEMENT / INCREMENTO



Commande **TACTILE ON/OFF** et variation couleur lumière **2700 K / 6000 K**  
 Encendido **TOUCH ON/OFF** y luz de cambio color **2700 K / 6000 K**

**ATS1**

**199**



**OPTIONAL** - Système Anti-Buée / Sistema antivaho  
 (Allumage synchronisé avec éclairage du miroir / Encendido sincronizado con la luz del espejo)

**code MSA** € 77 (jusqu'à / hasta L.135)  
**code MSAD** € 126 (au-delà de / más de W. L.135)

L: Longueur/Ancho - H: Hauteur/Alto - P+Prof: Profondeur/Profundidad - Sp: Épaisseur/Espesor

# MIROIR « SIDE-UP » - ESPEJO "SIDE-UP" - H. 70 / 90 / 100 / 110 / 120 / 130 / 135

Retro éclairant à LED avec barre d'éclairage DEL supérieure  
**IP44 - 3000 K / 4000 K** À indiquer lors de la commande  
 Retro iluminada a led con barra de iluminación de led superior  
**IP44 - 3000 K / 4000 K** Indicar en el pedido

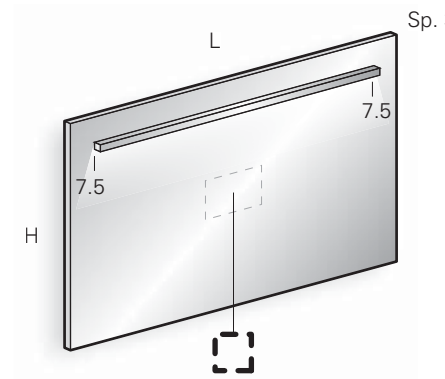
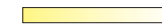

**H. 70**

L	W	Lm	Code	
60	26	1.850	<b>SRB060</b>	<b>718</b>
70	28	2.030	<b>SRB070</b>	<b>737</b>
80	30	2.200	<b>SRB080</b>	<b>756</b>
90	33	2.400	<b>SRB090</b>	<b>776</b>
100	35	2.580	<b>SRB100</b>	<b>822</b>
110	38	2.760	<b>SRB110</b>	<b>838</b>
120	40	3.000	<b>SRB120</b>	<b>858</b>
130	43	3.120	<b>SRB130</b>	<b>878</b>
135	44	3.200	<b>SRB135</b>	<b>903</b>
140	45	3.300	<b>SRB140</b>	<b>982</b>
150	48	3.480	<b>SRB150</b>	<b>1.001</b>
160	50	3.650	<b>SRB160</b>	<b>1.087</b>
180	52	4.020	<b>SRB180</b>	<b>1.134</b>

**H. 90**

60	30	2.200	<b>SRC060</b>	<b>733</b>
70	33	2.400	<b>SRC070</b>	<b>763</b>
80	34	2.490	<b>SRC080</b>	<b>793</b>
90	36	2.650	<b>SRC090</b>	<b>816</b>
100	39	2.800	<b>SRC100</b>	<b>867</b>
110	41	3.090	<b>SRC110</b>	<b>884</b>
120	44	3.200	<b>SRC120</b>	<b>914</b>
130	46	3.390	<b>SRC130</b>	<b>962</b>
135	47	3.460	<b>SRC135</b>	<b>1.002</b>
140	49	3.540	<b>SRC140</b>	<b>1.098</b>
150	51	3.750	<b>SRC150</b>	<b>1.117</b>
160	54	3.900	<b>SRC160</b>	<b>1.165</b>
180	58	4.300	<b>SRC180</b>	<b>1.322</b>

**H. 100**

70	35	2.580	<b>SRD100</b>	<b>775</b>
90	39	2.800	<b>SRE100</b>	<b>831</b>

**H. 110**

70	38	2.760	<b>SRD110</b>	<b>789</b>
90	41	3.090	<b>SRE110</b>	<b>847</b>

**H. 120**

70	40	3.000	<b>SRD120</b>	<b>806</b>
90	44	3.200	<b>SRE120</b>	<b>874</b>

**H. 130**

70	43	3.120	<b>SRD130</b>	<b>825</b>
90	46	3.350	<b>SRE130</b>	<b>921</b>

**H. 135**

70	44	3.200	<b>SRD135</b>	<b>850</b>
90	47	3.450	<b>SRE135</b>	<b>960</b>

### SUPPLEMENT / INCREMENTO



Double commande **TACTILE ON/OFF** et variation couleur lumière **2700 K / 6000 K**  
 Doble encendido **TOUCH ON/OFF** y luz de cambio color **2700 K / 6000 K**

**ATD1**

**313**



**OPTIONAL** - Système Anti-Buée / Sistema antivaho  
 (Allumage synchronisé avec éclairage du miroir / Encendido sincronizado con la luz del espejo)

**code MSA** € 77 (jusqu'à / hasta L.135)  
**code MSAD** € 126 (au-delà de / más de W. L.135)

L: Longueur/Ancho - H: Hauteur/Alto - P+Prof: Profondeur/Profundidad - Sp: Épaisseur/Espesor

## MIROIR « FRAME » - ESPEJO "FRAME" - H. 70 / 90

Cadre en aluminium - **Compatible UNIQUEMENT avec lampe MINIMAL**  
 Marco de aluminio - **Compatible SOLO con lámpara MINIMAL**

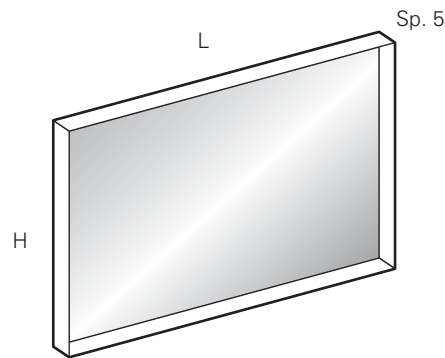

H. 70

L	Code	BLANC - NOIR BLANCO - NEGRO	* COLOR
60	<b>DFB060</b>	255	344
70	<b>DFB070</b>	264	366
80	<b>DFB080</b>	286	390
90	<b>DFB090</b>	310	413
100	<b>DFB100</b>	319	437
110	<b>DFB110</b>	330	461
120	<b>DFB120</b>	350	482
130	<b>DFB130</b>	353	502
135	<b>DFB135</b>	398	520
140	<b>DFB140</b>	408	555
150	<b>DFB150</b>	419	579
160	<b>DFB160</b>	438	596
180	<b>DFB180</b>	467	649

H. 90

60	<b>DFC060</b>	286	390
70	<b>DFC070</b>	299	413
80	<b>DFC080</b>	319	437
90	<b>DFC090</b>	334	467
100	<b>DFC100</b>	354	490
110	<b>DFC110</b>	365	520
120	<b>DFC120</b>	397	543
130	<b>DFC130</b>	415	573
135	<b>DFC135</b>	439	602
140	<b>DFC140</b>	456	614
150	<b>DFC150</b>	471	644
160	<b>DFC160</b>	490	667
180	<b>DFC180</b>	524	714

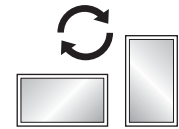

POSSIBILITÉ D'INSTALLATION  
 VERTICALE OU HORIZONTALE  
 PREDISPOSICIÓN PARA  
 INSTALACIÓN HORIZONTAL  
 Y VERTICAL

Spot led "MINIMAL" - IP44  
 Foco led "MINIMAL" - IP44  
 4000 K

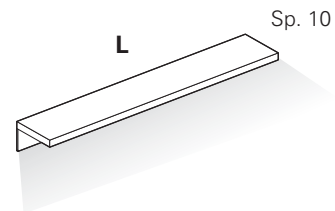

L	W	Lm	Code	
29	7	560	<b>DFF029</b>	111
60	11	1.000	<b>DFF060</b>	186
70	11	1.000	<b>DFF070</b>	195
80	11	1.000	<b>DFF080</b>	199
90	15	1.200	<b>DFF090</b>	207
100	15	1.200	<b>DFF100</b>	211
120	17	1.400	<b>DFF120</b>	225
140	21	1.700	<b>DFF140</b>	236
160	23	1.850	<b>DFF160</b>	251
180	25	2.000	<b>DFF180</b>	290

\* Dans les coloris mats et metal color de l'échantillonnage IDEAGROUP  
 \* En los colores mate y metal color del muestrario IDEAGROUP

## MIROIRS - ESPEJOS

Miroir « DUAL TOUCH » H.70 - Éclairage LED supérieur et inférieur intégré - IP44  
 Avec clavier d'allumage Touch ON/OFF et éclairage avec changement  
 de couleur 2700 K/6000 K  
 Espejo "DUAL TOUCH" H.70 - Luz de led superior e inferior integrada - IP44  
 Con teclado de encendido táctil ON/OFF y luz con cambio de color de 2700 K/6000K

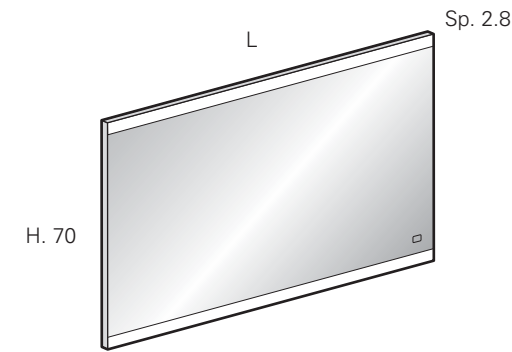

L	W	Lm	Code	
70	13	830	<b>STD070T</b>	554
90	17	1.080	<b>STD090T</b>	606
105	20	1.250	<b>STD105T</b>	655
120	23	1.440	<b>STD120T</b>	706
135	26	1.620	<b>STD135T</b>	751
150	29	1.800	<b>STD150T</b>	830
180	35	2.160	<b>STD180T</b>	967

Miroir « DUAL » H.70  
 Éclairage LED supérieur et inférieur intégré - IP44 - 4000 K  
 Espejo "DUAL" H.70  
 Luz de led superior e inferior integrada - IP44 - 4000 K

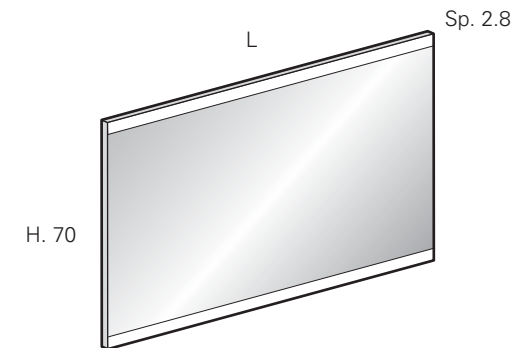

L	W	Lm	Code	
70	13	830	<b>STD070</b>	423
90	17	1.080	<b>STD090</b>	467
105	20	1.250	<b>STD105</b>	514
120	23	1.440	<b>STD120</b>	559
135	26	1.620	<b>STD135</b>	606
150	29	1.800	<b>STD150</b>	680
180	35	2.160	<b>STD180</b>	812

Miroir « ECO » H.90 - Éclairage LED intégré - IP44  
 Con accensione Touch ON/OFF - 4000 K  
 Espejo "ECO" H.90 - Iluminación de led integrada - IP44  
 Con accensione Touch ON/OFF - 4000 K

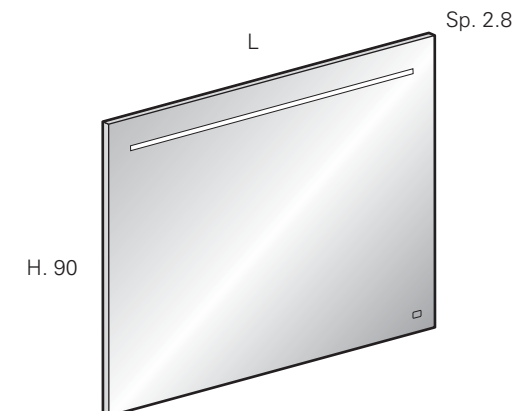

L	W	Lm	Code	
90	14	1.150	<b>STE090</b>	487
105	16	1.320	<b>STE105</b>	531
120	19	1.550	<b>STE120</b>	576
135	22	1.790	<b>STE135</b>	638
150	24	1.950	<b>STE150</b>	712
160	26	2.100	<b>STE160</b>	750
180	29	2.400	<b>STE180</b>	825

## MIROIR « PIGRECO » - ESPEJO "PIGRECO" - H. 70 / 90 / 126

Cadre en aluminium Éclairage LED intégré 3 côtés - Anti-buée  
avec allumage **TOUCH ON/OFF** et changement de couleur - **IP44 - 2700+4000 K**  
Marco de aluminio Iluminación led integrada por 3 lados - Antivaho  
con encendido **TOUCH ON/OFF** y cambio de color - **IP44 - 2700+4000 K**

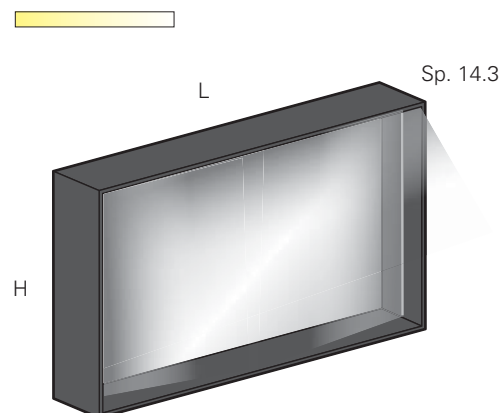

H. 70

L	W	Lm	Code	NOIR NEGRO	Code	INOX
70	23	2.052	SPG7070	2.496	SPG7070X	2.496
80	25	2.160	SPG7080	2.617	SPG7080X	2.617
90	26	2.268	SPG7090	2.670	SPG7090X	2.670
105	28	2.430	SPG7105	2.789	SPG7105X	2.789
120	29	2.592	SPG7120	2.921	SPG7120X	2.921
135	31	2.754	SPG7135	3.119	SPG7135X	3.119
150	33	2.916	SPG7150	3.231	SPG7150X	3.231
160	34	3.024	SPG7160	3.387	SPG7160X	3.387
180	37	3.240	SPG7180	3.465	SPG7180X	3.465

H. 90

70	28	2.484	SPG9070	2.765	SPG9070X	2.765
80	29	2.592	SPG9080	2.842	SPG9080X	2.842
90	31	2.700	SPG9090	2.921	SPG9090X	2.921
105	32	2.862	SPG9105	3.060	SPG9105X	3.060
120	34	3.024	SPG9120	3.275	SPG9120X	3.275
135	36	3.186	SPG9135	3.474	SPG9135X	3.474
150	38	3.348	SPG9150	3.536	SPG9150X	3.536
160	39	3.456	SPG9160	3.707	SPG9160X	3.707
180	41	3.672	SPG9180	3.882	SPG9180X	3.882

H. 126

70	37	3.348	SPG12070	3.060	SPG12070X	3.060
80	38	3.456	SPG12080	3.216	SPG12080X	3.216
90	39	3.564	SPG12090	3.300	SPG12090X	3.300
105	41	3.726	SPG12105	3.456	SPG12105X	3.456
120	43	3.888	SPG12120	3.692	SPG12120X	3.692
135	44	4.050	SPG12135	3.890	SPG12135X	3.890
150	46	4.212	SPG12150	3.958	SPG12150X	3.958
160	47	4.320	SPG12160	4.165	SPG12160X	4.165
180	50	4.536	SPG12180	4.313	SPG12180X	4.313

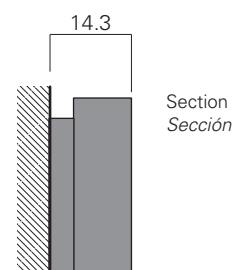

Section  
Sección

## MIROIR « PIGRECO » - ESPEJO "PIGRECO" - H. 70 / 90 / 126

Cadre en aluminium Éclairage LED intégré 3 côtés et rétroilluminé - Anti-buée  
avec allumage **TOUCH ON/OFF** et changement de couleur - **IP44 - 2700+4000 K**  
Marco de aluminio Iluminación led integrada por 3 lados y retroiluminada - Antivaho  
con encendido **TOUCH ON/OFF** y cambio de color - **IP44 - 2700+4000 K**

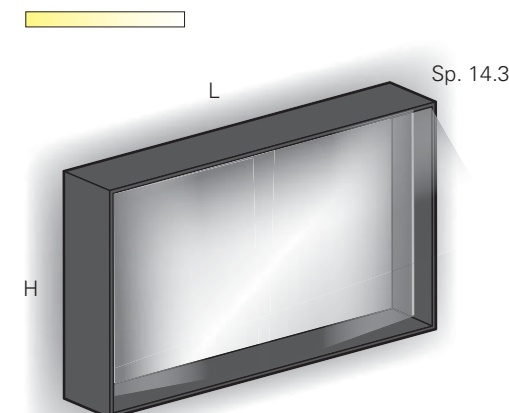

H. 70

L	W	Lm	Code	NOIR NEGRO	Code	INOX
70	50	2.052	SPGP7070	2.626	SPGP7070X	2.626
80	58	2.160	SPGP7080	2.745	SPGP7080X	2.745
90	62	2.268	SPGP7090	2.861	SPGP7090X	2.861
105	67	2.430	SPGP7105	2.989	SPGP7105X	2.989
120	73	2.592	SPGP7120	3.240	SPGP7120X	3.240
135	78	2.754	SPGP7135	3.456	SPGP7135X	3.456
150	83	2.916	SPGP7150	3.579	SPGP7150X	3.579
160	87	3.024	SPGP7160	3.743	SPGP7160X	3.743
180	94	3.240	SPGP7180	3.831	SPGP7180X	3.831

H. 90

70	64	2.484	SPGP9070	2.953	SPGP9070X	2.953
80	68	2.592	SPGP9080	3.033	SPGP9080X	3.033
90	71	2.700	SPGP9090	3.119	SPGP9090X	3.119
105	77	2.862	SPGP9105	3.387	SPGP9105X	3.387
120	82	3.024	SPGP9120	3.612	SPGP9120X	3.612
135	88	3.186	SPGP9135	3.819	SPGP9135X	3.819
150	93	3.348	SPGP9150	3.899	SPGP9150X	3.899
160	97	3.456	SPGP9160	4.082	SPGP9160X	4.082
180	104	3.672	SPGP9180	4.416	SPGP9180X	4.416

H. 126

70	81	3.348	SPGP12070	3.387	SPGP12070X	3.387
80	85	3.456	SPGP12080	3.551	SPGP12080X	3.551
90	88	3.564	SPGP12090	3.638	SPGP12090X	3.638
105	94	3.726	SPGP12105	3.812	SPGP12105X	3.812
120	99	3.888	SPGP12120	4.055	SPGP12120X	4.055
135	104	4.050	SPGP12135	4.416	SPGP12135X	4.416
150	110	4.212	SPGP12150	4.505	SPGP12150X	4.505
160	113	4.320	SPGP12160	4.712	SPGP12160X	4.712
180	121	4.536	SPGP12180	4.877	SPGP12180X	4.877

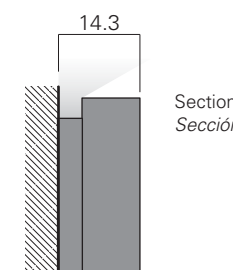

Section  
Sección

## MIROIRS / ESPEJOS

Miroir "LAP" avec biseau 10 mm - **Compatible UNIQUEMENT avec lampe ARKO**  
Espejo "LAP" biselado 10 mm - **Compatible SOLO con lámpara ARKO**

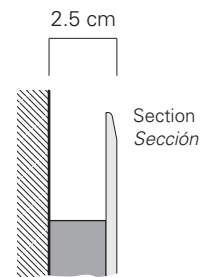
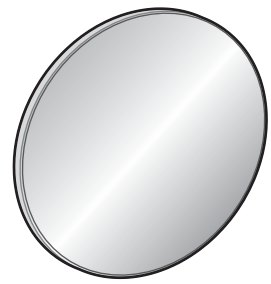

Ø	Code	
40	<b>SLA040</b>	<b>312</b>
60	<b>SLA060</b>	<b>395</b>
80	<b>SLA080</b>	<b>403</b>
100	<b>SLA100</b>	<b>508</b>
120	<b>SLA120</b>	<b>666</b>

Spot led "ARKO" - IP44 - 3000 K / 4000 K À indiquer lors de la commande  
Foco led "ARKO" - IP44 - 3000 K / 4000 K Indicar en el pedido

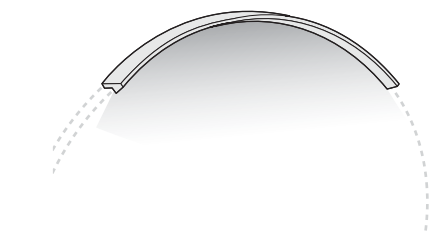

Ø	W	Lm	Code	CHROMÉE CROMO
60	6	650	<b>LAMPL060</b>	<b>154</b>
80	7	850	<b>LAMPL080</b>	<b>162</b>
100	10	1.120	<b>LAMPL100</b>	<b>188</b>
120	12	1.350	<b>LAMPL120</b>	<b>196</b>

Miroir "LAP" avec biseau 10 mm - **Retro éclairant à LED - IP44**  
Avec clavier d'allumage Touch **ON/OFF** et éclairage avec changement de couleur **2700 K/6000 K**  
Espejo "LAP" biselado 10 mm - **Retro iluminada a led - IP44**  
Con teclado de encendido táctil **ON/OFF** y luz con cambio de color de **2700 K/6000K**

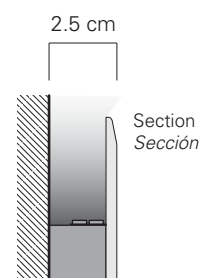

**NON COMPATIBLE  
AVEC D'AUTRES LAMPES  
NO COMPATIBLE  
CON OTRAS LÁMPARAS**

Ø	W	Lm	Code	
40	8	580	<b>SLT040</b>	<b>450</b>
60	10	960	<b>SLT060</b>	<b>652</b>
80	17	1.350	<b>SLT080</b>	<b>661</b>
100	21	1.725	<b>SLT100</b>	<b>812</b>
120	25	2.100	<b>SLT120</b>	<b>1.046</b>

## MIROIRS / ESPEJOS

Miroir "ECLISSI" - Éclairage sur tout le pourtour avec commande tactile **ON/OFF**  
et éclairage avec changement de couleur **2700 K/6000 K**  
Espejo "ECLISSI" - Iluminación perimetral de encendido **TOUCH ON/OFF**  
y luz con cambio de color de **2700 K/6000K**

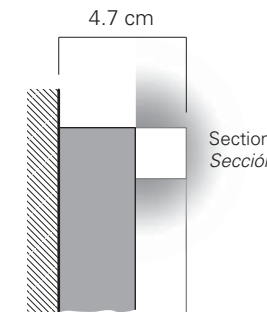

Ø	W	Lm	Code	
60	17	1.500	<b>SRA060</b>	<b>425</b>
80	23	2.100	<b>SRA080</b>	<b>516</b>
100	29	2.600	<b>SRA100</b>	<b>581</b>



Miroir "JOULE" - Éclairage sur tout le pourtour avec commande tactile **ON/OFF**  
et éclairage avec changement de couleur **2700 K/6000 K**  
Espejo "JOULE" - Iluminación perimetral de encendido **TOUCH ON/OFF**  
y luz con cambio de color de **2700 K/6000K**

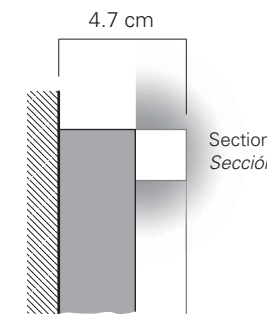
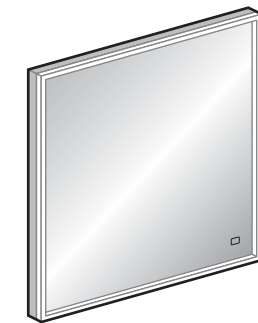

H x L	W	Lm	Code	
60x60	25	2.200	<b>SQA060</b>	<b>437</b>
80x80	29	2.600	<b>SQA080</b>	<b>541</b>

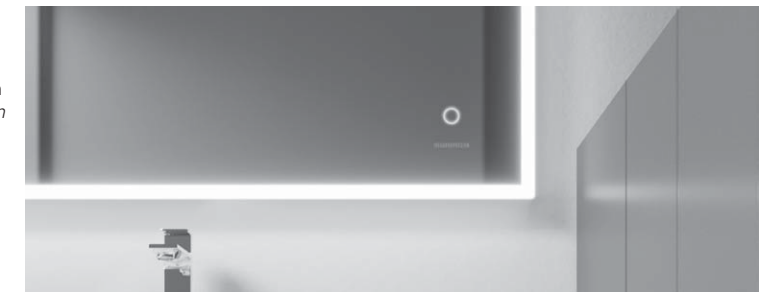

Miroir « ASOLA » - Cadre en metal laqué - **NON éclairage**  
Espejo "ASOLA" - Marco de metal barnizado - **NO iluminación**

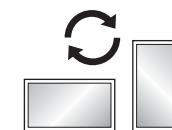
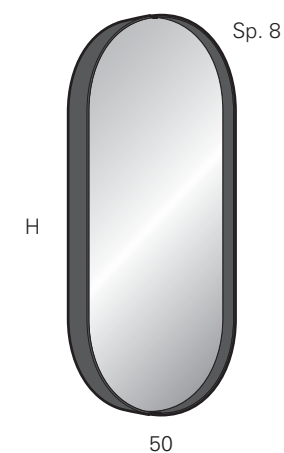

**POSSIBILITÉ D'INSTALLATION  
VERTICALE OU HORIZONTALE  
PREDISPOSICIÓN PARA  
INSTALACIÓN HORIZONTAL  
Y VERTICAL**

H x L	Code	NOIR NEGRO
90x50	<b>SPA509</b>	<b>548</b>
105x50	<b>SPA510</b>	<b>576</b>
135x50	<b>SPA513</b>	<b>616</b>



## MIROIRS / ESPEJOS

Miroir « OTTAGONO » - Cadre en aluminium - **sans éclairage**  
Espejo « OTTAGONO » - Marco de aluminio - **sin iluminación**

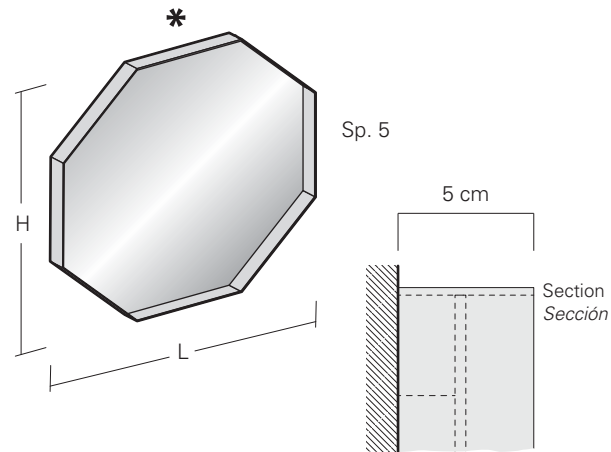

H x L	Code	BLANC - NOIR BLANCO - NEGRO	METAL COLOR
40x40	<b>SGA040</b>	<b>416</b>	<b>474</b>
60x60	<b>SGA060</b>	<b>491</b>	<b>582</b>
* 80x80	<b>SGA080</b>	<b>575</b>	<b>708</b>

\* L.29 Sp. 10  
Éventuel Spot led « MINIMAL » dédié  
Eventual Foco led « MINIMAL » dedicado  
**Code DFF033 + € 111**

Miroir « OTTAGONO » - Cadre en aluminium - avec éclairage périmétral à LED intégré - **IP44 - 3000 K**  
Espejo « OTTAGONO » - Marco de aluminio - con iluminación led perimetral integrada - **IP44 - 3000 K**

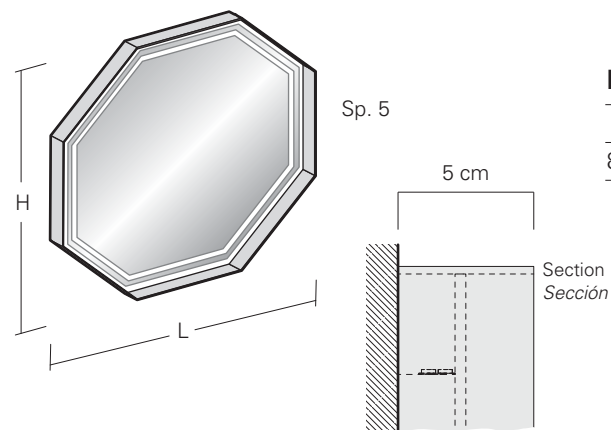

H x L	W	Lm	Code	BLANC - NOIR BLANCO - NEGRO	METAL COLOR
80x80	10	1.663	<b>SGR080</b>	<b>1.078</b>	<b>1.175</b>

Miroir « DEKA » - Cadre en aluminium - **sans éclairage**  
Espejo « DEKA » - Marco de aluminio - **sin iluminación**

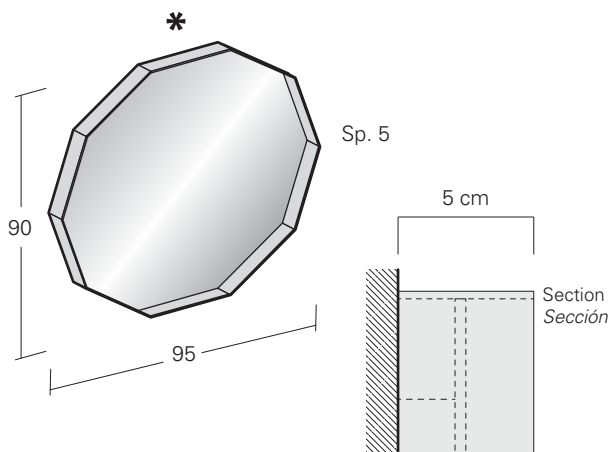

H x L	Code	BLANC - NOIR BLANCO - NEGRO	METAL COLOR
90x95	<b>SDE095</b>	<b>684</b>	<b>825</b>

L.29 Sp. 10  
Éventuel Spot led « MINIMAL » dédié  
Eventual Foco led « MINIMAL » dedicado  
**Code DFF033 + € 111**

## MIROIRS / ESPEJOS

Miroir « RING » - Cadre en métal peint et ceinture en Éco-cuir Noir avec raccord apparent - **NON éclairage**  
Espejo « RING » - Marco de metal barnizado y cinturón de Ecoléather Negro con enganche visto - **NO iluminación**



Ø	Code	NOIR NEGRO
60	<b>SRI60</b>	<b>224</b>
80	<b>SRI80</b>	<b>299</b>

Miroir double face « SOFFITTO » - **sans éclairage**  
Espejo a dos caras « SOFFITTO » - **sin iluminación**

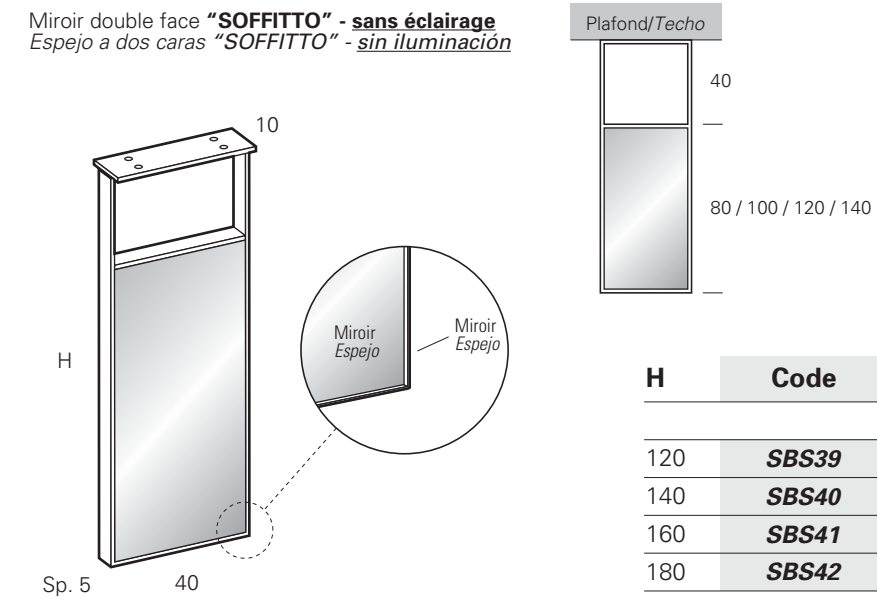

H	Code	BRILLANT BRILLO	BROSSÉ CEPILLADO	NOIR NEGRO
120	<b>SBS39</b>	<b>1.302</b>	<b>1.302</b>	<b>1.252</b>
140	<b>SBS40</b>	<b>1.359</b>	<b>1.359</b>	<b>1.326</b>
160	<b>SBS41</b>	<b>1.457</b>	<b>1.457</b>	<b>1.367</b>
180	<b>SBS42</b>	<b>1.563</b>	<b>1.563</b>	<b>1.478</b>

Miroir double face « BEAUTY » - **sans éclairage**  
Espejo a dos caras « BEAUTY » - **sin iluminación**

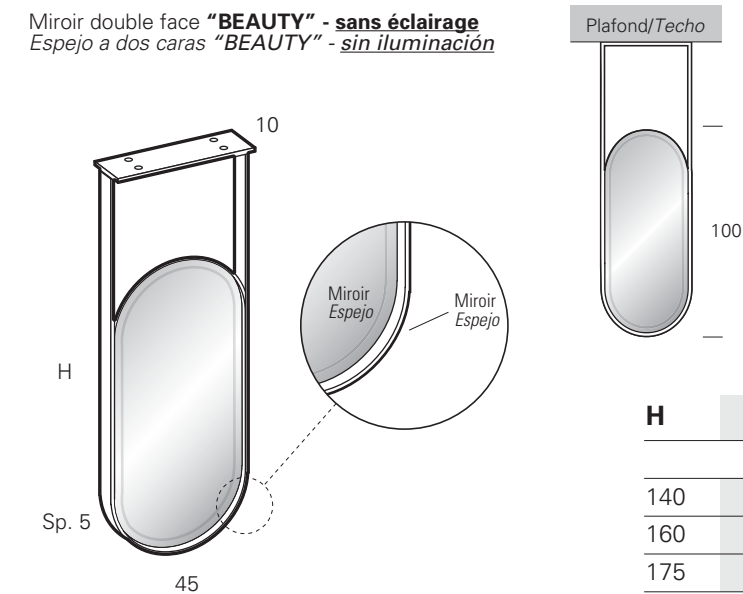

H	Code	BRILLANT BRILLO	BROSSÉ CEPILLADO	NOIR NEGRO
140	<b>SBT40</b>	<b>2.205</b>	<b>1.983</b>	<b>1.841</b>
160	<b>SBT41</b>	<b>2.264</b>	<b>2.042</b>	<b>1.900</b>
175	<b>SBT42</b>	<b>2.323</b>	<b>2.101</b>	<b>1.995</b>

## LAMPES / APLIQUES

Lampe "RS" » Éclairage à LED  
Aplique "RS" Iluminación led  
IP44 - 3000 K / 4000 K

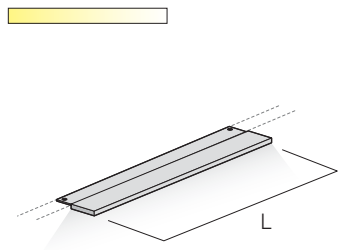

K	L	W	Lm	Code	CHROMÉE CROMO
3000	35 cm	6	470	<b>RS093C</b>	<b>168</b> chacun / cad.
3000	55 cm	10	780	<b>RS095C</b>	<b>206</b> chacun / cad.
4000	35 cm	6	470	<b>RS093</b>	<b>153</b> chacun / cad.
4000	55 cm	10	780	<b>RS095</b>	<b>187</b> chacun / cad.

PAS DE ÉLÉMENTS HAUTS MIROIR  
NO MÓDULOS ALTOS CON ESPEJO

## LAMPES / APLIQUES

Lampe "LIDO" » Éclairage à LED  
Aplique "LIDO" Iluminación led  
IP44 - 4000 K

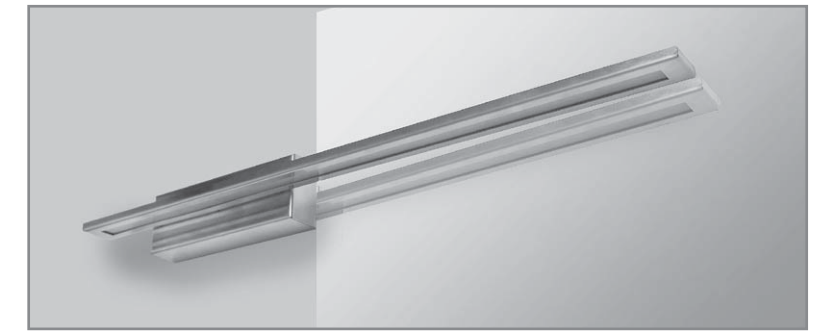
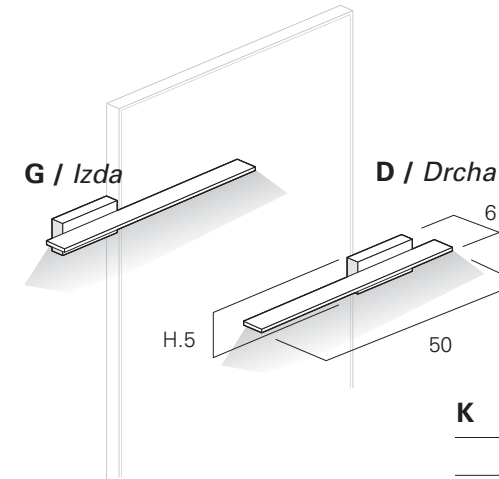

K	L	W	Lm	Code	CHROMÉE CROMO
4000	50 D / drcha	7	630	<b>RS096</b>	<b>235</b> chacun / cad.
4000	50 G / izda	7	630	<b>RS097</b>	<b>235</b> chacun / cad.

PAS DE MIROIR SIDE  
NO ESPEJO SIDE

Lampe "LOGICA" » Éclairage à LED  
Aplique "LOGICA" Iluminación led  
IP44 - 4000 K

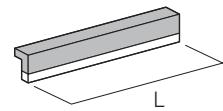

K	L	W	Lm	Code	NOIR NEGRO	Code	BROSSÉ CEPILLADO
4000	45 cm	7	500	<b>RL45N</b>	<b>181</b> chacun / cad.	<b>RL45</b>	<b>181</b> chacun / cad.
4000	60 cm	9	650	<b>RL60N</b>	<b>200</b> chacun / cad.	<b>RL60</b>	<b>200</b> chacun / cad.
4000	80 cm	12	950	<b>RL80N</b>	<b>239</b> chacun / cad.	<b>RL80</b>	<b>239</b> chacun / cad.

PAS DE MIROIR PRISMA, SIDE ET ÉLÉMENTS HAUTS MIROIR  
NO ESPEJO PRISMA, SIDE Y MÓDULOS ALTOS CON ESPEJO

Lampe "STRIP" » Éclairage à LED  
Aplique "STRIP" Iluminación led  
IP44 - 4000 K



K	L	W	Lm	Code	CHROMÉE CROMO
4000	45	5.4	432	<b>LAMPF1</b>	<b>169</b> chacun / cad.
4000	70	8.4	670	<b>LAMPF2</b>	<b>219</b> chacun / cad.

PAS DE MIROIR PRISMA, SIDE ET ÉLÉMENTS HAUTS MIROIR  
NO ESPEJO PRISMA, SIDE Y MÓDULOS ALTOS CON ESPEJO

## LAMPES / APLIQUES

Lampe "CUBIK" » Éclairage à LED  
et allumage TOUCH  
**ÉCLAIRAGE VARIABLE**  
Aplique "CUBIK" Iluminación led  
y encendido TOUCH  
**LUZ DE INTENSIDAD REGULABLE**  
IP44 - 4000 K

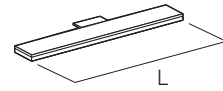

K	L	W	Lm	Code	ALUMINIUM BROSSÉ ALUMINIO CEPILLADO
4000	30 cm	5	600	<b>LAMPK3</b>	<b>220</b> chacun / cad.
4000	45 cm	6	940	<b>LAMPK4</b>	<b>249</b> chacun / cad.

## LAMPES / APLIQUES

Lampe "SYMPLY" » Éclairage à LED  
Aplique "SYMPLY" Iluminación led  
IP44 - 4000 K

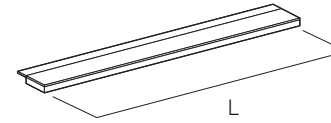

K	L	W	Lm	Code	NOIR NEGRO	Code	CHROMÉE CROMO
4000	40	10	930	<b>LAMPH4</b>	<b>90</b> chacun / cad.	<b>LAMPH0</b>	<b>90</b> chacun / cad.
4000	60	15	1.135	<b>LAMPH5</b>	<b>124</b> chacun / cad.	<b>LAMPH1</b>	<b>124</b> chacun / cad.
4000	80	20	1.475	<b>LAMPH6</b>	<b>156</b> chacun / cad.	<b>LAMPH2</b>	<b>156</b> chacun / cad.

PAS DE MIROIR PRISMA, SIDE ET ÉLÉMENTS HAUTS MIROIR  
NO ESPEJO PRISMA, SIDE Y MÓDULOS ALTOS CON ESPEJO

Lampe "REFLEX" » Éclairage à LED  
Aplique "REFLEX" Iluminación led  
IP44 - 3000 K / 4000 K

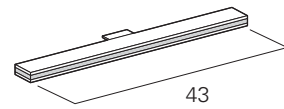
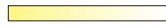

K	L	W	Lm	Code	CHROMÉE CROMO
3000	43 cm	15.4	1.200	<b>LAMP38C</b>	<b>234</b> chacun / cad.
4000	43 cm	15.4	1.100	<b>LAMP38</b>	<b>234</b> chacun / cad.

PAS DE ÉLÉMENTS HAUTS MIROIR  
NO MÓDULOS ALTOS CON ESPEJO

Lampe "TIME" » Éclairage à LED  
Aplique "TIME" Iluminación led  
IP44 - 3000 K / 4000 K

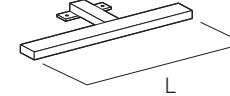
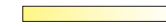

K	L	W	Lm	Code	CHROMÉE CROMO
3000	28 cm	6	460	<b>LAMPT3C</b>	<b>108</b> chacun / cad.
3000	50 cm	8	570	<b>LAMPT5C</b>	<b>130</b> chacun / cad.
4000	28 cm	6	460	<b>LAMPT3</b>	<b>108</b> chacun / cad.
4000	50 cm	8	570	<b>LAMPT5</b>	<b>130</b> chacun / cad.

## LAMPES / APLIQUES

Lampe "SKY" sur plafond Éclairage à LED  
Aplique "SKY" de techo Iluminación led  
IP44 - 3000 K / 4000 K

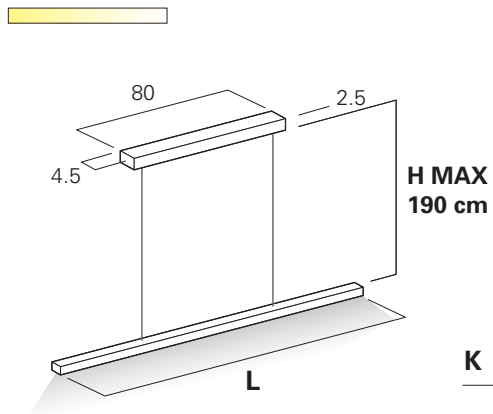

K	L	W	Lm	Code	NOIR NEGRO
3000	120 cm	20.4	1.850	<b>LAMPS123</b>	<b>527</b> chacun / cad.
3000	150 cm	25.4	2.350	<b>LAMPS153</b>	<b>559</b> chacun / cad.
3000	180 cm	30.5	3.000	<b>LAMPS183</b>	<b>598</b> chacun / cad.
4000	120 cm	20.4	1.850	<b>LAMPS124</b>	<b>527</b> chacun / cad.
4000	150 cm	25.4	2.350	<b>LAMPS154</b>	<b>559</b> chacun / cad.
4000	180 cm	30.5	3.000	<b>LAMPS184</b>	<b>598</b> chacun / cad.

## LAMPES / APLIQUES

Lampe "TUBE" sur plafond Éclairage à LED  
Aplique "TUBE" de techo Iluminación led  
IP44 - 3000 K

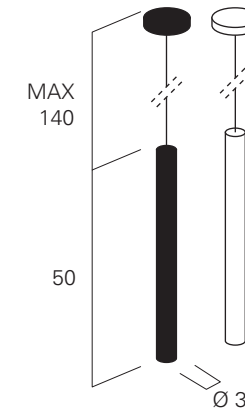

K	W	Lm	Code	
3000	Blanc / Blanco	3	250	<b>RS098</b> <b>219</b> chacun / cad.
3000	Noir / Negro	3	250	<b>RS099</b> <b>219</b> chacun / cad.

Lampe "GOCCIA" sur plafond Éclairage à LED  
Aplique "GOCCIA" de techo Iluminación led  
IP44 - 3000 K

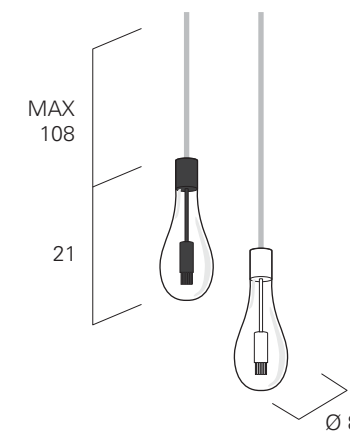

K	W	Lm	Code	
3000	Blanc / Blanco	3	250	<b>RS100</b> <b>272</b> chacun / cad.
3000	Noir / Negro	3	250	<b>RS101</b> <b>272</b> chacun / cad.



Structure de support H.16 en aluminium (UNIQUEMENT ESTHÉTIQUE PAS PORTANT)  
Estructura de soporte H.16 en aluminio (NO PORTANTE)

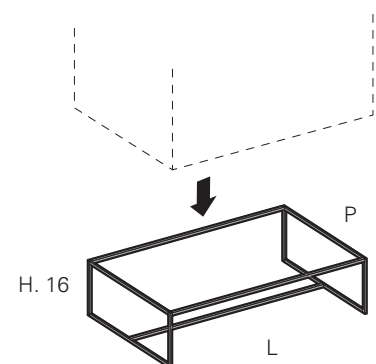

L	Code	BLANC - NOIR BLANCO - NEGRO	
			* COLOR
P. 35	40	DZC043	418 616
	60	DZC063	447 687
	70	DZC073	460 721
	80	DZC083	472 753
	90	DZC093	487 792
	100	DZC103	498 828
P. 49	40	DZC045	438 666
	60	DZC065	464 736
	70	DZC075	477 771
	80	DZC085	491 806
	90	DZC095	504 843
	100	DZC105	517 877

Structure de support H.16 en aluminium (UNIQUEMENT ESTHÉTIQUE PAS PORTANT)  
Estructura de soporte H.16 en aluminio (NO PORTANTE)

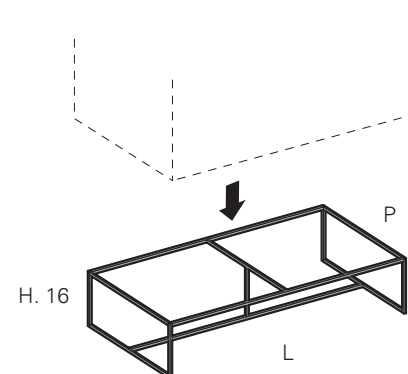

L	Code	BLANC - NOIR BLANCO - NEGRO	
			* COLOR
P. 35	120	DZC123	561 895
	140	DZC143	582 946
	160	DZC163	602 1.002
	180	DZC183	620 1.016
P. 49	120	DZC125	585 957
	140	DZC145	605 1.006
	160	DZC165	625 1.060
	180	DZC185	645 1.096

Structure de support H.24 en aluminium (UNIQUEMENT ESTHÉTIQUE PAS PORTANT)  
Estructura de soporte H.24 en aluminio (NO PORTANTE)

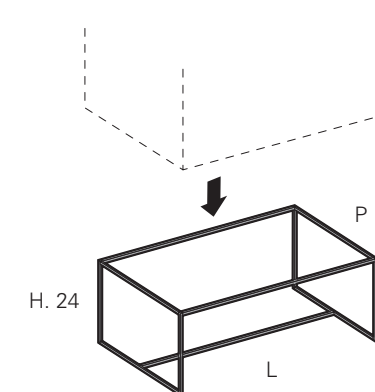

L	Code	BLANC - NOIR BLANCO - NEGRO	
			* COLOR
P. 35	40	DZD043	432 647
	60	DZD063	460 718
	70	DZD073	472 753
	80	DZD083	487 790
	90	DZD093	500 824
	100	DZD103	513 860
P. 49	40	DZD045	451 697
	60	DZD065	478 767
	70	DZD075	491 803
	80	DZD085	506 838
	90	DZD095	519 874
	100	DZD105	531 909

Structure de support H.24 en aluminium (UNIQUEMENT ESTHÉTIQUE PAS PORTANT)  
Estructura de soporte H.24 en aluminio (NO PORTANTE)

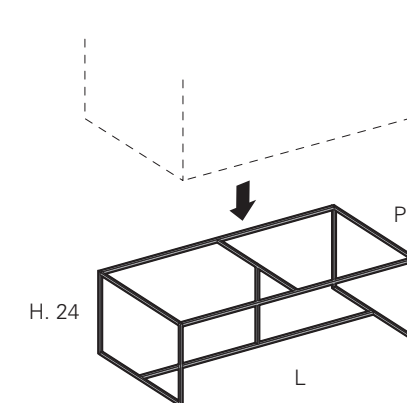

L	Code	BLANC - NOIR BLANCO - NEGRO	
			* COLOR
P. 35	120	DZD123	578 934
	140	DZD143	598 987
	160	DZD163	618 1.039
	180	DZD183	634 1.066
P. 49	120	DZD125	601 995
	140	DZD145	621 1.048
	160	DZD165	641 1.101
	180	DZD185	670 1.134



LA STRUCTURE DE SUPPORT EN ALUMINIUM SERA FOURNIE DANS UN KIT SPÉCIFIQUE  
LA ESTRUCTURA DE SOPORTE DE ALUMINIO SE SUMINISTRARÁ EN UN KIT APROPIADO

\* Dans les coloris mats et metal color de l'échantillonnage IDEAGROUP  
\* En los colores mate y metal color del muestrario IDEAGROUP

## SOCLE / ZÓCALO

Socle H.6 cm en finition  
Zócalo H.6 cm de acabado

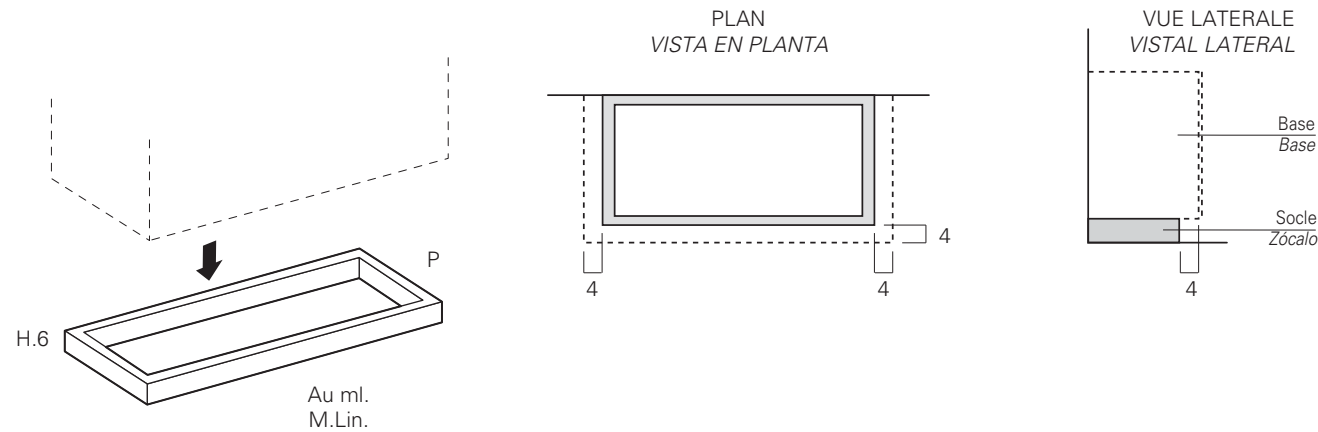

L	P	Code	5	6	P	T	F
au M. Lin. al M. Lin.	14	<b>NZ041</b>	<b>90</b>	<b>95</b>	<b>83</b>	<b>126</b>	<b>118</b>
au M. Lin. al M. Lin.	32	<b>NZ043</b>	<b>106</b>	<b>111</b>	<b>106</b>	<b>231</b>	<b>180</b>
au M. Lin. al M. Lin.	46	<b>NZ045</b>	<b>114</b>	<b>120</b>	<b>114</b>	<b>291</b>	<b>207</b>

L	P	Code	#D1	#D2	#D3	#D4
au M. Lin. al M. Lin.	32	<b>DZL3</b>	<b>106</b>	<b>111</b>	<b>136</b>	<b>160</b>
au M. Lin. al M. Lin.	46	<b>DZL5</b>	<b>114</b>	<b>120</b>	<b>161</b>	<b>183</b>

UNIQUEMENT POUR  
MODÈLE DOGMA  
SOLO PARA  
MODELO DOGMA

## BANQUETTE / BANCADA

Banquette H.13 finition complète de pieds chrome  
Bancada H.13 de acabado completa de patas cromo

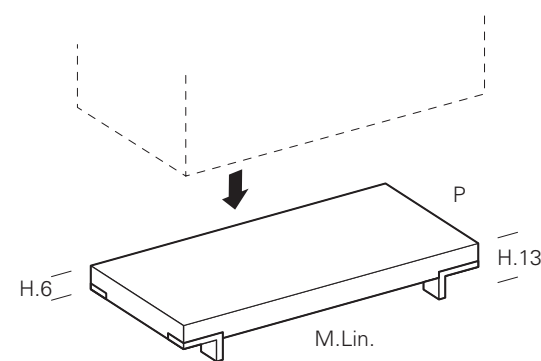

L	P	Code	5	6	P	T	F
au M. Lin. al M. Lin.	36	<b>NP13</b>	<b>540</b>	<b>580</b>	<b>498</b>	<b>727</b>	<b>576</b>
au M. Lin. al M. Lin.	50	<b>NP15</b>	<b>614</b>	<b>651</b>	<b>519</b>	<b>849</b>	<b>653</b>

<b>5</b>   Laqué Mat Lacado Opaco	<b>6</b>   Laqué Brillant / Lacado Brillo Metal color - Laqué Mat / Lacado Opaco	<b>P</b>   Unicolor HPL	<b>T</b>   Teak Sabbiato Teak - Laq. Mat / Lacado Op. Teak - Laq. Mat / Lacado Op. Metal color	<b>F</b>   Fenix NTM®
--------------------------------------	---	-------------------------	--	-----------------------

<b>#D1</b>   Laqué Mat Lacado Opaco	<b>#D2</b>   Laqué brillant Laqué Mat Metal color Lacado brillo Lacado opaco Metal color	<b>#D3</b>   Finition bois Chêne Madera Roble	<b>#D4</b>   Chêne pore ouvert (Laqué mat ou Metal color) Roble poro abierto (Lacado mate o Metal color)
--	---	--	---

## PIEDS ET ROULETTES / PATAS Y RUEDAS

**NYÙ - SENSE**

Pied avec support chromé et pied en aluminium avec regulation en hauteur  
(à poser sur la partie frontale du meuble)  
Patas a vista, con base cromada y pata en aluminio con regulación en altura  
(montaje en la parte frontal)

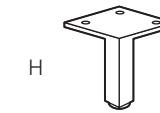

H	Code	BROSSÉ CEPILLADO	Code	NOIR NEGRO
16	<b>PEV06</b>	<b>61</b> chacun / cad.	<b>PEV06N</b>	<b>72</b> chacun / cad.
24	<b>PEV24</b>	<b>63</b> chacun / cad.	<b>PEV24N</b>	<b>76</b> chacun / cad.
36	<b>PEV36</b>	<b>65</b> chacun / cad.	<b>PEV36N</b>	<b>83</b> chacun / cad.

**KIT pour BASES SUR ROULETTES** (set roulettes, system anti-reversement, dos en finition façade)  
KIT para BASES SOBRE RUEDAS (completo de: Juego de ruedas, Sistema antivuelco, Respaldo acabado a vista)

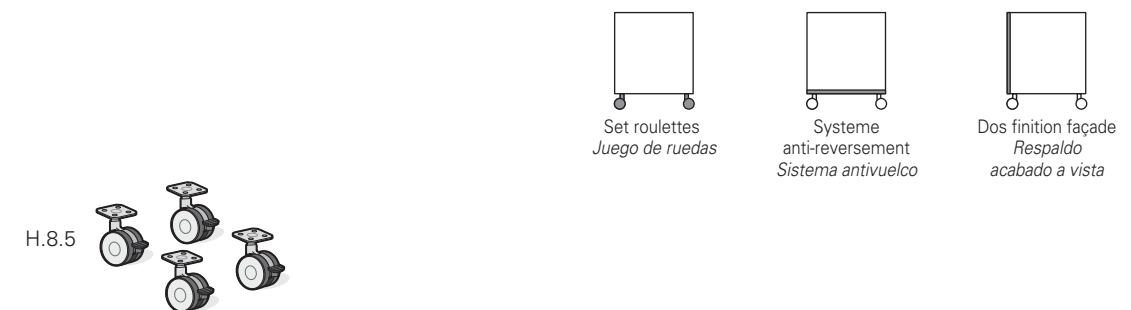

L	Code	
30/35/45/60	<b>KR1</b>	<b>143</b>
70/80/90	<b>KR2</b>	<b>284</b>
105/120	<b>KR3</b>	<b>412</b>

## ÉTAGÈRES EN ALUMINIUM / ESTANTES DE ALUMINIO P.12.7

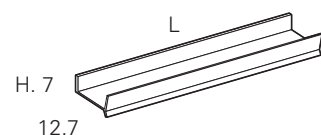

L	P	Code	NOIR NEGRO	INOX * COLOR
45	12.7	MAL045	187	228
60	12.7	MAL060	206	251
70	12.7	MAL070	220	262
90	12.7	MAL090	246	317
105	12.7	MAL105	274	339
120	12.7	MAL120	300	373



## ÉTAGÈRES EN ALUMINIUM AVEC PORTE-SERVIETTES ESTANTES DE ALUMINIO CON TOALLERO P.12.7

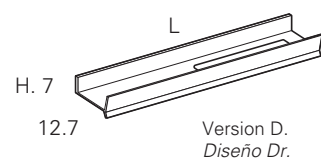

Version D.  
Diseño Dr.

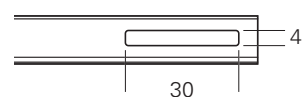

L	P	Code	NOIR NEGRO	INOX * COLOR
70	12.7	MAL070PD	234	270
90	12.7	MAL090PD	261	323
105	12.7	MAL105PD	291	345
120	12.7	MAL120PD	314	379
<b>D. Dr.</b>				
70	12.7	MAL070PS	234	270
90	12.7	MAL090PS	261	323
105	12.7	MAL105PS	291	345
120	12.7	MAL120PS	314	379
<b>G. Iz.</b>				



## ÉTAGÈRES / ESTANTES Sp. 1.2 cm P.12

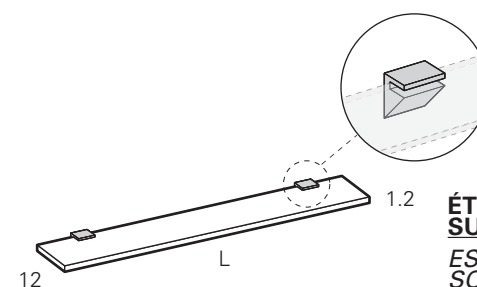

ÉTAGÈRE AU M.LIN.  
SUPPORTS COMPRIS  
ESTANTE POR M.LIN.  
SOPORTES INCLUIDOS

L	P	Code	5	6	P	T	F
au M. Lin. al M. Lin.	12	ME121	149	162	117	179	222

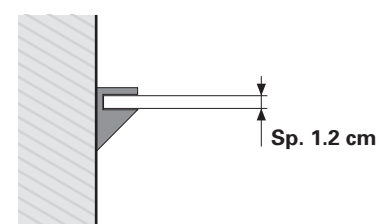

## ÉTAGÈRES / ESTANTES Sp. 6 cm

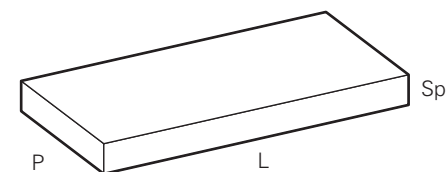

ÉTAGÈRE AU M.LIN.  
SUPPORTS COMPRIS  
ESTANTE POR M.LIN.  
SOPORTES INCLUIDOS

SUPPORTS NON APPARENTS INCLUS  
SOPORTES OCULTABLES INCLUIDOS

L	P	Code	5	6	M	J	P	T	F
<b>Sp. 4</b>									
au M. Lin. al M. Lin.	17	ME174	189	219	247	273	-	-	-
au M. Lin. al M. Lin.	27	ME274	293	313	351	378	-	-	-
<b>Sp. 6</b>									
au M. Lin. al M. Lin.	12	ME126	182	211	234	259	161	288	283
au M. Lin. al M. Lin.	36	ME366	392	418	469	504	353	631	430



<b>5</b>   Laqué Mat Lacado Opaco	<b>6</b>   Laqué Brillant / Lacado Brillo Metal color - Laqué Mat / Lacado Opaco	<b>M</b>   Chêne Roble	<b>J</b>   Chêne pore ouvert (Laqué mat ou Metal color) Roble poro abierto (Lacado mate o Metal color)
--------------------------------------	---	---------------------------	---

<b>P</b>   Unicolor HPL	<b>T</b>   Teak Sabbiato Teak - Laq. Mat / Lacado Op. Teak - Laq. Mat / Lacado Op. Metal color	<b>F</b>   Fenix NTM®
-------------------------	--	-----------------------

\* Dans les coloris Mats et Metal Color de l'échantillonnage IDEAGROUP  
\* En los colores Mate y Metal Color del muestrario IDEAGROUP

ACCESSOIRES POUR TIROIRS EN METAL / DISTRIBUIDORES PARA CAJONES **P.36 NYÙ - SENSE**

**L 25.8** - Pour tiroirs / Para cajones L 35/45/60/70/80/90/105/120

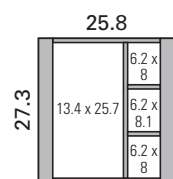

L	Code	ANTHRACITE ANTRACITA
25.8	<b>PN3536</b>	<b>69</b>

**L 35.8** - Pour tiroirs / Para cajones L 45/60/70/80/90/105/120

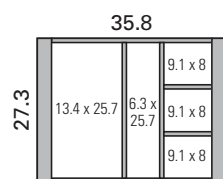

L	Code	ANTHRACITE ANTRACITA
35.8	<b>PN4536</b>	<b>74</b>

**L 50.8** - Pour tiroirs / Para cajones L 60/70/80/90/105/120

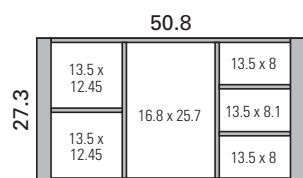

L	Code	ANTHRACITE ANTRACITA
50.8	<b>PN6036</b>	<b>98</b>

**L 60.8** - Pour tiroirs / Para cajones L 70/80/90/105/120

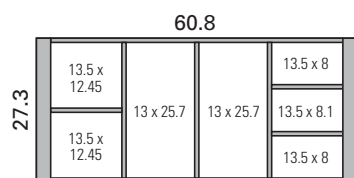

L	Code	ANTHRACITE ANTRACITA
60.8	<b>PN7036</b>	<b>102</b>

**L 70.8** - Pour tiroirs / Para cajones L 80/90/105/120

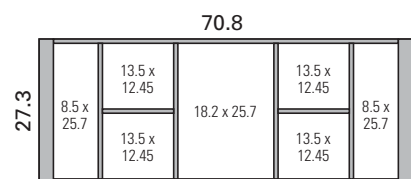

L	Code	ANTHRACITE ANTRACITA
70.8	<b>PN8036</b>	<b>114</b>

**L 80.8** - Pour tiroirs / Para cajones L 90/105/120

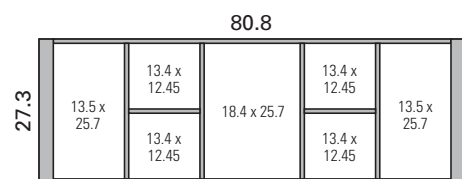

L	Code	ANTHRACITE ANTRACITA
80.8	<b>PN9036</b>	<b>118</b>

ACCESSOIRES POUR TIROIRS EN METAL / DISTRIBUIDORES PARA CAJONES **P.50 NYÙ - SENSE**

**L 25.8** - Pour tiroirs / Para cajones L 35/45/60/70/80/90/105/120

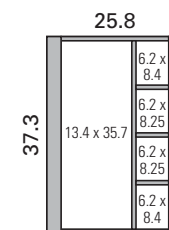

L	Code	ANTHRACITE ANTRACITA
25.8	<b>PN3550</b>	<b>74</b>

**L 35.8** - Pour tiroirs / Para cajones L 45/60/70/80/90/105/120

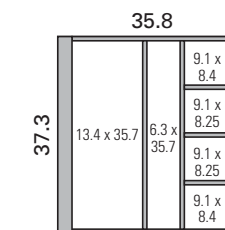

L	Code	ANTHRACITE ANTRACITA
35.8	<b>PN4550</b>	<b>80</b>

**L 50.8** - Pour tiroirs / Para cajones L 60/70/80/90/105/120

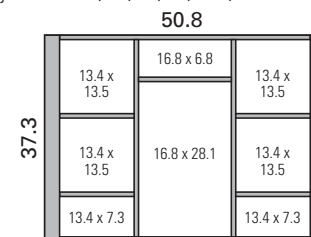

L	Code	ANTHRACITE ANTRACITA
50.8	<b>PN6050</b>	<b>108</b>

**L 60.8** - Pour tiroirs / Para cajones L 70/80/90/105/120

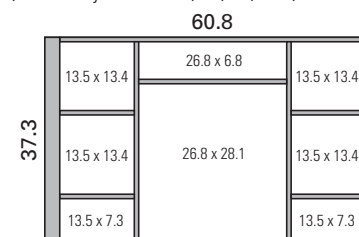

L	Code	ANTHRACITE ANTRACITA
60.8	<b>PN7050</b>	<b>113</b>

**L 70.8** - Pour tiroirs / Para cajones L 80/90/105/120

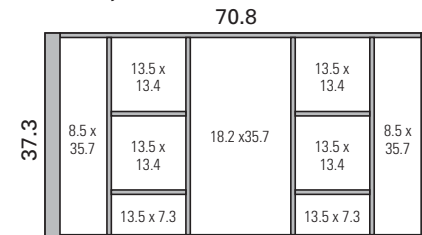

L	Code	ANTHRACITE ANTRACITA
70.8	<b>PN8050</b>	<b>126</b>

**L 80.8** - Pour tiroirs / Para cajones L 90/105/120

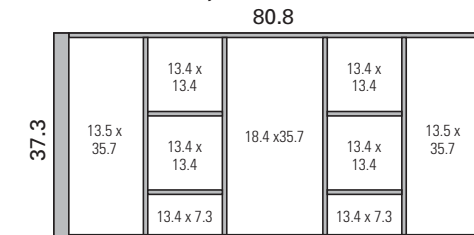

L	Code	ANTHRACITE ANTRACITA
80.8	<b>PN9050</b>	<b>129</b>

ACCESSOIRES EN ACIER INOX / ACCESORIOS DE ACERO INOXIDABLE

Accessoires internes en Acier Inox pour séparations de tiroirs  
Accesorios internos de Acero Inoxidable para divisorios cajones

PORTE-OBJET  
PORTA OBJETOS

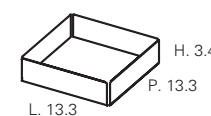

code **AA1**  
€ 41

PORTE - VERNIS À ONGLES  
PORTA ESMALTES

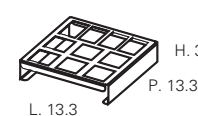

code **AA2**  
€ 41

PORTE - ROUGE À LEVRES  
PORTA BARRA DE LABIOS

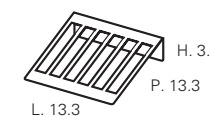

code **AA3**  
€ 41

PLAN INCLINÉ  
PLANO INCLINADO

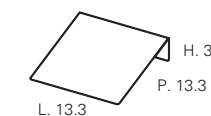

code **AA4**  
€ 26

PORTE - PINCEAUX  
PORTA PINCELES

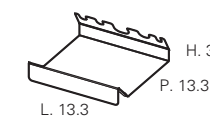

code **AA5**  
€ 52

POUBELLE, avec kit  
n° 20 sachets 8/9,5 l.  
PAPELERA, incluye kit  
de 20 bolsas de 8/9,5 lt.

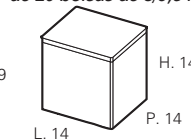

code **AA6**  
€ 135

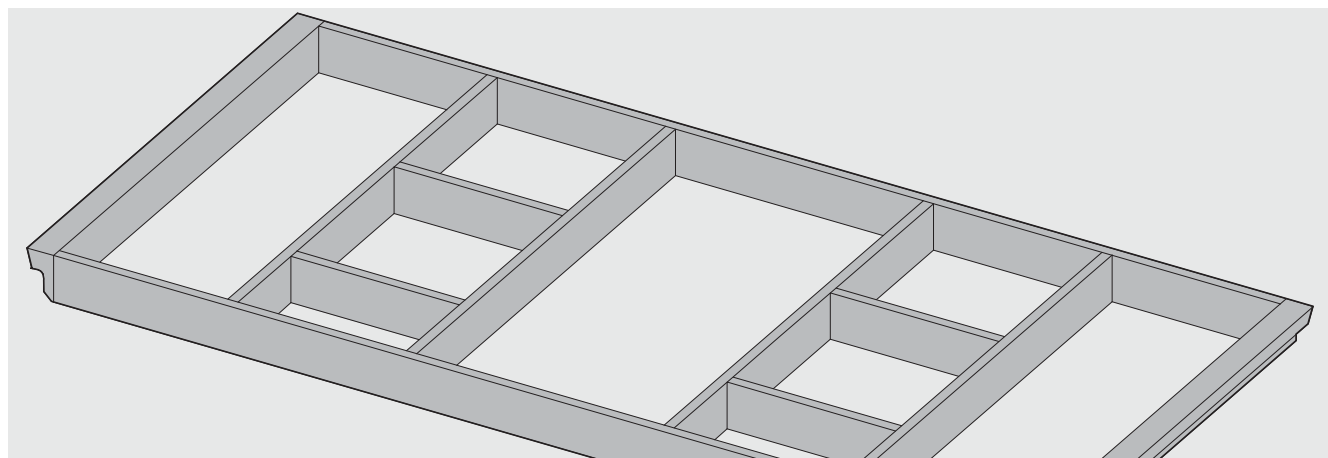



**SÉPARATEURS TIROIRS EN VERRE**  
SEPARADORES DE CAJONES DE VIDRIO

**DOGMA - DOLCEVITA**

Séparateur intérieur en verre fumé  
Separador interior de cristal ahumado

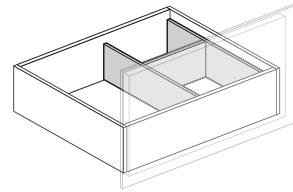
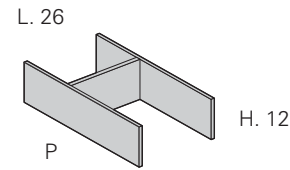

L	P	Code	FUMÉ
26	23.2	<b>DDI136</b>	<b>154</b>
26	36.2	<b>DDI150</b>	<b>179</b>

**SÉPARATEURS TIROIRS EN MÉTAL**  
SEPARADORES DE CAJONES DE METAL

**DOGMA - DOLCEVITA**

Séparateur intérieur en métal  
Separador interior de metal

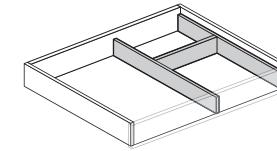
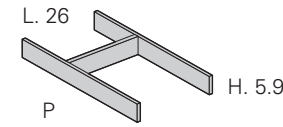

L	P	Code	H. 5.9
26	27.9	<b>DDM036</b>	<b>78</b>
26	37.9	<b>DDM050</b>	<b>89</b>



Élément de rangement pour l'intérieur du tiroir **DOLCEVITA**  
**PAS SUR ÉLÉMENT BAS POUR LAVABO**  
Contenedor interno cajón **DOLCEVITA**  
NO EN BASE DE LAVABO

Séparateur intérieur en métal  
Separador interior de metal

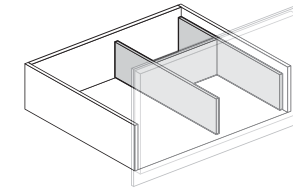
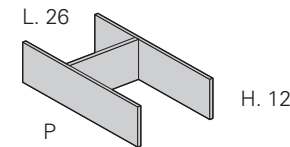

L	P	Code	H. 12
26	27.9	<b>DDM136</b>	<b>98</b>
26	37.9	<b>DDM150</b>	<b>111</b>

Séparateur intérieur en métal  
Separador interior de metal

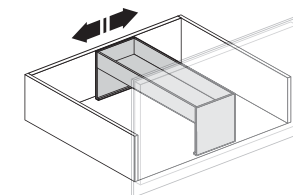
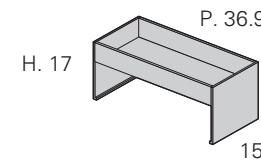

L	P	Code	H. 17
15	36.9	<b>DSM150</b>	<b>148</b>

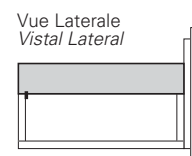
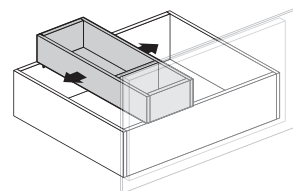
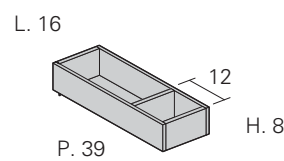

L	P	Code	#V1	#V2	#V3	#V4
16	39	<b>VCC115</b>	174	206	200	206

<b>#V1</b> 5	Matt lacquers Matt Lackfarben	<b>#V2</b> 6	Glossy lacquer Metal Color matt lacquer Glänzend lackiert Matt lackiert Metal Color	<b>#V3</b> M	Oak finish Ausführung Rovere	<b>#V4</b> J	Open-pore oak (Matt lacquer and Metal color) Rovere offenporig (Matt lackiert und Metal Color)
-----------------	----------------------------------	-----------------	--	-----------------	---------------------------------	-----------------	---

## ACCESSOIRES / ACCESORIOS

Élément porte-serviettes droit/gauche en aluminium blanc/noir H. 86 (PLATEAU exclu)  
Toallero lateral Drcho/lzdo de aluminio blanco/negro H. 86 (sin ENCIMERA)

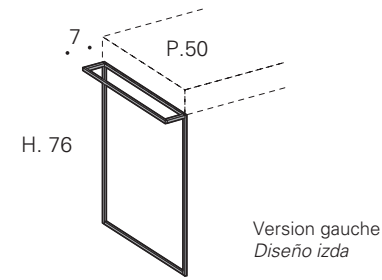

H	P	Code	BLANC - NOIR BLANCO - NEGRO	* COLOR
76	50	DSL275D	307	467
76	50	DSL275S	307	467

Côté porte-serviettes, pour plans de toilettes suspendus, en aluminium blanc/noir H.76 (PLAN DE TOILETTE non compris)  
Toallero lateral de aluminio blanco/negro, para encimera suspendida (No incluida)

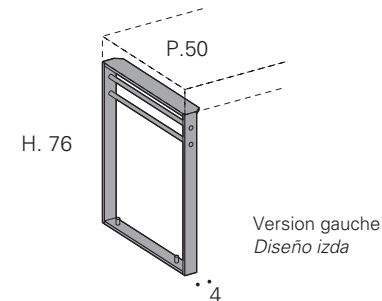

H	P	Code	BLANC - NOIR BLANCO - NEGRO	* COLOR
76	50	VSL275	334	526

Porte-serviettes latéral - **POUR DOLCEVITA**  
Toallero lateral - PARA DOLCEVITA

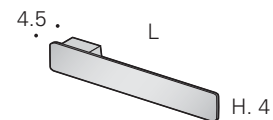

L	P	Code	BRILLANT BRILLO	BROSSÉ CEPILLADO
40	50	AV42	177	177

L	P	Code	* COLOR
40	50	AV42L	225

## ACCESSOIRES / ACCESORIOS

P/serviettes avec structure en Acier Inox  
Toallero con estructura de acero inoxidable

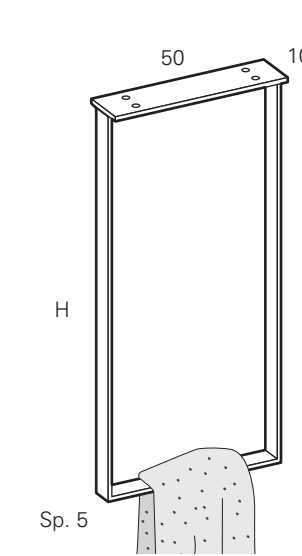

H	Code	BRILLANT BRILLO	BROSSÉ CEPILLADO	NOIR NEGRO
140	ACS0	830	852	797
160	ACS1	874	896	838
180	ACS2	896	917	863

**N.B. - POUR DES DIMENSIONS DIFFÉRENTES, CONTACTER LA SOCIÉTÉ**  
NOTA - PARA MEDIDAS DIFERENTES, PÓNGASE EN CONTACTO CON LA EMPRESA

Porte-serviettes latéral  
Toallero lateral

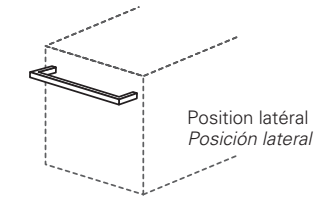
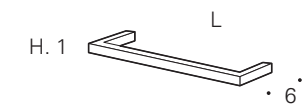

L	P	Code	BRILLANT BRILLO	BROSSÉ CEPILLADO	NOIR NEGRO
27	36	AC39	100	103	103
40	50	AC40	100	103	103

Porte-serviettes latéral  
Toallero lateral

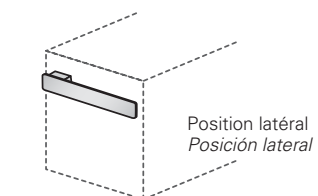
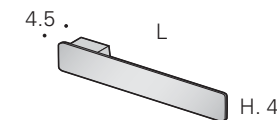

L	P	Code	BRILLANT BRILLO	BROSSÉ CEPILLADO	NOIR NEGRO
30	36	AC41	153	153	153
40	50	AC42	167	167	167

L	P	Code	* COLOR
30	36	AC41L	203
40	50	AC42L	214

**\* Dans les coloris Mats et Metal Color de l'échantillonnage IDEAGROUP**  
\* En los colores Mate y Metal Color del muestrario IDEAGROUP

## ACCESSOIRES / ACCESORIOS

Porte-serviettes sous lavabo  
Toallero bajo encimera

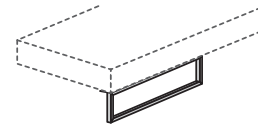
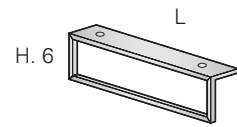

Position frontal  
Posición frontal

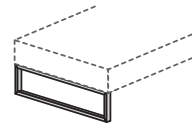

Position latéral  
Posición lateral

L	P	Code	BRILLANT BRILLO	BROSSÉ CEPILLADO	NOIR NEGRO
32.4	36	AE236	126	153	153
47.4	50	AE250	137	168	168

Porte-serviettes sous lavabo  
Toallero bajo encimera

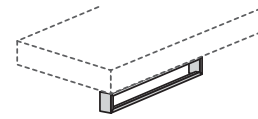
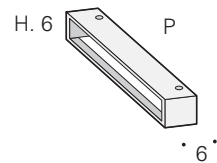

Position frontal  
Posición frontal

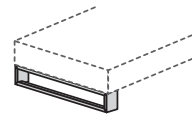

Position latéral  
Posición lateral

L	P	Code	BRILLANT BRILLO	BROSSÉ - NOIR CEPILLADO - NEGRO	* COLOR
6	36	MPA36	198	206	281
6	50	MPA50	229	238	334

Porte-serviettes sous plan de toilette emboîtés en aluminium  
Toallero bajo encimera con faldón de aluminio

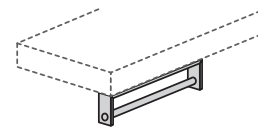
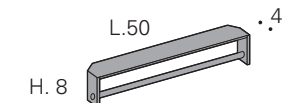

Position frontal  
Posición frontal

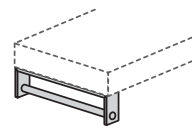

Position latéral  
Posición lateral

L	P	Code	BLANC BLANCO	BROSSÉ CEPILLADO	NOIR NEGRO
8	50	VTP50	157	180	157

## ACCESSOIRES / ACCESORIOS

Porte-serviettes latéral ou mural en aluminium avec possibilité de tablette en Cristalplant®  
Toallero lateral o mural de aluminio con posibilidad de balda de Cristalplant®

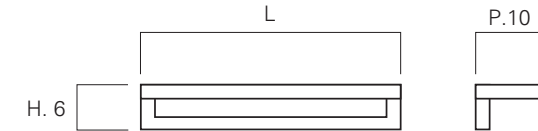
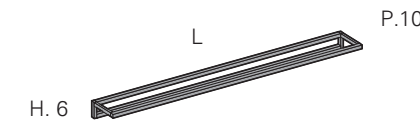

L	P	Module / Módulo	Code	BLANC BLANCO	NOIR NEGRO	* COLOR
40	10	latéral/lateral / murale/de pared	DPS040	265	265	283
80	10	murale / de pared	DPS080	294	294	388

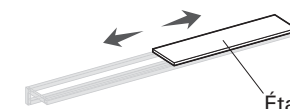

Étagère en Cristalplant®  
Balda de Cristalplant®

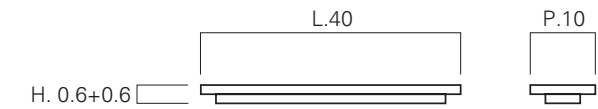

L	P	Module / Módulo	Code	CRISTALPLANT®
40	10	-	DRA40	106

Porte-serviettes sous lavabo en Aluminium  
Toallero bajo encimera de aluminio

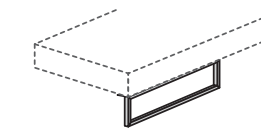
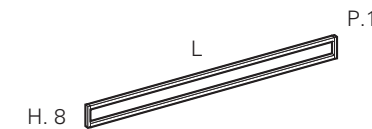

Position frontal  
Posición frontal

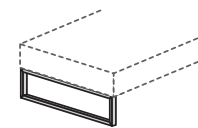

Position latéral  
Posición lateral

L	Code	BLANC BLANCO	NOIR NEGRO	* COLOR
40	DTP040	172	172	213
80	DTP080	187	187	266

**N.B. - Sur demande, possibilité de longueur SUR MESURE**  
Nota: bajo pedido, posibilidad de longitud A MEDIDA

## "MODULA" COLLECTION / COLLECTION "MODULA"



A line of aluminium wall-mounted accessories, available chrome finish as standard, or in any colour of the Ideagroup matt lacquer palette or Metal Color range. These accessories (shelves, shelves with a soap dispenser/tumbler, towel rails, toilet roll holders) have an aluminium frame **and can be finished with a matt white Acritek insert**. They are **removable**, and can be **designed** for right or left-hand installation. Chrome finish for the soap dispenser.

Une ligne d'accessoires muraux, réalisés en aluminium, disponibles dans la version standard en finition chromée ou dans les couleurs laquées mates et Metal Color du nuancier Ideagroup. Ces accessoires (tablettes, étagères avec distributeur de savon/gobelet à brosse à dents, porte-serviettes, porte-rouleaux de papier toilette) ont une structure en aluminium et peuvent être finis avec un insert en Acritek Bianco. Ils sont amovibles et conçus pour une installation à droite ou à gauche. Finition chromée pour distributeur de savon.

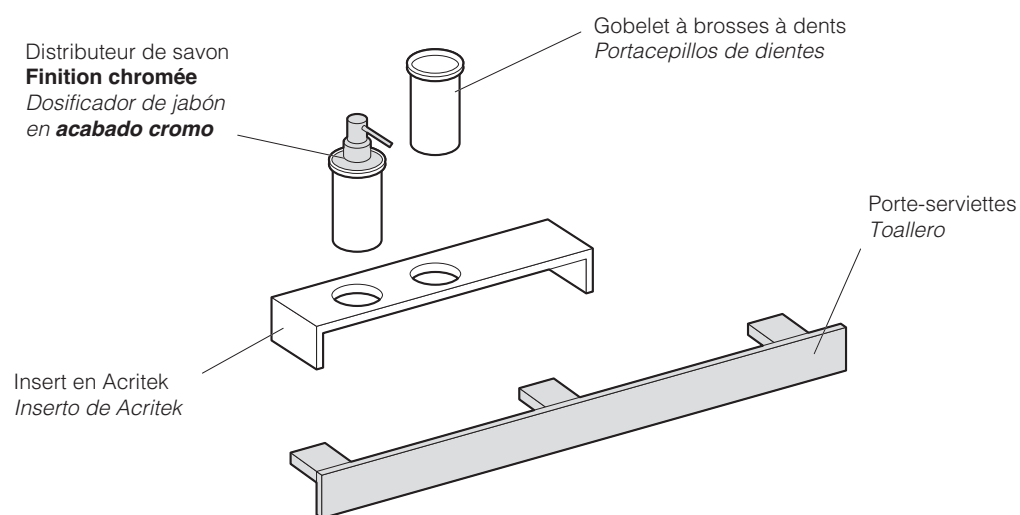

## "MODULA" COLLECTION / COLLECTION "MODULA"

Porte-serviettes (Aluminium)  
Toallero (Aluminio)

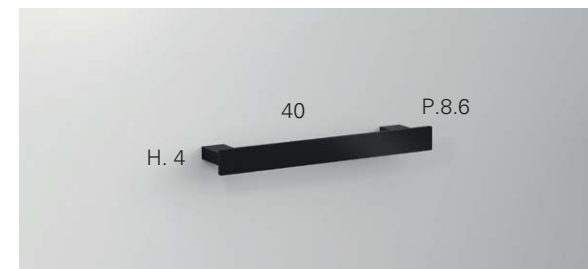

L	P	Code	CHROMÉE CROMO	* COLOR
40	8.6	MPU40	249	267

Étagère (Aluminium + Acritek Blanche mat)  
Estante (Aluminio + Acritek Blanco mate)

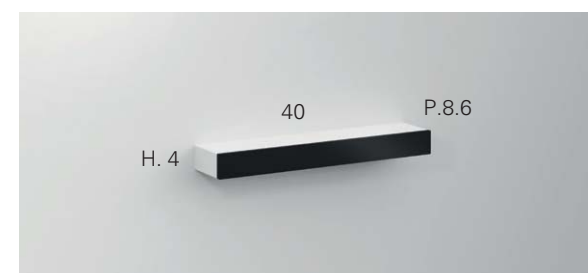

L	P	Code	CHROMÉE CROMO	* COLOR
40	8.6	MME40	306	357

Étagère avec distributeur de savon et gobelet à brosse à dents (Aluminium + Acritek Blanche mat)  
Estante con dosificador de jabón y portacepillos de dientes (Aluminio + Acritek Blanco mate)

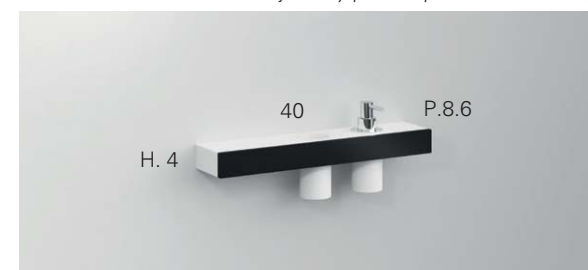

L	P	Code	CHROMÉE CROMO	* COLOR
40	8.6	MAM40	522	573

Porte-serviettes (Aluminium)  
Toallero (Aluminio)



L	P	Code	CHROMÉE CROMO	* COLOR
80	8.6	MPU80	345	389

\* Dans les coloris mats et metal color de l'échantillonnage IDEAGROUP  
\* En los colores mate y metal color del muestrario IDEAGROUP



## "MODULA" COLLECTION / COLLECTION "MODULA"

Porte-serviettes avec étagère (Aluminium + Acritek Blanche mat)  
Toallero con estante (Aluminio + Acritek Blanco mate)

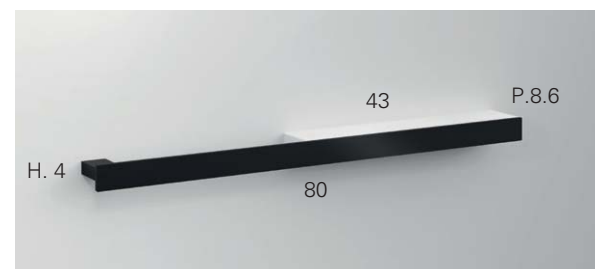

L	P	Code	CHROMÉE CROMO	* COLOR
80	8.6	MME84	460	508

Porte-serviettes avec étagère munie d'un distributeur de savon et d'un gobelet à brosse à dents (Aluminium + Acritek Blanche mat)  
Toallero con estante y dosificador de jabón y portacepillos de dientes (Aluminio + Acritek Blanco mate)

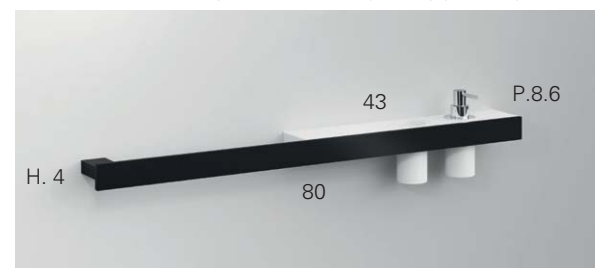

L	P	Code	CHROMÉE CROMO	* COLOR
80	8.6	MAM84	662	725

Étagère (Aluminium + Acritek Blanche mat)  
Estante (Aluminio + Acritek Blanco mate)

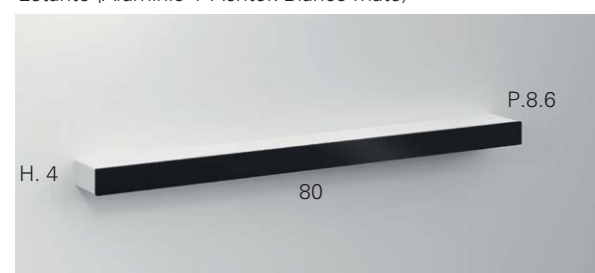

L	P	Code	CHROMÉE CROMO	* COLOR
80	8.6	MME80	484	535

Étagère munie d'un distributeur de savon et d'un gobelet à brosse à dents (Aluminium + Acritek Blanche mat)  
Estante y dosificador de jabón y portacepillos de dientes (Aluminio + Acritek Blanco mate)

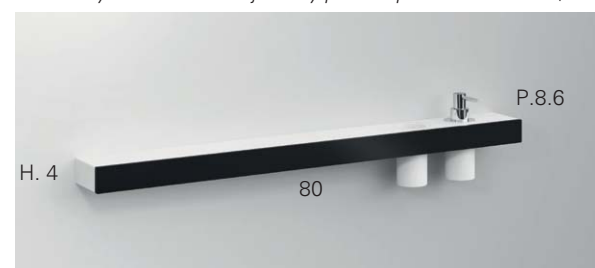

L	P	Code	CHROMÉE CROMO	* COLOR
80	8.6	MAM80	697	762

## "MODULA" COLLECTION / COLLECTION "MODULA"

Porte-serviettes et porte-papier toilette (Aluminium)  
Toallero y portarrollos papel higiénico (Aluminio)



L	P	Code	CHROMÉE CROMO	* COLOR
D / der. 52	8.6	MPP52D	234	295
G / izq. 52	8.6	MPP52S	234	295

Étagère et porte-papier toilette (Aluminium + Acritek Blanche mat)  
Estante y portarrollos papel higiénico (Aluminio + Acritek Blanco mate)



L	P	Code	CHROMÉE CROMO	* COLOR
D / der. 52	8.6	MPM52D	311	386
G / izq. 52	8.6	MPM52S	311	386

Porte-papier toilette UNIQUEMENT DROITE (Aluminium)  
Portarrollos SOLO DCHO. (Aluminio)



L	P	Code	CHROMÉE CROMO	* COLOR
17	8.6	MPR17	156	181

Patère (Aluminium)  
Percha (Aluminio)

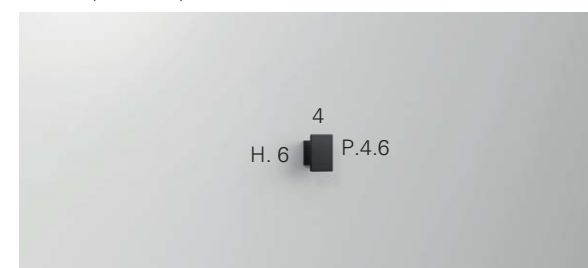

L	P	Code	CHROMÉE CROMO	* COLOR
4	4.6	MPP04	101	127

Porte-brosse de toilette (Aluminium)  
Escobillero de apoyo (Aluminio)



H	Ø	Code	CHROMÉE CROMO	—
34.5	8	MSC10	121	-



FINITION CHROMÉE POUR DISTRIBUTEUR DE SAVON  
ACABADO CROMO PARA DOSIFICADOR DE JABÓN

\* Dans les coloris mats et metal color de l'échantillonnage IDEAGROUP  
\* En los colores mate y metal color del muestrario IDEAGROUP

## SIPHON / SIFÓN

Siphon "QUADRO"  
Sifón "QUADRO"

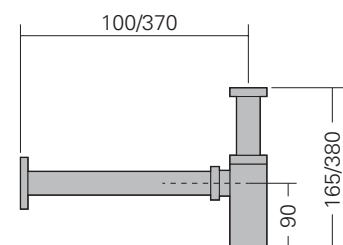

Code	CHROMÉ BRILLANT CROMO BRILLO	Code	INOX BROSSÉ INOX CEPILLADO	Code	NOIR NEGRO
<b>SIQ</b>	<b>162</b>	<b>SIQ-X</b>	<b>176</b>	<b>SIQ-N</b>	<b>162</b>

Siphon "MINIMAL"  
Sifón "MINIMAL"

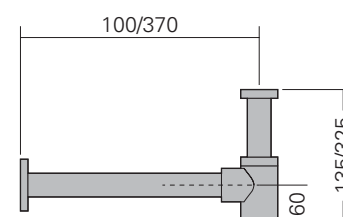

Code	CHROMÉ BRILLANT CROMO BRILLO	Code	INOX BROSSÉ INOX CEPILLADO	Code	NOIR NEGRO
<b>SIF</b>	<b>162</b>	<b>SIF-X</b>	<b>176</b>	<b>SIF-N</b>	<b>162</b>

Siphon "SPACE"  
Sifón "SPACE"

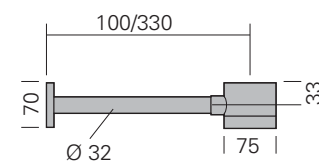

**N.B. - NON UTILISABLE AVEC LAVABOS À POSER,**  
(H. ÉVACUATION À PRÉVOIR À CET EFFET. Vérifier avec le service commercial)  
**NOTA - NO UTILIZABLE CON LAVABOS DE APOYO,**  
(LA H. DEL DESAGÜE SE DEBE PREPARAR EXPRESAMENTE. Consulte con el departamento comercial)



Code	CHROMÉ BRILLANT CROMO BRILLO	Code	INOX BROSSÉ INOX CEPILLADO	Code	NOIR NEGRO
<b>SIS</b>	<b>248</b>	<b>SIS-X</b>	<b>384</b>	<b>SIS-N</b>	<b>409</b>

## SIPHON / SIFÓN

Siphon au sol pour lavabos free standing  
Sifón a suelo para lavabos Free Standing

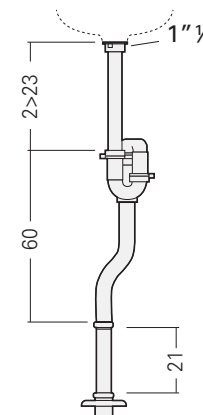

Code	PLASTIQUE PVC
<b>SIP10</b>	<b>55</b>

Siphon gagne de place  
Sifón salva espacio adaptable

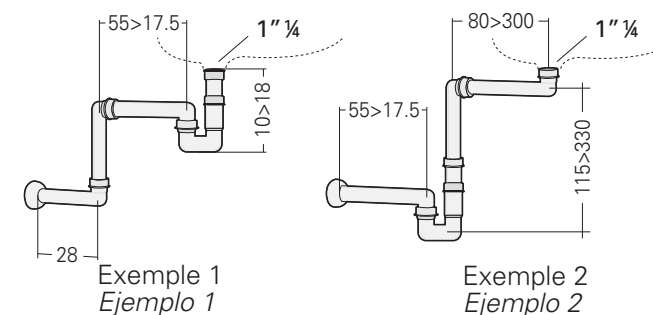

Code	PLASTIQUE PVC
<b>SIP</b>	<b>22</b>

Siphon "GEBERIT" gagne de place  
Sifón "GEBERIT" salva espacio adaptable

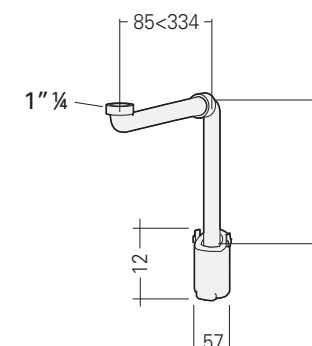

Code	PLASTIQUE PVC
<b>SIG</b>	<b>43</b>

## BONDE DE VIDAGE / VÁLVULA DESAGÜE

Bonde de vidage "évacuation permanente" H. mm. 0÷60  
Válvula desagüe "sistema siempre abierto" H. mm. 0÷60



Bonde de vidage "clic-clac" H. mm 0÷60  
Válvula desagüe "clic clac" H.mm. 0÷60



### FINITIONS CACHE-BONDE ACABADOS DE LA TAPA DE DESAGÜE

Code	CHROMÉE / CROMO
PIL-A	56

Code	BROSSÉ / CEPILLADO
PIL-AX	88

Code	NOIR / NEGRO
PIL-AN	58

Code	CÉRAMIQUE / CERAMICA	
PIL-ACBL	Blanc Brillant Blanco Brillo	74
PIL-ACBO	Blanc Mat Blanco Opaco	83

Code	AQUATEK CORIAN	
PIL-AA	Blanc Mat Blanco Opaco	81

Code	AQUAGEL	
PIL-AAB	Blanc Mat Blanco Opaco	81
PIL-AAC	Couleur Mat Color Opaco	81
PIL-AAD	Blanc Brillant Blanco Brillo	81
PIL-AAG	Couleur Brillant Color Brillo	81

### FINITIONS CACHE-BONDE ACABADOS DE LA TAPA DE DESAGÜE

Code	CHROMÉE / CROMO
PIL-E	56

Code	BROSSÉ / CEPILLADO
PIL-EX	95

Code	NOIR / NEGRO
PIL-EN	74

Code	CÉRAMIQUE / CERAMICA	
PIL-ECBL	Blanc Brillant Blanco Brillo	78
PIL-ECBO	Blanc Mat Blanco Opaco	90

Code	AQUATEK CORIAN	
PIL-EA	Blanc Mat Blanco Opaco	104

Code	AQUAGEL	
PIL-EAB	Blanc Mat Blanco Opaco	95
PIL-EAC	Couleur Mat Color Opaco	95
PIL-EAD	Blanc Brillant Blanco Brillo	104
PIL-EAG	Couleur Brillant Color Brillo	104

## INFO

**SUR MESURE ET RENFORTS POUR PAROI** | 338  
*A MEDIDA Y REFUERZOS DE PARED*

### COMPOSITIONS DU CATALOGUE COMPOSICIONES DEL CATALOGO

Dogma | 342  
Dogma Wall | 349  
Dolcevita | 354  
Viacondotti | 359  
Nyù | 363  
Sense | 369

**on-line** <http://www.ideagroup.it/>

Pour être toujours actualisés en temps réel sur les modifications du catalogue, des intégrations, des nouveautés, des fiches produits et/ou des instructions de montage, nous vous conseillons de vous rendre sur [www.ideagroup.it](http://www.ideagroup.it)

*Para mantenerte siempre al día sobre modificaciones de la tarifa, añadidos, novedades, fichas de productos y/o instrucciones de montaje, te recomendamos visitar [www.ideagroup.it](http://www.ideagroup.it)*



## CARACTÉRISTIQUES TECHNIQUES / CARACTERÍSTICAS TÉCNICAS

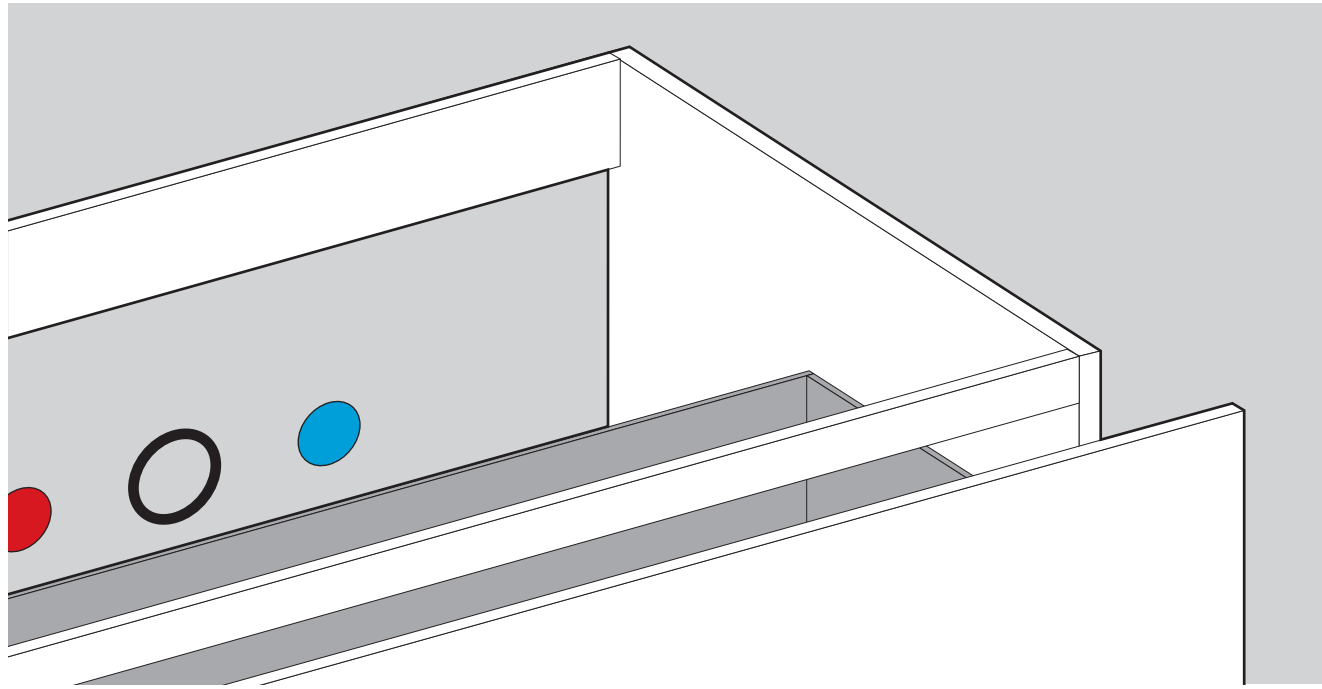

Les meubles sous vasque ont été conçus et réalisés afin d'assurer un montage simple et fonctionnel.

L'espace intérieur est optimal, ce qui facilite les opérations de raccordement de la plomberie, ainsi que l'entretien futur des systèmes d'écoulement.

Les améliorations suivantes ont été apportées :

- 1 - les meubles sous vasque sont dépourvus de panneau arrière afin de permettre un accès direct aux raccords de plomberie sur le mur ;
- 2 - les tiroirs sont moins profonds que le meuble, de manière à créer un vide sanitaire de 8 cm à l'arrière ;
- 3 - dans certains cas, les tiroirs sont façonnés pour permettre un passage aisé du tuyau de vidange.

Ces détails techniques, ainsi que les livrets d'instructions (joint), rendent le montage des meubles facile et intuitif.

*Los muebles bajos para el lavabo se han diseñado y fabricado para un montaje sencillo y funcional*

*Espacio interior óptimo, que facilita las conexiones de fontanería y el futuro mantenimiento del desagüe.*

*Las principales características de mejora son:*

- 1 - los muebles bajos para lavabo no tienen trasera, lo que permite acceder directamente a las conexiones de fontanería de la pared.*
- 2 - los cajones son menos profundos que el mueble, de modo que se crea un espacio de trabajo útil de 8 cm en la parte trasera.*
- 3 - en algunos casos, la forma de los cajones facilita el paso del tubo de desagüe.*

*Estos dispositivos técnicos, que se completan con folletos de instrucciones (adjuntos), hacen que el montaje de la composición sea fácil y comprensible.*

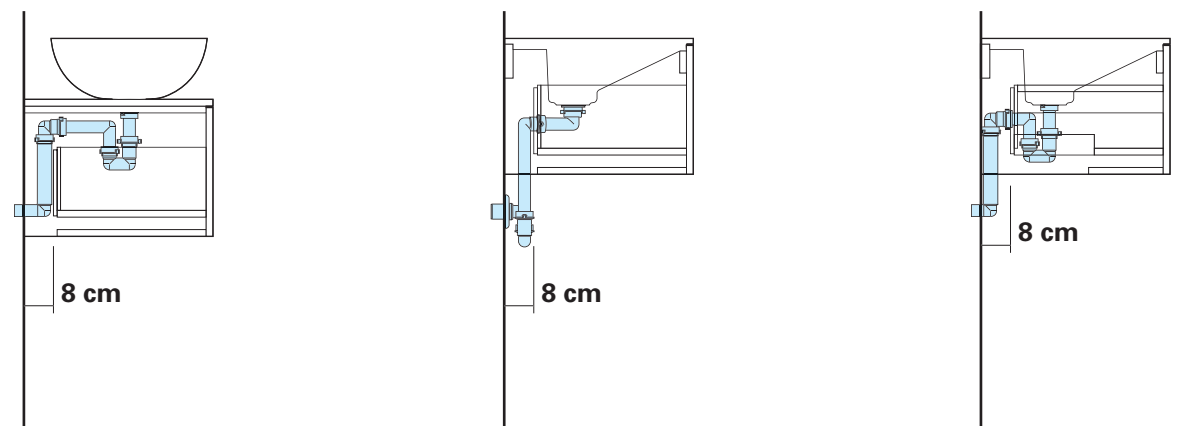

**TOUS LES MEUBLES SOUS VASQUE SONT CONÇUS AVEC UN VIDE SANITAIRE DE 8 CM À L'ARRIÈRE  
POUR LES OPÉRATIONS DE RACCORDEMENT DE LA PLOMBERIE**  
**TODOS LOS MUEBLES BAJOS PARA EL APOYO DEL LAVABO ESTÁN EQUIPADOS CON UN HUECO TÉCNICO DE 8 CM  
PARA LA CONEXIÓN HIDRÁULICA**

## CARACTÉRISTIQUES TECHNIQUES / CARACTERÍSTICAS TÉCNICAS

**TIROIRS DOGMA, DOLCEVITA et VIACONDOTTI - MÉTAL**  
**CAJONES DOGMA, DOLCEVITA y VIACONDOTTI - METAL**

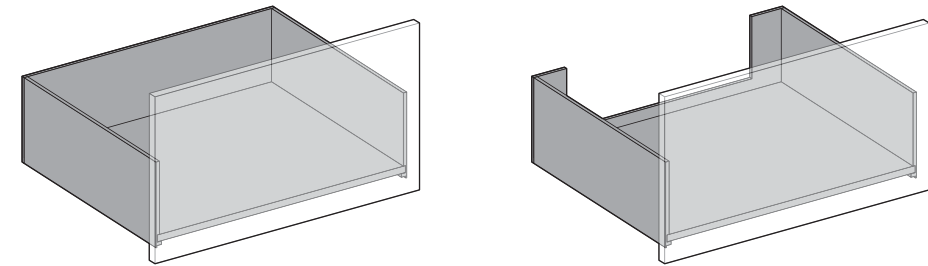

**TIROIRS DOLCEVITA et VIACONDOTTI - BOIS**  
**CAJONES DOLCEVITA y VIACONDOTTI - MADERA**

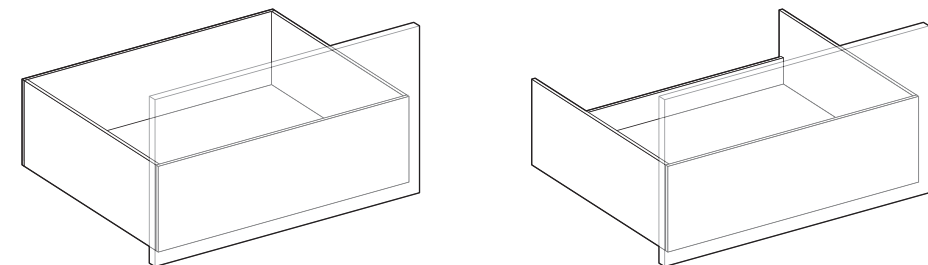

**TIROIRS NYÙ et SENSE - MÉTAL**  
**CAJONES NYÙ y SENSE - METAL**

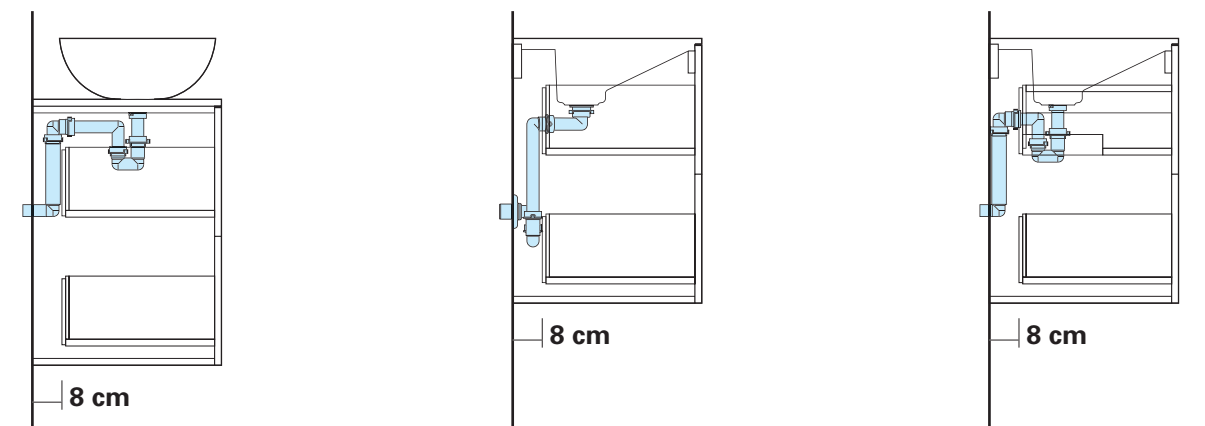
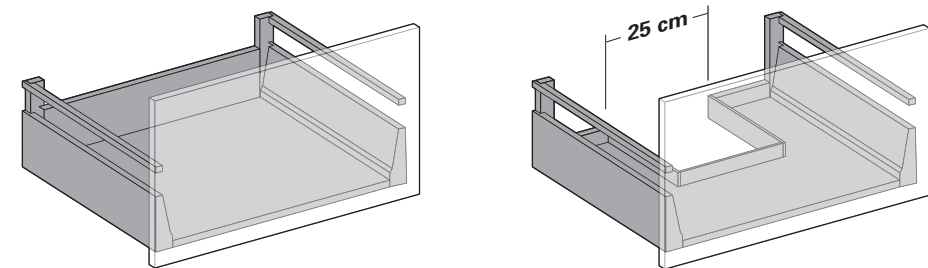

**NB - EST CONSIDÉRÉ L'UTILISATION DU SIPHON GAIN DE PLACE « SIP » voir page 335**  
**SE ACONSEJA EL USO DEL SIFÓN SALVAESPACIO «SIP» véase la página. 335**



## EXEMPLES DE POSITIONNEMENT DES NOUVEAUX SYSTÈMES D'ÉCOULEMENT EN FONCTION DES DIFFÉRENTES HAUTEURS DES BASES

## EJEMPLOS DE POSICIÓN DE LOS NUEVOS DESAGÜES PARA DIFERENTES ALTURAS DE LOS MUEBLES BAJOS

### VASQUES À POSER ET PLANS DE TOILETTE À ÂME VIDE LAVABOS DE APOYO Y ENCIMERAS MOLDEADAS

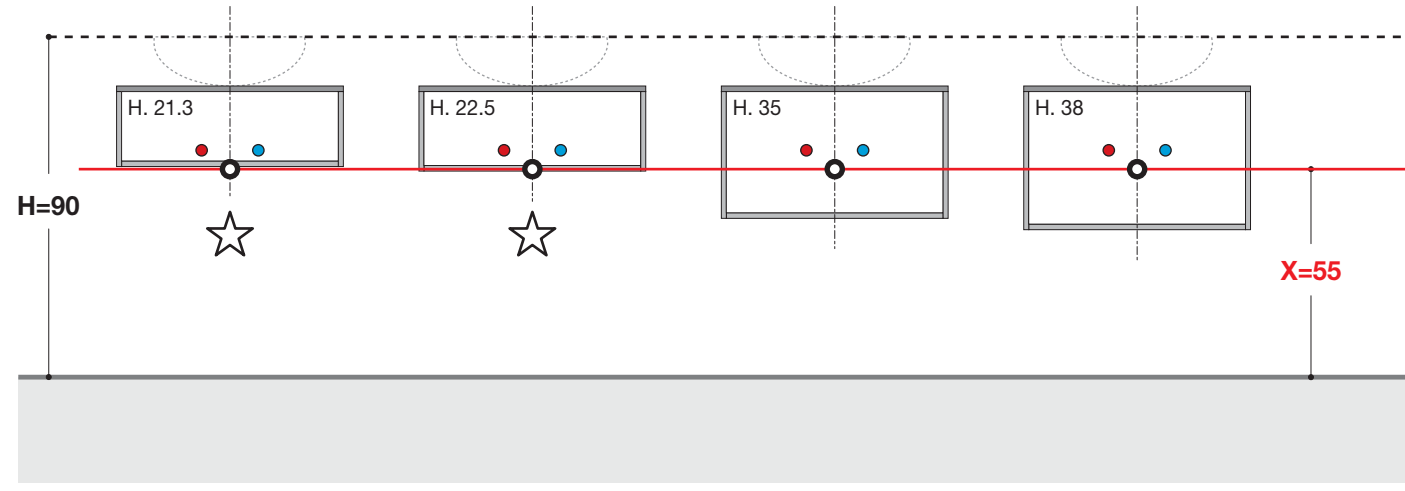

### PLANS DE TOILETTE À ÂME VIDE ENCIMERAS MOLDEADAS

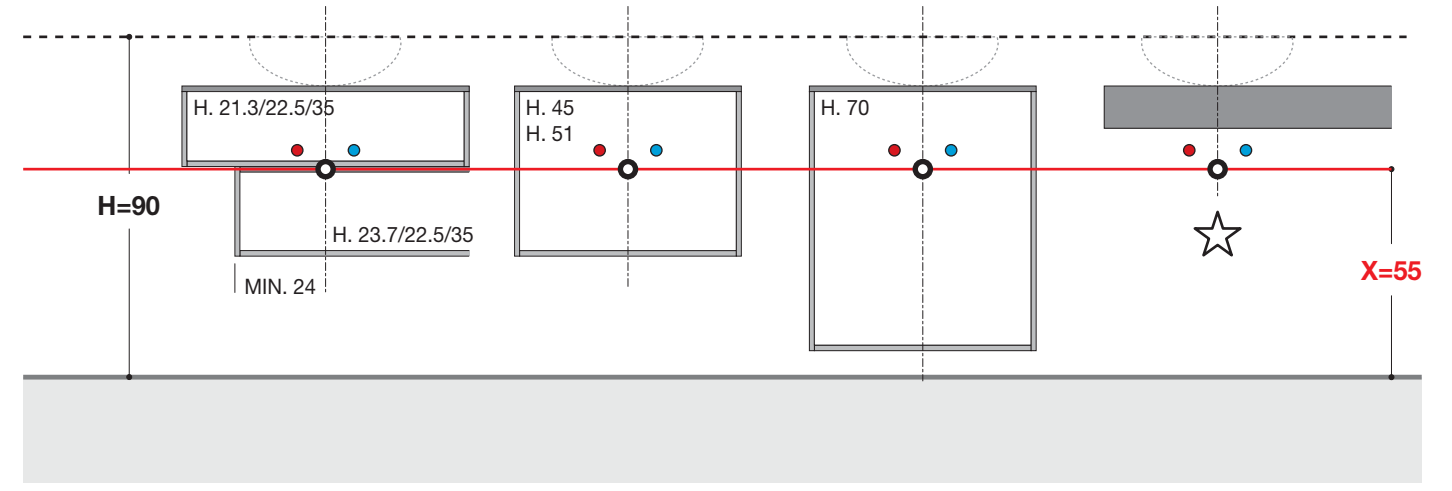

### VASQUES INTÉGRÉES LAVABOS INTEGRADOS

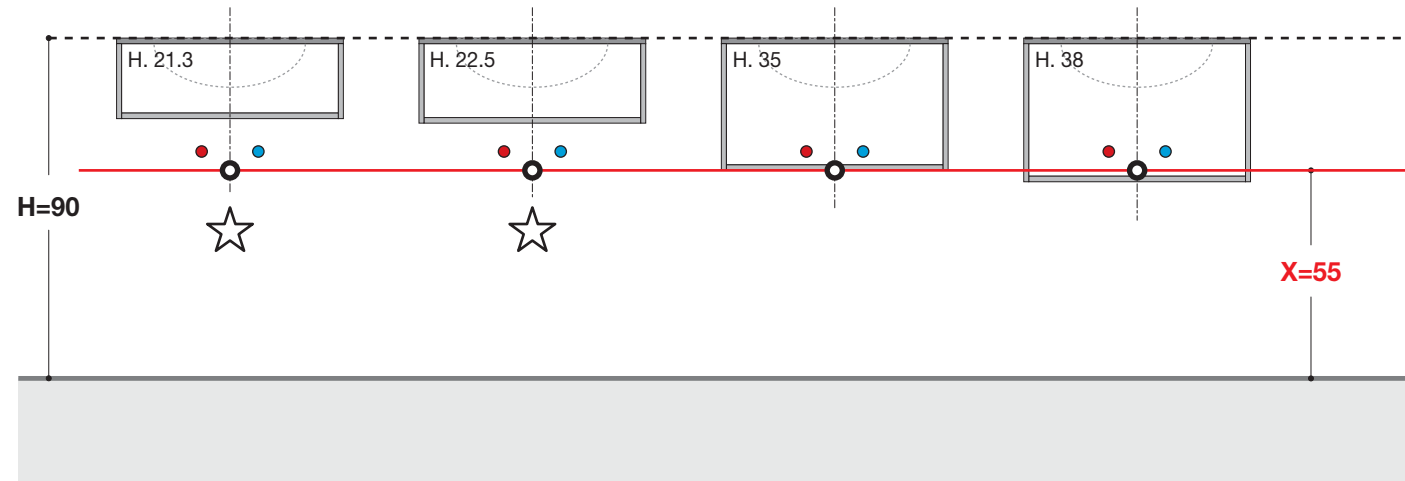

### PLANS DE TOILETTE À ÂME VIDE ENCIMERAS MOLDEADAS

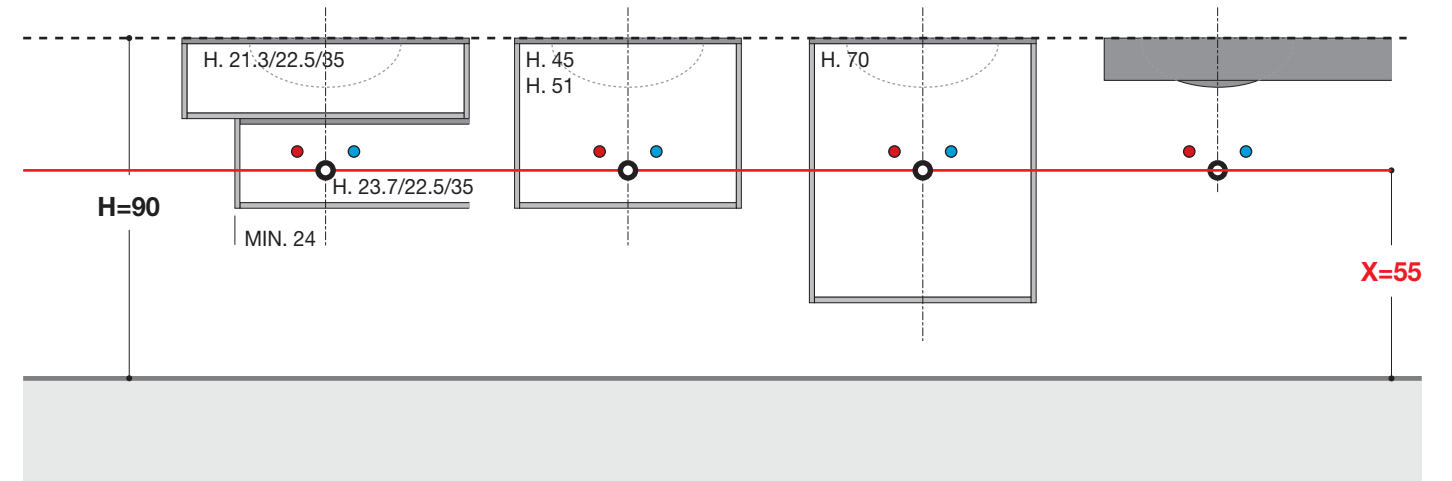

POUR LES SYSTÈMES D'ÉCOULEMENT DÉJÀ EXISTANTS, IL EST RECOMMANDÉ D'ÉVALUER LA SOLUTION LA PLUS APPROPRIÉE, DANS CERTAINS CAS LE SIPHON RESTE APPARENT  
PARA DESAGÜES EXISTENTES SE RECOMIENDA EVALUAR LA SITUACIÓN MÁS APROPIADA, EN ALGUNOS CASOS EL SIFÓN QUEDA AL DESCUBIERTO



NB - Est considéré l'utilisation du siphon gain de place « SIP » voir page 335  
NOTA - Se aconseja el uso del sifón salvaespacio "SIP" véase la página. 335

## RENFORTS POUR PAROI POUR ÉLÉMENTS REFUERZOS DE PARED PARA MUEBLES

Des précautions particulières sont nécessaires lorsque des panneaux d'habillage en matériaux non résistants ou cassants - tels que les plaques de plâtre - sont utilisés par choix ou par nécessité. Pour un soutien adéquat, le mur porteur où seront installés la base des meubles, des meubles muraux, des colonnes et des miroirs armoires doit être renforcé au préalable. L'image ci-contre est un exemple de structure porteuse avec renforts.

En situaciones en las que, por elección o necesidad, se utilizan paneles de revestimiento con diversos materiales no resistentes o que ceden, en su género el «pladur», deben tomarse ciertas precauciones. Para la estructura de soporte (muro) es de rigor colocar algunos refuerzos en la zona destinada a la instalación de la base de los muebles, muebles altos, columnas y espejos, con el fin de soportarla adecuadamente. La imagen de al lado muestra un esquema de la estructura para la colocación de los refuerzos.

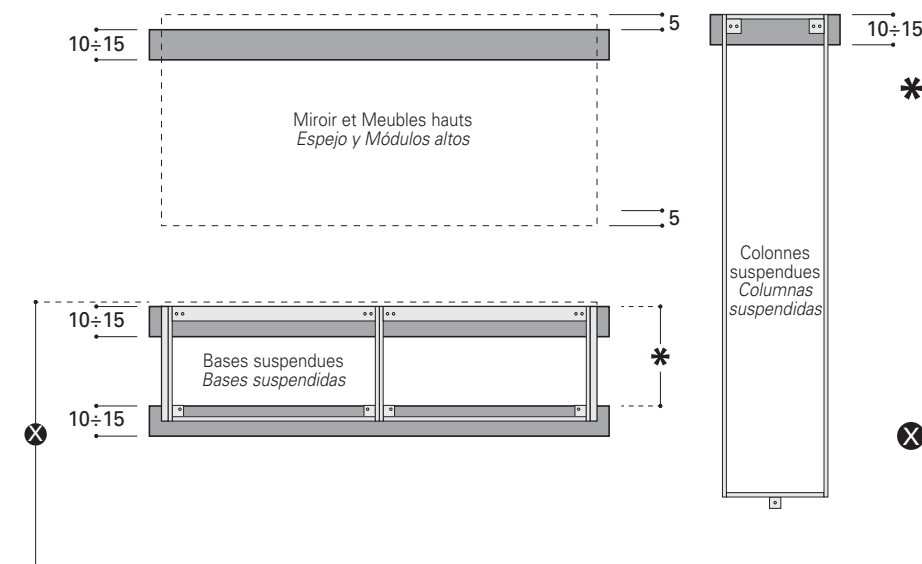

\* Pour les bases : la distance entre les deux traverses correspond à la hauteur de la vasque moins 5 cm.  
Pour les plans de toilette à âme vide, les armoires murales et les colonnes : la traverse doit être placée à la même hauteur que l'élément à suspendre  
Pour les miroirs : les traverses doivent être placées à 5 cm du bord du miroir à suspendre.  
Para los muebles bajos: la distancia entre los dos travesaños corresponde a la altura del mueble del lavabo menos 5 cm  
Para encimeras de núcleo hueco, muebles altos y columnas: el travesaño debe estar a la misma altura que el elemento a colgar  
Para los espejos: los travesaños deben colocarse a 5 cm hacia el interior respecto al elemento que se vaya a colgar

X Même hauteur que la vasque (variable en fonction du type de plan de toilette et/ou vasque choisi)  
Altura ras del lavabo, variable según el tipo de encimera y/o lavabo elegido

COMPOSITIONS A CATALOGUE / COMPOSICIONES DEL CATALOGO



**DOGMA 01** - L 400 P 50  
Rovere Sbiancato

Q.ta	Code		
3	DWA4011S	système « Wall » avec porte sistema Wall con puerta abrible	3.297
3	DWA4011D	système « Wall » avec porte sistema Wall con puerta abrible	3.297
2	DWF8011	système « Wall » avec panneau fixe sistema Wall con puerta fija	2.186
2	DSL8075	structure lavabo estructura lavabo	1.756
2	DFC180	miroir spécial L.220 espejo especial :220	1.634
2	DFF120	lampe applique	450
2	LDA080	lavabo lavabo	2.022
2	MFR1	majoration robinet sobreprecio grifo	340

**TOT. 14.982**



**DOGMA 02** - L 161.2 P 50  
Nero - Laqué mat / Lacado opaco

Q.ta	Code		
1	DBC4055	base base	1.037
1	DBL1255	base lavabo base lavabo	2.053
1	LF06L	lavabo lavabo	1.007
1	SPG9160	miroir espejo	3.707
1.6	TMD50X	plan grès encimera gres	680
1	MFAX	supplément trou lavabo incr. orificio para lavabo	257
1	MFG043	supp. façades en grès incr. frentes de grès	211
1	MFG123	supp. façades en grès incr. frentes de grès	485
1	MFG120	supp. façades en grès incr. frentes de grès	359
1	MFG040	supp. façades en grès incr. frentes de grès	147

**TOT. 9.943**



**DOGMA 03** - L 262.2 P 36 / 27 / 28  
Rovere Moro

Q.ta	Code		
1	DBL9053	base lavabo base lavabo	1.651
1	LF05	lavabo lavabo	645
1	DBT9003	base base	851
1	DPG4122	colonne ouvert columna abierta	830
1	DPA4122D	colonne columna	1.183
1	MME80	étagère estante	535
1.8	TML36M3	plan marbre naturel encimera mármol natural	1.615
1	DFC120	miroir espejo	397
1	DFF090	lampe applique	207
1	AC41	porte-serviette toallero	153
1.8	ALM316	rèmontés marbre naturel copete mármol natural	800
1	MFAM3	supplément trou lavabo incr. orificio para lavabo	180

**TOT. 9.047**

COMPOSITIONS A CATALOGUE / COMPOSICIONES DEL CATALOGO



**DOGMA 04** - L 200 P 50 / 18 / 17  
Blu Rana - Laqué mat / Lacado opaco

Q.ta	Code		
1	DBI1005	base lavabo base lavabo	1.047
1	LAL7S	lavabo lavabo	784
1	D2G6005D	élément bas ouvert mueble bajo abierto	916
1	DPG2901	meuble haut ouvert módulo alto abierto	325
1	DPA4091D	meuble haut módulo alto	717
1	SRC120	miroir espejo	914
1	ATD1	supplément touch incremento touch	313
1.6	TML50M2	plan marbre naturel encimera mármol natural	1.376
1	MFAM2	supplément trou lavabo incr. orificio para lavabo	180

**TOT. 6.572**



**DOGMA 05** - L 400 P 50  
Rovere Visone

Q.ta	Code		
1	DBL1605D	base lavabo base lavabo	2.483
1	DBL1605S	base lavabo base lavabo	2.483
2	LF06	lavabo lavabo	1.420
2	DT355	panneaux latéraux en grès laterales de gres	692
2.4	ALX616	rèmontés grès copete grès	384
2	SRA100	miroir espejo	1.162
2	MME84	étagère porte-serviette estante toallero	1.016
2.4	TMD50X	plan grès encimera gres	1.020
2	MFAX	supplément trou lavabo incr. orificio para lavabo	514
2	MFG163	supp. façades en grès incr. frentes de grès	1.248

**TOT. 11.882**



**DOGMA 06** - L 152 P 50  
Rovere Sbiancato

Q.ta	Code		
1	DBG4055	élément bas ouvert mueble bajo abierto	852
1	DBI1055	base lavabo base lavabo	1.303
1	DEL1255	terminal terminal	493
1.52	TMV50D	plan cristalplant encimera cristalplant	952
1	MVD	vasque intégrée DB cubeta integrada DB	703
1	SRC150	miroir espejo	1.117
1	ATD1	supplément touch incremento touch	313
1	AC42	porte-serviette toallero	167

**TOT. 5.900**

Les prix ne comprennent pas la baignoire, robinetterie, les siphons et accessoires internes  
Los precios no incluyen bañera, grifería, sifones y accesorios internos



COMPOSITIONS A CATALOGUE / COMPOSICIONES DEL CATALOGO



**DOGMA 07** - L 280 P 50 / 27 / 29  
Giallo Bikini - Laqué mat / Lacado opaco

Q.ta	Code		
2	DPG2122	colonne ouvert columna abierta	1.094
4	DPV4122S	colonne en verre columna de vidrio	4.280
1	DBI9005	base lavabo base lavabo	983
1	DBC9005	base base	1.145
1	SRE135	miroir espejo	960
1	ATD1	supplement touch incremento touch	313
1	MME80	étagère estante	535
1.8	TMV50S	plan verre encimera cristal	1.716
1	MVS	vasque intégrée CL cubeta integrada CL	612
1	TML6055	plan laqué encimera lacada	859
<b>TOT.</b>			<b>12.497</b>



**DOGMA 08** - L 245 P 50 / 29  
Rovere Visone

Q.ta	Code		
2	DPV4122S	colonne en verre columna de vidrio	2.382
1	DBD9005	base base	1.519
1	LF06	lavabo lavabo	710
1.65	TLS105M	plan chêne encimera roble	1.769
1	MFAM	supplement trou lavabo incr. orificio para lavabo	100
1	DFC160	miroir espejo	490
1	DFF160	lampe aplique	251
1	MPA50	porte-serviette toallero	238
1	MTC70	supplement poignée incremento tirador	41
<b>TOT.</b>			<b>7.500</b>

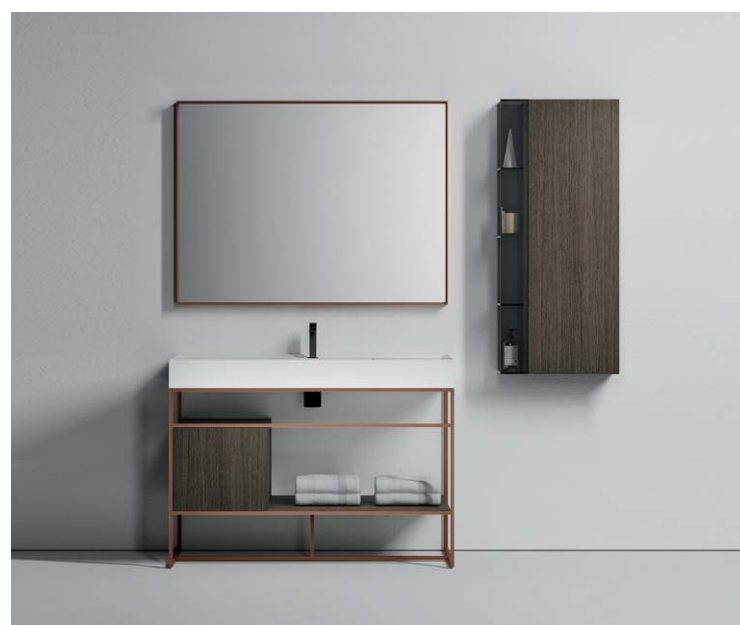

**DOGMA 09** - L 120 P 50 + L 52 P 18  
Rovere Fumo

Q.ta	Code		
1	DSB4075S	structure avec base estructura con base	1.720
1	MFTM12	supplement metal color incremento metal color	697
1	DEL1211	terminal terminal	589
1	DPA4121D	colonne columna	1.091
1	DFC120	miroir espejo	543
1	DFF120	lampe aplique	225
1	LDS12	lavabo lavabo	1.586
<b>TOT.</b>			<b>6.451</b>

COMPOSITIONS A CATALOGUE / COMPOSICIONES DEL CATALOGO

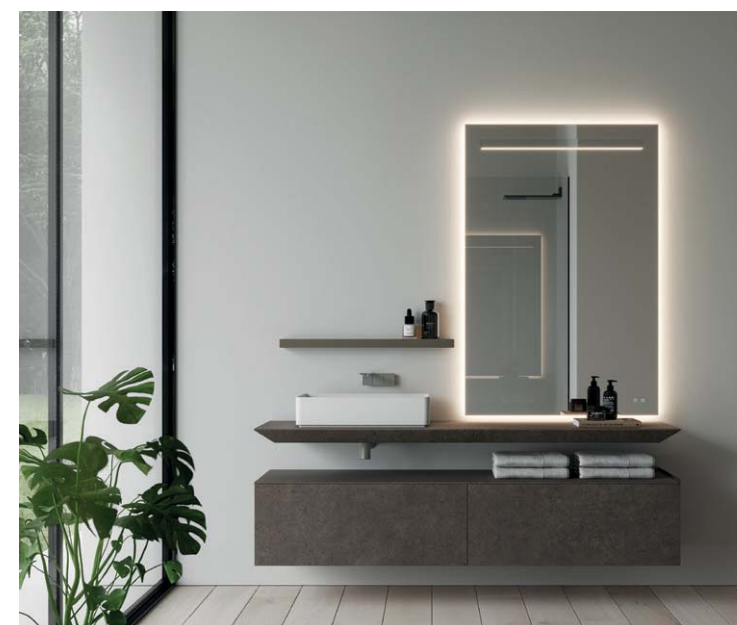

**DOGMA 10** - L 181.2 P 52  
Tortora - Laqué mat / Lacado opaco

Q.ta	Code		
2	DBC9005	base base	2.290
2	DT355	élément gres costado gres	692
1	LM06	lavabo lavabo	730
1	SRE120	miroir espejo	874
1	ATD1	supplement touch incremento touch	313
1	MME80	étagère estante	535
2	MFG093	supp. façades en grès incr. frentes de grès	764
1.812	TMD50X	plan grès encimera gres	771
1.812	TSI52W	plan grès 52° encimera gres 52°	1.894
1	MFAW	supplement trou lavabo incr. orificio para lavabo	121
<b>TOT.</b>			<b>8.984</b>



**DOGMA 11** - L 270 P 50  
Rovere Naturale

Q.ta	Code		
1	DBC9005	base base	1.243
2	DBI9005	base lavabo base lavabo	2.088
2	SRA080	miroir espejo	1.032
1	MME80	étagère estante	535
1.8	TSW805	plan grès encimera gres	1.651
2	MSW	vasque intégrée 9B cubeta integrada 9B	2.326
1	AC42	porte-serviette toallero	167
<b>TOT.</b>			<b>9.042</b>

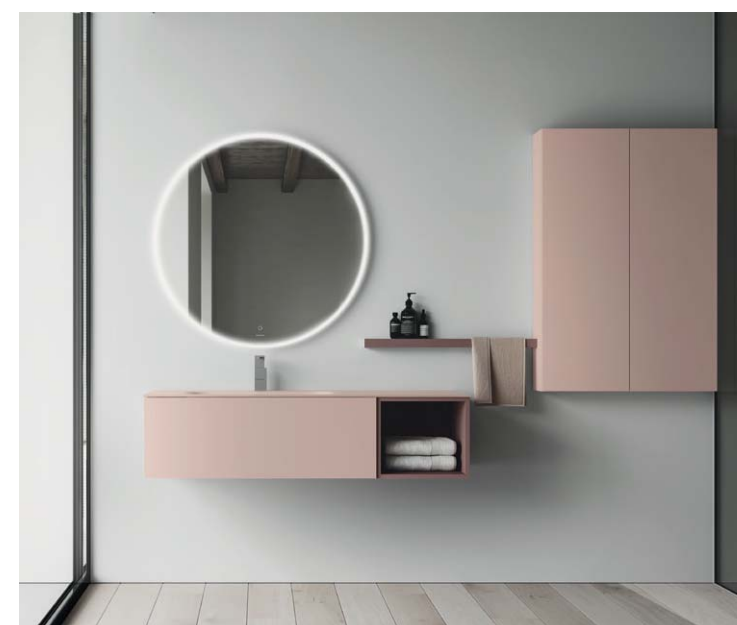

**DOGMA 12** - L 260 P 50 / 18  
Confetto + Medioevo - Laqué mat / Lacado opaco

Q.ta	Code		
1	DBI1005	base lavabo base lavabo	1.047
1	DBG4005	élément bas ouvert mueble bajo abierto	476
2	DPA4121D	colonne columna	1.788
1	SRA100	miroir espejo	581
1	MME84	étagère porte-serviette estante toallero	508
1,40	TMV50S	plan verre encimera cristal	1.335
1	MVS	vasque intégrée CL cubeta integrada CL	612
<b>TOT.</b>			<b>6.347</b>

Les prix ne comprennent pas la baignoire, robinetterie, les siphons et accessoires internes  
Los precios no incluyen bañera, grifería, sifones y accesorios internos

COMPOSITIONS A CATALOGUE / COMPOSICIONES DEL CATALOGO



**DOGMA 13** - L 184 P 50 / 18  
Rovere Visone

Q.ta	Code		
1	DBI1205	base lavabo base lavabo	1.249
1	DEL1235	terminal terminal	435
1	SDE095	miroir espejo	684
1	LAMPS124	lampe apliques	527
1	DEL1291	terminal terminal	605
1	DPA4091D	meuble haut módulo alto	772
1.32	TMV50X	plan grès encimera gres	942
1	MSX	vasque intégrée 9B cubeta integrada 9B	1.223
1	AC42	porte-serviette toallero	167

**TOT. 6.604**



**DOGMA 14** - L 80 P 50  
Verde Glauco - Laqué brillant / Lacado brillo

Q.ta	Code		
1	DBI8075	base lavabo base lavabo	1.727
1	SPT080	miroir "Multiplo" espejo "Multiplo"	1.458
1	DZL5	socle zócalo	87
1	LDS080	lavabo lavabo	1.244
2	MTC60	supplement poignée incremento tirador	58

**TOT. 4.574**



**DOGMA 15** - L 260 P 50 + L 220 P 18  
Rovere Mattone

Q.ta	Code		
2	DBC4005	base base	1.530
2	DBI9005	base lavabo base lavabo	2.088
2	SQA080	miroir espejo	1.082
2	MME40	étagère estante	612
1	DWF6011	système « Wall » avec panneau fixe sistema Wall con puerta fija	942
2	DWA4011S	système « Wall » avec porte sistema Wall con puerta abrible	2.120
2	DWA4011D	système « Wall » avec porte sistema Wall con puerta abrible	2.120
2.6	TML50H	plan corian encimera corian	1.573
2	MVH1	vasque intégrée CD cubeta integrada CD	1.280
2.6	TLS605M	plan chêne encimera roble	1.815

**TOT. 15.162**

COMPOSITIONS A CATALOGUE / COMPOSICIONES DEL CATALOGO



**DOGMA 16** - L 140 P 50  
Gelatina - Laqué mat / Lacado opaco

Q.ta	Code		
1	DBI1055	base lavabo base lavabo	1.185
1	DBV4055	élément bas ouvert mueble bajo abierto	615
1.45	TMV50D	plan cristalplant encimera cristalplant	877
1	MVD	vasque intégrée DA cubeta integrada DA	703
1	SRC140	miroir espejo	1.098
1	ATD1	supplement touch incremento touch	313

**TOT. 4.791**



**DOGMA 17** - L 320 P 50  
Porpora - Laqué mat / Lacado opaco

Q.ta	Code		
2	DBC1205	base base	2.734
2	MME84	étagère porte-serviette estante toallero	1.016
2	SPT120	miroir "Multiplo" espejo "Multiplo"	3.918
2.4	TM6C50H	plan corian 52° encimera corian 52°	4.136
1	MVH7	vasque intégrée CU cubeta integrada CU	2.927

**TOT. 14.731**



**DOGMA 18** - L 225 P 50 / 18 / 17  
Neve - Laqué mat / Lacado opaco

Q.ta	Code		
1	DPA4121S	colonne columna	894
1	DPG2121	colonne ouvert columna abierta	409
1	DBC1605	base base	2.140
1	MAM80	étagère estante	697
1	SRD120	miroir espejo	806
1.6	DTA005Y	p. de toil. en sapin "vintage" nat. en. de abeto "vintage" nat.	1.829
1	AC42	porte-serviette toallero	167
1	LMS60M1	lavabo lavabo	1.979
1	MFAY	supplement trou lavabo incr. orificio para lavabo	118

**TOT. 9.039**

Les prix ne comprennent pas la baignoire, robinetterie, les siphons et accessoires internes  
Los precios no incluyen bañera, grifería, sifones y accesorios internos



COMPOSITIONS A CATALOGUE / COMPOSICIONES DEL CATALOGO



**DOGMA 19** - L 120 P 50  
Rovere Mattone

Q.ta	Code		
1	DZC125	socle zócalo	585
1	DBI8075	base lavabo base lavabo	1.674
1	DBG4075	élément bas ouvert meuble bajo abierto	1.169
1	SPGP9120	miroir espejo	3.612
1.2	TMV50X	plan gres encimera gres	857
1	MSX	vasque intégrée 7B cubeta integrada 7B	1.223

**TOT. 9.120**



**DOGMA 20** - L 160 P 50  
Verde Foglia - Laqué mat sur Chêne pore ouvert / Lacado opaco sobre Roble poro abierto

Q.ta	Code		
1	DBI1605B	base lavabo base lavabo	2.411
1	SLT120	miroir espejo	1.046
1	LAMPS154	lampe applique	559
1.6	TML50S	plan verre encimera cristal	1.208
2	MFAS	supplement trou lavabo incr. orificio para lavabo	246
2	AC42	porte-serviette toallero	334
2	LB42C	lavabo lavabo	1.606

**TOT. 7.410**

Les prix ne comprennent pas la baignoire, robinetterie, les siphons et accessoires internes  
Los precios no incluyen bañera, grifería, sifones y accesorios internos

COMPOSITIONS A CATALOGUE / COMPOSICIONES DEL CATALOGO



**DOGMA WALL - HOME 1 - B1**  
V1- L 320  
Blu Rana - Laqué mat / Lacado opaco

Q.ta	Code		
1	DWA4011S	Wall - 1 porte Wall - 1 puerta	909
2	DWA4011D	Wall - 1 porte Wall - 1 puerta	1.818
1	DWF8011	Wall - pour lavabo Wall - para lavabo	1.028
1	MFRI	supplement trou robinet incr. orificio para grifo	170
1	CIR01L	lavabo à poser au sol lavabos a suelo	2.390
1	DWS1211	Wall - pour wc/bidet Wall - para wc/bidet	1.006
1	MLW	supplement trou wc incr. orificio para wc	189
1	MLB	supplement trou bidet incr. orificio para bidet	95
2	DPA8071	meuble haut módulo alto	1.820
1	SRA080	miroir espejo	516
1	MPP52D	porte-serviette toallero	295

**TOT. 10.236**

V2- L 160.6  
Blu Rana - Laqué mat / Lacado opaco

Q.ta	Code		
2	DWA8011	Wall - 2 portes Wall - 2 puertas	2.914
1	DWH1211	élément terminal costado terminal	107

**TOT. 3.021**



**DOGMA WALL - HOME 1 - B2**  
V1- L 320  
Rovere Moro - Pietra Piasentina Grigio

Q.ta	Code		
1	DWA4011S	Wall - 1 porte Wall - 1 puerta	1.099
3	MFG045	supplement façade grès incremento para frente gres	1.551
2	DWA4011D	Wall - 1 porte Wall - 1 puerta	2.198
2	DWF1011	Wall - pour lavabo Wall - para lavabo	2.618
2	MFG105	supplement façade grès incremento para frente gres	1.232
2	DWK0001	supports pour base soportes para meuble	548
2	MFRI	supplement trou robinet incr. orificio para grifo	340
2	DBL8005	base lavabo base lavabo	2.594
2	LLN50	lavabo lavabo	3.776
2	AC42	porte-serviette toallero	334
2	SQA080	miroir espejo	1.082
2x0.802	TMD50X	plan gres encimera gres	682
2	MFAQ	supplement trou lavabo incr. orificio para lavabo	514

**TOT. 18.568**

V2- L 200.6  
Rovere Moro - Pietra Piasentina Grigio

Q.ta	Code		
1	DWA4011S	Wall - 1 porte Wall - 1 puerta	1.099
2	MFG045	supplement façade grès incremento para frente gres	1.034
1	DWS1211	Wall - pour wc/bidet Wall - para wc/bidet	1.110
1	MFG125	supplement façade grès incremento para frente gres	717
1	MLW	supplement trou wc incr. orificio para wc	189
1	MLB	supplement trou bidet incr. orificio para bidet	95
1	DWA4011D	Wall - 1 porte Wall - 1 puerta	1.099
1	DWH1211	élément terminal costado terminal	357
1	MPP52D	porte-serviette toallero	295

**TOT. 5.995**



COMPOSITIONS A CATALOGUE / COMPOSICIONES DEL CATALOGO



**DOGMA WALL - HOME 1 - B3**  
V1- L 280  
Rovere Sbiancato

Q.ta	Code		
1	DWS8011	Wall - pour wc/bidet Wall - para wc/bidet	856
1	MLW	supplement trou wc incr. orificio para wc	189
1	DWA4011S	Wall - 1 porte Wall - 1 puerta	1.099
1	DWF1211	Wall - pour lavabo Wall - para lavabo	1.485
1	DWK0001	supports pour base soportes para meuble	274
1	DBI1005	base lavabo base lavabo	1.118
1	LDS100	lavabo lavabo	1.442
1	AC42	porte-serviette toallero	167
1	DWA4011D	Wall - 1 porte Wall - 1 puerta	1.099
1	DPA8071	meuble haut módulo alto	1.081
1	DPA4071S	meuble haut módulo alto	690
1	DPS4071S	armoires de toilette espejos contenedores	579
1	DPS8071	armoires de toilette espejos contenedores	915
1	DPS4071D	armoires de toilette espejos contenedores	579
1	MPR17	porte-papier toilette portarrollos	181
<b>TOT.</b>			<b>11.754</b>



**DOGMA WALL - HOME 2 - B1**  
V1- L 100.6 / 161.2 / 49  
Verde Bluastro - Laqué mat / Lacado opaco

Q.ta	Code		
1	DWS1011	Wall - pour wc/bidet Wall - para wc/bidet	943
3	DWH1211	élément terminal costado terminal	321
1	MLW	supplement trou wc incr. orificio para wc	189
2	DWA8011	Wall - 2 portes Wall - 2 puertas	2.914
1	CIG02L	lavabo à poser au sol lavabos a suelo	3.304
1	AF01	porte-serviette toallero	128
1	SAR510D	miroirs de rangement espejo contenedor	1.038
1	RS102	lampe aplique	136
5	ME274	étagère estante	1.465
<b>TOT.</b>			<b>10.438</b>

V2- L 160.6 / 100.6  
Verde Bluastro - Laqué mat / Lacado opaco

Q.ta	Code		
2	DWA8011	Wall - 2 portes Wall 2 puertas	2.914
2	DWH1211	élément terminal costado terminal	214
1	DWS1011	Wall - pour wc/bidet Wall - para wc/bidet	943
1	MLB	supplement trou bidet incr. orificio para bidet	95
1	MPU40	porte-serviette toallero	267
<b>TOT.</b>			<b>4.433</b>



COMPOSITIONS A CATALOGUE / COMPOSICIONES DEL CATALOGO



**DOGMA WALL - HOME 2 - B2**  
V1- L 280.6  
Noce Moscata - Laqué mat / Lacado opaco - Gres Diamond Cream

Q.ta	Code		
1	DWA4011S	Wall - 1 porte Wall - 1 puerta	909
3	MFG045	supplement grès incremento para gres	1.551
2	DWF8011	Wall - pour lavabo Wall - para lavabo	2.056
2	MFG085	supplement grès incremento para gres	992
2	MFRI	supplement trou robinet incr. orificio para grifo	340
2	DSL8075	structure lavabo estructura lavabo	1.760
2	MFTM80	supplement metal color incremento metal color	1.060
2	LDS080	lavabo lavabo	2.488
2	DWA4011D	Wall - 1 porte Wall - 1 puerta	1.818
1	DWH1211	élément terminal costado terminal	357
2	DFC120	miroir espejo	1.086
2	DFP120	lampe aplique	450
<b>TOT.</b>			<b>14.867</b>

V2- L 280.6  
Noce Moscata - Laqué mat / Lacado opaco - Gres Diamond Cream

Q.ta	Code		
2	DWA8011	Wall - 2 portes Wall - 2 puertas	2.914
4	MFG045	supplement grès incremento para gres	2.068
1	DWH1211	élément terminal costado terminal	357
1	DWS1211	Wall - pour wc/bidet Wall - para wc/bidet	1.006
1	MFG125	supplement grès incremento para gres	717
1	MLW	supplement trou wc incr. orificio para wc	189
1	MLB	supplement trou bidet incr. orificio para bidet	95
1	MPP52S	porte-serviette toallero	295
<b>TOT.</b>			<b>7.641</b>

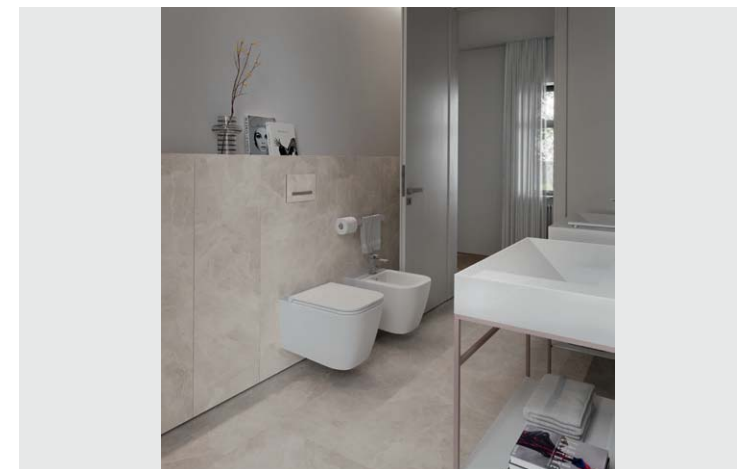

**DOGMA WALL - HOME 2 - B3**  
V1- L 280  
Noce Moscata - Laqué mat / Lacado opaco

Q.ta	Code		
1	DBC8005	base base	1.072
2	DBI1005	base lavabo base lavabo	2.094
1	SGI080S	miroirs de rangement espejo contenedor	1.248
2	RS102	lampe aplique	272
1	SGI080D	miroirs de rangement espejo contenedor	1.248
1	MME80	étagère estante	535
2.002	TMV50AC	plan aquagel mat encimera aquagel opaco	1.096
1	M2VAC	supplement double vasque 3H incremento doble cubeta 3H	1.802
<b>TOT.</b>			<b>9.367</b>

V2- L 360  
Noce Moscata - Laqué mat / Lacado opaco

Q.ta	Code		
3	DWA8011	Wall - 2 portes Wall - 2 puertas	4.371
1	DWS1211	Wall - pour wc/bidet Wall - para wc/bidet	1.006
1	MLW	supplement trou wc incr. orificio para wc	189
1	MLB	supplement trou bidet incr. orificio para bidet	95
1	MPP52D	porte-serviette toallero	234
<b>TOT.</b>			<b>5.895</b>



Les prix ne comprennent pas la baignoire, robinetterie, les siphons et accessoires internes  
Los precios no incluyen bañera, grifería, sifones y accesorios internos



COMPOSITIONS A CATALOGUE / COMPOSICIONES DEL CATALOGO



DOGMA WALL - HOME 3 - B1

V1- L 280.6

Rovere Visone - Gres Travertino Bianco

Q.ta	Code		
1	DWA4011S	Wall - 1 porte Wall - 1 puerta	1.099
2	MFG045	supplement grès incremento para gres	1.034
1	DWH1211	élément terminal costado terminal	357
2	DWF1011	Wall - pour lavabo Wall - para lavabo	2.618
2	MFG105	supplement grès incremento para gres	1.232
4	DWK0002	supports pour plan soportes para encimera	1.152
2	MPA50	porte-serviette toallero	668
1	DWA4011D	Wall - 1 porte Wall - 1 puerta	1.099
1	DPS4091S	armoires de toilette espejos contenedores	688
2	DPS8091	armoires de toilette espejos contenedores	2.134
2	DPS4091D	armoires de toilette espejos contenedores	1.376
2	MFRI	supplement trou robinet incr. orificio para grifo	340
1.998	TLS603M	plan chêne encimera roble	1.179
1.998	TSW105	plan gres encimera gres	1.859
2	MSW	supplement vasque 9A incremento cubeta 9A	2.326

TOT. 19.161



V2- L 160.6

Rovere Visone - Gres Travertino Bianco

Q.ta	Code		
1	DWA4011S	Wall - 1 porte Wall - 1 puerta	1.099
2	MFG045	supplement grès incremento para gres	1.034
1	DWS8011	Wall - pour wc/bidet Wall - para wc/bidet	856
1	MFG085	supplement grès incremento para gres	496
1	MLW	supplement trou wc incr. orificio para wc	189
1	DWA4011D	Wall - 1 porte Wall - 1 puerta	1.099
1	DWH1211	élément terminal costado terminal	357
1	MPR17	porte-papier toilette portarrollos	181

TOT. 5.311

COMPOSITIONS A CATALOGUE / COMPOSICIONES DEL CATALOGO



DOGMA WALL - HOME 3 - B2

V1- L 358

Rovere Visone

Q.ta	Code		
1	DWT1811	Wall - angle Wall - esquina	325
2	DWA8011	Wall - 2 portes Wall - 2 puertas	3.460
2	DB19005	base lavabo base lavabo	2.088
1	STR9160	miroir espejo	1.411
1.8	TMV50X	plan gres encimera gres	1.284
2	MSX	supplement vasque 7A incremento cubeta 7A	2.446
1.8	TLS605M	plan chêne encimera roble	1.257

TOT. 12.271

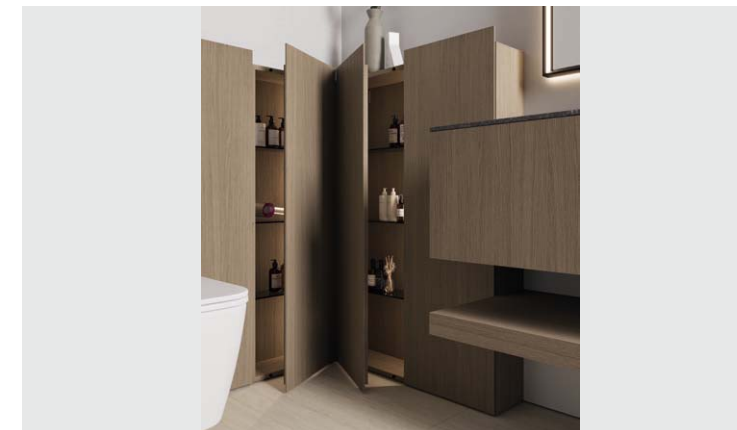

V2- L 120 / 18

Rovere Visone

Q.ta	Code		
1	DWS8011	Wall - pour wc/bidet Wall - para wc/bidet	856
1	MLW	supplement trou wc incr. orificio para wc	189
1	DWA4011D	Wall - 1 porte Wall - 1 puerta	1.099
1	MPR17	porte-papier toilette portarrollos	181

TOT. 2.325



V3- L 80

Rovere Visone

Q.ta	Code		
2	DPV4162S	colonnes en verre columnas de vidrio	2.746
2	MFV046	supplement verre incremento vidrio	320

TOT. 3.066



DOGMA WALL - HOME 3 - B3

V1- L 100 / 140.6

Verde Glauco - Laqué mat / Lacado opaco

Q.ta	Code		
1	DBL1003	base lavabo base lavabo	1.183
1	LAVS03	lavabo lavabo	360
1	AC41	porte-serviette toallero	153
1	DWA4011S	Wall - 1 porte Wall - 1 puerta	909
1	DWH1211	élément terminal costado terminal	107
1	DWS6011	Wall - pour wc/bidet Wall - para wc/bidet	640
1	MLW	supplement trou wc incr. orificio para wc	189
1	DWA4011D	Wall - 1 porte Wall - 1 puerta	909
1	MPR17	porte-papier toilette portarrollos	181
1	SRA080	miroir espejo	516

TOT. 5.147

Les prix ne comprennent pas la baignoire, robinetterie, les siphons et accessoires internes  
Los precios no incluyen bañera, grifería, sifones y accesorios internos

## COMPOSITIONS A CATALOGUE / COMPOSICIONES DEL CATALOGO



**DOLCEVITA 01** - L 140 + 40 P 50 + 18  
Rovere Visone

Q.ta	Code		
1	VBI1035	base lavabo base lavabo	1.254
1	LP65S	lavabo lavabo	771
1	AV42L	porte-serviette toallero	225
1	VTB035	élément terminal costado terminal	375
1	VBA4035D	base terminal base terminal	780
1	SRC135	miroir espejo	1.002
1	ATD1	supplément touch incremento touch	313
1	VPV4091	élément ouvert módulo abierto	744
1.4	TML50M1	plan marbre naturel encimera mármol natural	986
1	MFAM1	supplément trou lavabo incr. orificio para lavabo	180
1.4	MSGM1	supplément joint périmétral incr. canto antigoteo perimetral	317
1.4	ALM116	remontés marbre naturel copete mármol natural	457
<b>TOT.</b>			<b>7.404</b>
<b>VARIANTE</b> avec tiroir/s en métal <b>VARIANTE</b> con cajón/es de metal			<b>7.240</b>



**DOLCEVITA 02** - L 278 P 50  
Noce Moscata - Laqué mat / Lacado opaco

Q.ta	Code		
2	VBI9035	base lavabo base lavabo	2.050
2	LM46S	lavabo lavabo	1.254
2	AV42L	porte-serviette toallero	450
2	VTB035	élément terminal costado terminal	510
1	VBC9035	base base	1.179
2	SPA510	miroir espejo	1.152
2	MME80	étagère estante	1.070
2.78	TML50S	plan verre encimera cristal	2.099
2	MFAS	supplément trou lavabo incr. orificio para lavabo	246
4	RS101	lampe applique	1.088
<b>TOT.</b>			<b>11.098</b>
<b>VARIANTE</b> avec tiroir/s en métal <b>VARIANTE</b> con cajón/es de metal			<b>10.634</b>



**DOLCEVITA 03** - L 49 + 49 P 45  
Porpora - Laqué mat / Lacado opaco

Q.ta	Code		
2	CIG02L	lavabo à poser au sol lavabos a suelo	6.608
2	AF01	porte-serviette toallero	256
2	SRA060	miroir espejo	850
<b>TOT.</b>			<b>7.714</b>

## COMPOSITIONS A CATALOGUE / COMPOSICIONES DEL CATALOGO



**DOLCEVITA 04** - L 188 P 50  
Rovere Sbiancato

Q.ta	Code		
1	VBI9035	base lavabo base lavabo	1.177
2	VTB035	élément terminal costado terminal	750
1	VBC9035	base base	1.354
1	SRE120	miroir espejo	874
1	MAM80	étagère estante	697
1.88	TLS605M	plan chêne encimera roble	1.313
1	MFAM	supplément trou lavabo incr. orificio para lavabo	100
1	LMA60M2	lavabo lavabo	2.762
<b>TOT.</b>			<b>9.027</b>
<b>VARIANTE</b> avec tiroir/s en métal <b>VARIANTE</b> con cajón/es de metal			<b>8.626</b>



**DOLCEVITA 05** - L 174 P 50  
Rovere Moro

Q.ta	Code		
1	VBA4035S	base terminal base terminal	780
1	VBI9035	base lavabo base lavabo	1.177
1	LD45S	lavabo lavabo	771
1	VTB035	élément terminal costado terminal	375
1	SRA080	miroir espejo	516
1	MAM84	étagère porte-serviette estante toallero	662
1.3	TML50M2	plan marbre naturel encimera mármol natural	1.127
1	MFAM2	supplément trou lavabo incr. orificio para lavabo	180
1.3	ALM216	remontés marbre naturel copete mármol natural	485
1.3	MSGM2	supplément joint périmétral incr. canto antigoteo perimetral	293
<b>TOT.</b>			<b>6.366</b>
<b>VARIANTE</b> avec tiroir/s en métal <b>VARIANTE</b> con cajón/es de metal			<b>6.494</b>



**DOLCEVITA 06** - L 246 P 50  
Neve - Laqué mat sur Chêne pore ouvert / Lacado opaco sobre Roble poro abierto

Q.ta	Code		
2	VBC7035	base base	2.446
2	VTB035	élément terminal costado terminal	802
1	VPA6491	meuble haut módulo alto	1.295
2	VTP091	élément terminal costado terminal	758
1	SLA120	miroir espejo	666
1	LAMPL120	lampe applique	196
1.48	TML50JR	plan chêne encimera roble	749
1.4	TMV1250H	plan corian encimera corian	1.700
1	MVH1	vasque intégrée CB cubeta integrada CB	640
1	AC42	porte-serviette toallero	167
<b>TOT.</b>			<b>9.419</b>
<b>VARIANTE</b> avec tiroir/s en métal <b>VARIANTE</b> con cajón/es de metal			<b>9.191</b>

Les prix ne comprennent pas la baignoire, robinetterie, les siphons et accessoires internes  
Los precios no incluyen bañera, grifería, sifones y accesorios internos



## COMPOSITIONS A CATALOGUE / COMPOSICIONES DEL CATALOGO

DOLCEVITA 07 - L 272 P 50  
Rovere Fumo

Q.ta	Code		
2	VBI1035	base lavabo base lavabo	2.508
1	VTB035	élément terminal costado terminal	375
1	VBC3235	base base	740
1	VBA4035D	base terminal base terminal	780
2	SRA100	miroir espejo	1.162
2.72	TMV50X	plan gres encimera gres	1.940
2	MSX	vasque intégrée 9B cubeta integrada 9B	2.446
2.72	TLS605JR	plan chêne encimera roble	2.152
<b>TOT.</b>			<b>12.103</b>

**VARIANTE** avec tiroir/s en métal  
**VARIANTE** con cajón/es de metal **11.677**

DOLCEVITA 08 - L 48 + 48 P 38  
Bianco - Mat / Opaco

Q.ta	Code		
2	CIS01	lavabo à poser au sol lavabos a suelo	3.540
2	AF01	porte-serviette toallero	178
2	SRI60	miroir espejo	448

**TOT.** **4.166**

DOLCEVITA 09 - L 168 P 50  
Rovere Mattone

Q.ta	Code		
1	VBC9035	base lavabo base lavabo	1.354
2	VTB035	élément terminal costado terminal	750
1	VBC7035	base base	1.139
1	LMS46S	lavabo lavabo	627
1	MME80	étagère estante	535
1.68	TML50M	plan chêne encimera roble	793
1.68	TSW105	plan laqué encimera lacada	1.563
1	MFAW	supplement trou lavabo incr. orificio para lavabo	121
1	DFB120	miroir espejo	350
1	DFF070	lampe aplique	195
1	AC42	porte-serviette toallero	167
<b>TOT.</b>			<b>7.594</b>

**VARIANTE** avec tiroir/s en métal  
**VARIANTE** con cajón/es de metal **7.186**

## COMPOSITIONS A CATALOGUE / COMPOSICIONES DEL CATALOGO

DOLCEVITA 10 - L 278 P 50  
Porpora - Laqué brillant / Lacado brillo

Q.ta	Code		
3	VBC9035	base base	3.999
2	VTB035	élément terminal costado terminal	612
2.78	TML516	plan laqué encimera lacada	907
1	VPV4022	élément ouvert modulo abierto	831
1.87	TSW105	plan gres encimera gres	1.712
2	MSW	vasque intégrée 9B cubeta integrada 9B	2.326
1	DFC180	miroir espejo	714
1	DFF180	lampe aplique	290
1	AC42L	porte-serviette toallero	214
<b>TOT.</b>			<b>11.605</b>

**VARIANTE** avec tiroir/s en métal  
**VARIANTE** con cajón/es de metal **10.909**

DOLCEVITA 11 - L 140 P 50  
Verde Glauco - Laqué mat / Lacado opaco

Q.ta	Code		
1	VBI1035	base lavabo base lavabo	1.093
1	AV42L	porte-serviette toallero	225
1	VTB035	élément terminal costado terminal	255
1	VBA4035D	base terminal base terminal	731
1	SDE095	miroir espejo	684
1	LAMPS124	lampe aplique	527
1.4	TMV50S	plan verre encimera cristal	1.335
1	MVS	vasque intégrée 2E cubeta integrada 2E	612
1.4	TML6055	plan laqué encimera lacada	668
<b>TOT.</b>			<b>6.130</b>

**VARIANTE** avec tiroir/s en métal  
**VARIANTE** con cajón/es de metal **5.970**

DOLCEVITA 12 - L 168 P 50  
Rovere Naturale

Q.ta	Code		
1	VBI8035	base lavabo base lavabo	1.088
1	AV42	porte-serviette toallero	177
2	VTB035	élément terminal costado terminal	750
1	VBC8035	base base	1.245
1	STT160	miroir espejo	1.238
1.68	TMV850H	plan corian encimera corian	1.943
1	MVH2	vasque intégrée CF cubeta integrada CF	1.354
<b>TOT.</b>			<b>7.795</b>

**VARIANTE** avec tiroir/s en métal  
**VARIANTE** con cajón/es de metal **7.439**

Les prix ne comprennent pas la baignoire, robinetterie, les siphons et accessoires internes  
Los precios no incluyen bañera, grifería, sifones y accesorios internos

## COMPOSITIONS A CATALOGUE / COMPOSICIONES DEL CATALOGO



**DOLCEVITA 13** - L 80 P 50  
Nero - Laqué mat / Lacado opaco

Q.ta	Code		
1	SRI60	miroir espejo	224
1	VBI8035	base lavabo base lavabo	957
1	LD45S	lavabo lavabo	771
2	VTB035	élément terminal costado terminal	510
0.89	TML50M1	plan marbre naturel encimera mármol natural	623
1	MFAM1	supplément trou lavabo incr. orificio para lavabo	180
0.89	MSGM1	supplément joint périphérique incr. canto antigoteo perimetral	201
<b>TOT.</b>			<b>3.466</b>

**VARIANTE** avec tiroir/s en métal **3.338**  
**VARIANTE** con cajón/es de metal

## COMPOSITIONS A CATALOGUE / COMPOSICIONES DEL CATALOGO



**VIACONDOTTI 01** - L 272 P 50  
Rovere Visone

Q.ta	Code		
2	CBI1035	base lavabo base lavabo	2.738
1	AC42L	porte-serviette toallero	214
1	CBT035	élément terminal costado terminal	399
1	CBC3235	base base	767
1	CBA4035D	base terminal base terminal	913
2	SDE095	miroir Deka espejo Deka	1.368
2	LAMPS124	lampe Sky applique Sky	1.054
2.72	TMV50X	plan Gres encimera Gres	1.940
2	MSX	supplément vasque 7B incremento cubeta 7B	2.446
2.72	TLS605M	plan Chêne encimera Roble	1.899
<b>TOT.</b>			<b>13.738</b>

**VIACONDOTTI 02** - L 248 P 50  
Noce Moscata - Mat / Opaco



Q.ta	Code		
2	CLH1235	base lavabo base lavabo	2.144
2	LLN65	lavabo Light lavabos Light	4.438
2	AC42L	porte-serviette toallero	428
2	CTB035	élément terminal costado terminal	510
2	CPV4091	élément ouvert módulo abierto	1.384
2	SRD120	miroir Side-Up espejo Side-Up	1.612
2	ATD1	supplément double touch incremento doble touch	626
2.48	TML50M2	plan Marbre encimera Mármol	2.133
2	MFAM2	supplément trou incremento orificio	360
<b>TOT.</b>			<b>13.635</b>

**VIACONDOTTI 03** - L 188 P 50  
Rovere Naturale



Q.ta	Code		
1	CBC9035	base base	1.409
1	CTB035	élément terminal costado terminal	399
1	CBI9035	base lavabo base lavabo	1.271
1	CAV35D	panneau de tamponnement remate terminal	298
1	MAM80	étagère Modula estante Modula	762
1	DFC120	miroir Frame espejo Frame	397
1	DFF090	lampe Minimal applique Minimal	207
1.88	TML150H	plan Corian encimera Corian	1.137
1	MVH2	supplément vasque CF incremento cubeta CF	1.354
1.88	TLS605M	plan Chêne encimera Roble	1.313
<b>TOT.</b>			<b>8.547</b>

Les prix ne comprennent pas la baignoire, robinetterie, les siphons et accessoires internes  
Los precios no incluyen bañera, grifería, sifones y accesorios internos



COMPOSITIONS A CATALOGUE / COMPOSICIONES DEL CATALOGO



VIACONDOTTI 04 - L 140 P 50  
Neve - Mat / Opaco

Q.ta	Code		
1	CBA4035S	base terminal base terminal	731
1	CLH1035	base lavabo base lavabo	933
1	MCC50	supplément tiroit Crystal incremento cajon Crystal	77
1	CAV35D	panneau de tamponnement remate terminal	203
1	SPT135	miroirs de rangement Multiple espejo contenedor Multiple	2.024
1	MTCM	supplément cadre de tamponnement incremento marco de remate	205
1.4	TMV50S	plan Verre encimera Cristal	1.334
1	MVS	supplément vasque 2E incremento cubeta 2E	612

TOT. 6.119



VIACONDOTTI 05 - L 224 P 50  
Rovere Mattone

Q.ta	Code		
1	CBI9035	base lavabo base lavabo	1.271
1	AC42L	porte-serviette toallero	214
2	CTB035	élément terminal costado terminal	798
1	CBC9035	base base	1.409
1	CPA6491	meuble haut módulo alto	1.232
2	CTP091	élément terminal costado terminal	758
1	SRA100	miroir Eclissi espejo Eclissi	581
1.88	TSW805	plan Gres encimera Gres	1.724
1	MSW	supplément vasque 9B incremento cubeta 9B	1.163

TOT. 9.150



VIACONDOTTI 06 - L 244 P 50  
Rovere Sbiancato

Q.ta	Code		
2	CBC8035	base base	2.580
1	CTB035	élément terminal costado terminal	798
2	VPG3291	meuble ouvert haut módulo abierto alto	856
1	MPA50	porte-serviette toallero	238
1	STR9150	miroir Tecnica espejo Tecnica	1.573
1.68	TML50M	plan Chêne encimera Roble	793
1.6	TSW105	plan Grès Emboîté encimera Gres Atamborado	1.488
1	MSW	supplément vasque 9B incremento cubeta 9B	1.163

TOT. 9.489

COMPOSITIONS A CATALOGUE / COMPOSICIONES DEL CATALOGO



VIACONDOTTI 07 - L 140 P 50  
Rovere Moro

Q.ta	Code		
1	CBI1035	base lavabo base lavabo	1.369
1	LLN50	lavabo Light lavabos Light	1.888
1	AC42L	porte-serviette toallero	214
1	CTB035	élément terminal costado terminal	399
1	CBA4035D	base terminal base terminal	913
1	SPGP9135	miroir Pigreco espejo Pigreco	3.819
1.4	TML50M1	plan Marbre encimera Mármol	979
1	MFAM1	supplément trou incremento orificio	180
1.4	ALM116	rémontés Marbre copete Mármol	457

TOT. 10.218



VIACONDOTTI 08 - L 148+148 P 50  
Medioevo - Mat / Opaco

Q.ta	Code		
2	CLH8035	base lavabo base lavabo	1.658
4	MCC50	supplément tiroit Crystal incremento cajon Crystal	308
2	LF04	lavabo Laguna04 lavabos Laguna04	1.240
2	AC42L	porte-serviette toallero	428
4	CTB035	élément terminal costado terminal	1.020
2	CLD6035	base base	1.622
2	MAL060	étagère estante	502
2	SRA080	miroir Eclissi espejo Eclissi	1.032
2x1.48	TML50V	plan MineraIsolid encimera MineraIsolid	1.804
2	MFAV	supplément trou incremento orificio	236

TOT. 9.850



VIACONDOTTI 09 - L 368 P 50  
Rovere Visone

Q.ta	Code		
2	CBI9035	base lavabo base lavabo	2.542
2	LP65S	lavabo Pool lavabos Pool	1.542
1	CAV35S	panneau de tamponnement remate terminal	298
2	CBC9035	base base	2.818
1	CTB035	élément terminal costado terminal	399
2	MAM80	étagère Modula estante Modula	1.524
2	SRE120	miroir Side-Up espejo Side-Up	1.748
2x1.84	TML50M1	plan Marbre encimera Mármol	2.574
2	MFAM1	supplément trou incremento orificio	360
2x1.84	ALM116	rémontés Marbre copete Mármol	1.200

TOT. 15.005

Les prix ne comprennent pas la baignoire, robinetterie, les siphons et accessoires internes  
Los precios no incluyen bañera, grifería, sifones y accesorios internos



COMPOSITIONS A CATALOGUE / COMPOSICIONES DEL CATALOGO



**VIACONDOTTI 10** - L 188 P 50  
Blu Rana - Mat / Opaco

Q.ta	Code		
1	CLH9035	base lavabo base lavabo	882
1	LF06L	lavabo Laguna lavabos Laguna	1.007
1	AC42L	porte-serviette toallero	214
2	CTB035	élément terminal costado terminal	510
1	CLD9035	base base	1.001
1	VPO1691	meuble ouvert haut módulo abierto alto	253
1	SRE120	miroir Side-Up espejo Side-Up	874
1	ATD1	supplément double touch incremento doble touch	313
1.88	TML50S	plan Verre encimera Cristal	1.420
1	MFAS	supplément trou incremento orificio	123
<b>TOT.</b>			<b>6.597</b>



**VIACONDOTTI 11** - L 348 P 50  
Rovere Sbiancato

Q.ta	Code		
2	CLH1035	base lavabo base lavabo	2.444
2	LMA60M2	lavabo Slide lavabos Slide	5.524
1	CAV35S	panneau de tamponnement remate terminal	298
1	CLD1035	base base	1.289
1	CTB035	élément terminal costado terminal	399
2	CPV4091	élément ouvert módulo abierto	1.672
2	STA120	miroir Side espejo Side	1.118
2	ATS1	supplément touch incremento touch	398
1	LAMPS184	lampe Sky aplique Sky	598
2.04	TML50M2	plan Marbre encimera Mármol	1.755
2	MFAM2	supplément trou incremento orificio	360
1.04	TML50M	plan Chêne encimera Roble	491
<b>TOT.</b>			<b>16.346</b>



**VIACONDOTTI 12** - L 252 P 50  
Verde Glaucio - Mat / Opaco

Q.ta	Code		
1	CBA4035S	base terminal base terminal	731
1	CLD1035	base base	1.086
2	MCC50	supplément tiroit Crystal incremento cajon Crystal	154
1	CLD8035	base base	920
1	CTB035	élément terminal costado terminal	255
2	CCV3222D	colonne en verre columna de vidrio	1.936
1	SLT120	miroir Lap espejo Lap	1.046
2	RS098	lampe Tube aplique Tube	438
2.2	TML50S	plan Laqué encimera Lacado	610
1.36	TMS1250H	plan Corian encimera Corian	1.947
1	MVH3	supplément vasque CH incremento cubeta CH	1.474
<b>TOT.</b>			<b>10.597</b>

COMPOSITIONS A CATALOGUE / COMPOSICIONES DEL CATALOGO



**NYÙ 01** - L 162.4 x P 50 cm  
Laminato Unicolor HPL Sky, Fenix Cacao Orinoco

Q.ta	Code		
1	NLA1105	base base	586
1	NT215	élément latéral costado	76
1	NTA1215	élément terminal terminal	209
1	NTA1235	élément terminal terminal	380
1	NBZ1105	base base	712
1	NT235	élément latéral costado	113
1,224	TDM105F	plan duplex fenix encimera duplex fenix	780
1	MVF8	vasque intégrée cubeta integrada	986
1	NS7162	miroir espejo	1.184
1	MAL120PD	étagère estante	314
0,40	TML50P	plan encimera	75
0,40	TML50F	plan encimera	165
<b>TOT.</b>			<b>5.580</b>



**NYÙ 02** - L 168.6 x P 50 cm  
Fenix Grigio Efeso, Laccato Bianco opaco

Q.ta	Code		
1	NLD1115	base lavabo base lavabo	1.065
1	NBG3455	élément bas ouvert mueble bajo abierto	533
1	NBD3015	base base	497
2	NT455	élément latéral costado	320
1,686	TML50H	plan corian encimera corian	1.022
1	MVH1	vasque intégrée CB cubeta integrada CB	640
1	STC100	miroir espejo	654
1	STC060	miroir espejo	562
<b>TOT.</b>			<b>5.293</b>



**NYÙ 03** - L 206.2 x P 50 cm  
Laminato Unicolor HPL Sky, Laccato Bianco opaco

Q.ta	Code		
1	NBG4235	élément bas ouvert mueble bajo abierto	294
1	NBB9005	base base	489
1	NT235	élément latéral costado	90
1,374	TML50S	plan laqué encimera lacada	381
1,60	TM6C50H	plan corian encimera corian	2.757
1	MVH5	vasque intégrée CM cubeta integrada CM	1.693
1	BM2H	rehausse copete	589
1	MFRI	supplément trou lavabo incremento orificio lavabo	170
2	NPG4631	élément ouvert módulo abierto	514
1	STB160	miroir espejo	815
<b>TOT.</b>			<b>7.792</b>

Les prix ne comprennent pas la baignoire, robinetterie, les siphons et accessoires internes  
Los precios no incluyen bañera, grifería, sifones y accesorios internos



COMPOSITIONS A CATALOGUE / COMPOSICIONES DEL CATALOGO



**NYÙ 04** - L 223.6 × P 50 cm  
Laminato Unicolor HPL Rugby, Laccato Perla opaco

Q.ta	Code	Description	Prix
2	NBG3355	élément bas ouvert mueble bajo abierto	822
2	NLF8035	base base	994
1	NT355	élément latéral costado	91
2	LVE63	lavabo lavabo	1.368
2,236	TML50X	plan gres encimera gres	1.552
2	MFAX	supplement trou lavabo incremento orificio lavabo	514
2	STA120	miroir espejo	1.118
2	MAL070	étagère estante	524
<b>TOT.</b>			<b>6.983</b>



**NYÙ 05** - L 241.2 × P 50 cm  
Laccato Medioevo opaco, Rovere Moro Piallato

Q.ta	Code	Description	Prix
2	NT455	élément latéral costado	270
2	NBD6015	base base	1.214
1,224	TML505	plan laqué encimera lacada	340
1	NZ045	soacle zocalo	128
1,70	TLS105G	plan de toilette raboté encimera cepillada	1.893
1	MFAG	supplement trou lavabo incremento orificio lavabo	102
1	PC405	suppl. tiroir incr. precio cajón	457
1	VTP50	porte-serviette toallero	180
1	LTY45B	lavabo lavabo	1.242
1	STB135	miroir espejo	648
1	NGO1521	élément ouvert módulo abierto	511
<b>TOT.</b>			<b>6.985</b>



**NYÙ 06** - L 182.4 × P 50 cm + L 121.2 × P 18 cm  
Laminato Unicolor HPL California, Fenix Bianco Kos

Q.ta	Code	Description	Prix
1	NLF9035	base lavabo base lavabo	529
1	NBF9035	base base	514
2	NT355	élément latéral costado	182
1,824	TML50P	plan HPL encimera HPL	342
1	MFAP	supplement trou lavabo incremento orificio lavabo	100
1	SLT100	miroir espejo	812
1	SLT040	miroir espejo	450
1	NGV3021	élément ouvert módulo abierto	845
3	NCA3021	colonne colonna	1.473
1	NT521	élément latéral costado	139
1	LC52S	lavabo lavabo	616
<b>TOT.</b>			<b>6.002</b>

COMPOSITIONS A CATALOGUE / COMPOSICIONES DEL CATALOGO



**NYÙ 07** - L 212.4 × P 50 cm  
Laccato Tortora opaco, Laminato Unicolor HPL Texas

Q.ta	Code	Description	Prix
1	NBB9005	base base	489
1	NBB6005	base base	395
2	NT235	élément latéral costado	180
1,524	TML505	plan laqué encimera lacada	423
2x1,5	TML605P	plan HPL encimera HPL	1.146
1	MFAP	supplement trou lavabo incremento orificio lavabo	100
1	SLA100	miroir espejo	508
1	LAMPS154	lampe aplique	559
1	NGV1521	élément ouvert módulo abierto	437
1	NCA3021	colonne colonna	493
1	NT521	élément latéral costado	141
1	S70AP	lavabo lavabo	645
<b>TOT.</b>			<b>5.516</b>



**NYÙ 08** - L 160 × P 50 cm  
Fenix Rosso Jaipur

Q.ta	Code	Description	Prix
1	NBG3355	élément bas ouvert mueble bajo abierto	541
1	NLF9035	base lavabo base lavabo	634
1	NT355	élément latéral costado	146
1,224	TSW805	plan gres encimera gres	1.124
1	MSW	supplement vasque 7C incremento cubeta 7C	1.163
1	STB120	miroir espejo	628
1	STA140	miroir espejo	615
<b>TOT.</b>			<b>4.851</b>



**NYÙ 09** - L 182.4 × P 50 cm  
Laccato Bianco opaco, Laminato Unicolor HPL Yacht

Q.ta	Code	Description	Prix
1	NBB4505	base base	339
2	NT235	élément latéral costado	180
1	NBA4505	base base	310
1	NLD9015	base lavabo base lavabo	834
2	NT215	élément latéral costado	170
0,45	TML505	plan laqué encimera lacada	125
0,462	TML505	plan laqué encimera lacada	129
1,362	TDM105P	plan duplex HPL encimera duplex HPL	785
1	MVF8	supplement vasque incremento cubeta	986
1	STC180	miroir espejo	1.028
<b>TOT.</b>			<b>4.886</b>

Les prix ne comprennent pas la baignoire, robinetterie, les siphons et accessoires internes  
Los precios no incluyen bañera, grifería, sifones y accesorios internos



COMPOSITIONS A CATALOGUE / COMPOSICIONES DEL CATALOGO



**NYÙ 10** - L 172.4 x P 50 cm  
Fenix Nero Ingo

Q.ta	Code		
1	NBD4515	base base	590
1	NT455	élément latéral costado	160
1	NT235	élément latéral costado	113
1	NT215	élément latéral costado	107
1	NLA8005	base base	566
1	NBA4505	base base	339
1,724	TMV50X	plan gres encimera gres	1.231
1	MSX	supplement vasque 7B incremento cubeta 7B	1.223
1	SAL7125E	miroir espejo	529
1	RL60N	lampe aplique	200
1	NPG4771 <sub>Sx</sub>	élément ouvert módulo abierto	705
1	NAC4771	portes puertas	227
<b>TOT.</b>			<b>5.990</b>



**NYÙ 11** - L 193.6 x P 50 cm  
Fenix Castoro Ottawa, Laccato Bianco opaco

Q.ta	Code		
2	NT215	élément latéral costado	214
1	NLA1205	base lavabo base lavabo	674
1	NBZ1205	base lavabo base lavabo	755
2	NT235	élément latéral costado	226
2x0,4	TML50F	plan fenix encimera fenix	332
1,224	AT005	plan aquatek encimera aquatek	1.281
1	MVA	supplement vasque 3R incremento cubeta 3R	513
1	SLT100	miroir espejo	812
1	NT901	élément latéral costado	108
1	NPA3091	meuble haut módulo alto	369
1	NGV1591	élément ouvert módulo abierto	402
<b>TOT.</b>			<b>5.686</b>



**NYÙ 12** - L 252.4 x P 50 cm  
Fenix Bianco Kos, Fenix Grigio Antrim

Q.ta	Code		
1	NLF9035	base lavabo base lavabo	634
1	NBG3355	élément bas ouvert mueble bajo abierto	541
1	NBF3035	base base	364
2	NT355	élément latéral costado	292
2,524	TML605F	plan fenix encimera fenix	1.418
1	MFAF	supplement trou lavabo incremento orificio lavabo	100
1	LC64S	lavabo lavabo	645
1	NGV3021	élément ouvert módulo abierto	845
1	NCA3021	colonne colomna	563
1	NT521	élément latéral costado	188
2	STC120	miroir espejo	1.362
<b>TOT.</b>			<b>6.952</b>

COMPOSITIONS A CATALOGUE / COMPOSICIONES DEL CATALOGO



**NYÙ 13** - L 182.4 x P 50 cm  
Fenix Grigio Efeso

Q.ta	Code		
2	NBB9005	base base	1.140
2	NT235	élément latéral costado	226
1,824	TML50F	plan fenix encimera fenix	753
1,824	TSW105	plan gres encimera gres	1.697
1	MSW	supplement vasque 7C incremento cubeta 7C	1.163
1	MAL090PD	étagère estante	261
1	STT7180	miroir espejo	930
<b>TOT.</b>			<b>6.170</b>



**NYÙ 14** - L 137.4 x P 50 cm  
Laminato Unicolor HPL Cricket

Q.ta	Code		
1	NT455	élément latéral costado	101
1	NLD9015	base lavabo base lavabo	821
1	NBS4715 <sub>Dx</sub>	élément bas spéciaux muebles bajos especiales	815
1,374	TMV850H	plan corian encimera corian	1.589
1	MVH2	supplement vasque CF incremento cubeta CF	1.354
1	NPC9091	meuble haut módulo alto	801
1	NPC4591 <sub>Dx</sub>	meuble haut módulo alto	502
2	NT901	élément latéral costado	182
<b>TOT.</b>			<b>6.165</b>



**NYÙ 15** - L 142.2 + 51.2 x P 50 cm  
Laminato Unicolor HPL Yacht, Laccato Bianco opaco

Q.ta	Code		
1	NT901	élément latéral costado	108
1	NPA3591 <sub>Sx</sub>	meuble haut módulo alto	371
1	NGV1591	élément ouvert módulo abierto	344
1	NT215	élément latéral costado	76
1	NBA3505	base base	305
1	NLA9005	base lavabo base lavabo	542
1	NTA1215	élément terminal terminal	209
1	NT355	élément latéral costado	114
1	NBF3535	base base	351
1	NBZ9035	base base	621
1	NTA1355	élément terminal terminal	281
1	DFC140	miroir espejo	456
1	DFF140	lampe aplique	236
1,424	TML50H	plan corian encimera corian	862
1	MVH1	supplement vasque CB incremento cubeta CB	640
<b>TOT.</b>			<b>5.516</b>

Les prix ne comprennent pas la baignoire, robinetterie, les siphons et accessoires internes  
Los precios no incluyen bañera, grifería, sifones y accesorios internos



COMPOSITIONS A CATALOGUE / COMPOSICIONES DEL CATALOGO



**NYÙ 16** - L 183.6 × P 50 cm  
Lam. Unicolor HPL Rugby, Lacc. Marrone Terra opaco

Q.ta	Code	Description	Prix
0,912	TCW91	plan lavabo gres encimera lavabo gres	4.918
1	NBZ9005	base base	542
1	NT235	élément latéral costado	78
1	NBD4515	base base	515
1	NT455	élément latéral costado	101
0,462	TML50P	plan HPL encimera HPL	87
2	NPG4631	élément ouvert módulo abierto	550
1	STB135	miroir espejo	648
<b>TOT.</b>			<b>7.439</b>



**NYÙ 17** - L 152.4 × P 50 cm + L 46.2 × P 18 cm  
Laccato Rosso Cuoio lucido, Laccato Rosso Cuoio opaco

Q.ta	Code	Description	Prix
1	NT661	élément latéral costado	225
1	NCA3061 <sub>Sx</sub>	colonne colomna	590
1	NGV1561	élément terminal terminal	780
1	NLD9015	base lavabo base lavabo	834
1	NBD6015	base base	607
2	NT455	élément latéral costado	338
1,524	TMV50U	plan verre encimera cristal	1.110
1	MVU	supplement vasque 2E incremento cubeta 2E	569
1	MAL105PD	étagère estante	291
1	DFC150	miroir espejo	471
1	DFF100	lampe aplique	211
<b>TOT.</b>			<b>6.026</b>



**NYÙ 18** - L 192 × P 50 cm  
Laccato Bianco opaco, Laminato Unicolor HPL California

Q.ta	Code	Description	Prix
2	NBF9035	base base	1.118
1	NZ045	socle zocalo	206
1,8	TML505	plan laqué encimera lacada	499
2xh0,70	NF650P	grand côté costado grande	388
1,92	TML605P	plan HPL encimera HPL	735
2	MFAP	supplement trou lavabo incremento orificio lavabo	200
2	LTY45	lavabo lavabo	1.796
1	NS9182	miroir special L.192 espejo special L.192	1.620
<b>TOT.</b>			<b>6.562</b>

COMPOSITIONS A CATALOGUE / COMPOSICIONES DEL CATALOGO



**SENSE 01** - L 241.2 × P 50 cm  
Fenix Verde Comodoro

Q.ta	Code	Description	Prix
2	SBA9005	base base	994
2	ST225	élément latéral costado	226
1.824	TML50F	plan fenix encimera fenix	753
1.5	AT005	plan aquatek encimera aquatek	1.569
1	MVA	supp. vasque integree 3D incr. cubeta integrada 3D	513
1	MGPLA	supp. porte-serviette incr. toallero	117
1	NGO3021	élément ouvert módulo abierto	845
1	STC120	miroir espejo	681
2	MMC90	suppl. poignée Line L.90 aum. unéro Line L.90	124
<b>TOT.</b>			<b>5.822</b>



**SENSE 02** - L 137.4 × P 50 cm  
Fenix Nero Ingo

Q.ta	Code	Description	Prix
1	SBZ9005	base base	567
1	SBD4515	base base	583
1	ST225	élément latéral costado	113
1	ST455	élément latéral costado	160
1	TCWS91	plan lavabo gres encimera lavabo gres	5.164
0.462	TML50F	plan fenix encimera fenix	191
1	SPT135	miroir de rangement mueble espejo	2.024
<b>TOT.</b>			<b>8.802</b>



**SENSE 03** - L 152.4 × P 50 cm  
Laccato Bianco Opaco

Q.ta	Code	Description	Prix
1	SBA1105	base lavabo base lavabo	507
1	SBA4505	base base	331
2	ST225	élément latéral costado	180
1.524	TML505	plan laqué encimera lacada	423
1.524	TLS105G	plan de toilette raboté encimera cepillada	1.697
1	PC405	tiroir de plan cajón de encimera	457
1	MFAG	supplement trou lavabo incremento orificio lavabo	102
1	AC42	porte-serviette toallero	167
1	CAMEO75S	lavabo Cameo lavabo Cameo	1.079
1	SLA100	miroir espejo	508
2	SLA040	miroir espejo	624
1	MMC10	suppl. poignée Line L.105 aum. unéro Line L.105	74
1	MMC45	suppl. poignée Line L.45 aum. unéro Line L.45	28
<b>TOT.</b>			<b>6.177</b>

Les prix ne comprennent pas la baignoire, robinetterie, les siphons et accessoires internes  
Los precios no incluyen bañera, grifería, sifones y accesorios internos



## COMPOSITIONS A CATALOGUE / COMPOSICIONES DEL CATALOGO



**SENSE 04** - L 137.4 × P 50 cm  
Teak Sabbiato Canapa

Q.ta	Code		
1	SBC4515S	base base	405
1	SLE9015	base lavabo base lavabo	1.013
2	ST455	élément latéral costado	442
1.374	TMV50X	plan gres encimera gres	982
1	MSX	suppl. vasque integree 7B incr. cubeta integrada 7B	1.223
1	AC42	porte-serviette toallero	167
1	NS7137	miroir espejo	1.255
1	MMA45	suppl. poignée Line L.45 aum. unéro Line L.45	49
1	MMC90	suppl. poignée Line L.90 aum. unéro Line L.90	62
2	SCA3521D	colonne colomna	1.308
4	ST521	élément latéral costado	960
2	MMA90	suppl. poignée Line L.90 aum. unéro Line L.90	194
<b>TOT.</b>			<b>8.060</b>



**SENSE 05** - L 162.4 × P 50 cm  
Fenix Grigio Efeso

Q.ta	Code		
1	SLA8005	base lavabo base lavabo	562
1	NBG3225	élément bas ouvert mueble bajo abierto	485
1	SBA1105	base base	553
3	ST225	élément latéral costado	339
0.5	TML50F	plan fenix encimera fenix	207
1.124	TDM005F	plan duplex fenix encimera duplex fenix	556
1	MVF8	suppl. vasque integree F8 incr. cubeta integrada F8	986
1	NS7162	miroir espejo	1.184
1	AE250	porte-serviette toallero	168
1	MMC80	suppl. poignée Line L.80 aum. unéro Line L.80	54
1	MMC10	suppl. poignée Line L.105 aum. unéro Line L.105	74
<b>TOT.</b>			<b>5.168</b>



**SENSE 06** - L 168.6 × P 50 cm  
Teak Sabbiato Marmotta / Laccato Bianco Opaco

Q.ta	Code		
1	SLF9035	base lavabo base lavabo	704
1	NBG3355	élément bas ouvert mueble bajo abierto	411
1	SBC4535D	base base	301
2	ST355	élément latéral costado	344
1.224	AT085	plan aquatek encimera aquatek	1.219
1	MVA	suppl. vasque integree 3D incr. cubeta integrada 3D	513
0.462	TML50T	plan teak encimera teak	263
1	SPT120	miroir de rangement mueble espejo	1.959
<b>TOT.</b>			<b>5.714</b>

## COMPOSITIONS A CATALOGUE / COMPOSICIONES DEL CATALOGO



**SENSE 07** - L 173.6 × P 50 cm  
Laccato tortora Opaco / Teak Laccato Tortora

Q.ta	Code		
1	NTB1355	terminal ouvert terminal abierto	288
1	SLF9035	base lavabo base lavabo	541
1	SBF3535	base base	343
1	ST355	élément latéral costado	114
1.424	TSW805	plan gres encimera gres	1.307
1	MSW	suppl. vasque integree 7C incr. cubeta integrada 7C	1.163
1	STC100	miroir espejo	654
1	NGV3091	élément ouvert modulo abierto	520
1	SPA3091	meuble haut modulo alto	331
1	ST901	élément latéral costado	108
1	MMC90	suppl. poignée Line L.90 aum. unéro Line L.90	62
1	MMC35	suppl. poignée Line L.35 aum. unéro Line L.35	19
<b>TOT.</b>			<b>5.450</b>



**SENSE 08** - L 242.4 × P 50 cm  
Teak Laccato Nero / Laccato Nero Opaco

Q.ta	Code		
2.424	TML605T	plan teak encimera teak	1.802
2	SLF9035	base lavabo base lavabo	1.408
2	ST355	élément latéral costado	344
1	AC42	porte-serviette toallero	167
1.824	TMV50X	plan gres encimera gres	1.302
2	MSX	suppl. vasque integree 7B incr. cubeta integrada 7B	2.446
1	STT9180	miroir espejo	1.026
1	NGV1591	élément ouvert modulo abierto	402
1	SPA3091D	meuble haut modulo alto	458
1	ST901	élément latéral costado	187
<b>TOT.</b>			<b>9.542</b>



**SENSE 09** - L 163.6 × P 50 cm  
Teak Sabbiato Bianco / Fenix Blu Fes

Q.ta	Code		
1	SLF8035	base lavabo base lavabo	657
1	NBG4355	élément bas ouvert mueble bajo abierto	618
1	SBF3535	base base	398
2	ST355	élément latéral costado	344
1	AC42	porte-serviette toallero	167
1.636	TML50T	plan teak encimera teak	933
1	MFAT	supplement trou lavabo incremento orificio lavabo	100
1	LE63Z	lavabo Elite lavabo Elite	622
1	NS9127	miroir espejo	1.295
1	MMC80	suppl. poignée Line L.80 aum. unéro Line L.80	54
1	MMC35	suppl. poignée Line L.35 aum. unéro Line L.35	19
<b>TOT.</b>			<b>5.207</b>

Les prix ne comprennent pas la baignoire, robinetterie, les siphons et accessoires internes  
Los precios no incluyen bañera, grifería, sifones y accesorios internos



## COMPOSITIONS A CATALOGUE / COMPOSICIONES DEL CATALOGO



**SENSE 10** - L 182.4 × P 50 cm  
Laccato Biscotto Opaco / Teak Sabbiato Bianco

Q.ta	Code		
2	SBA9005	base base	912
2	ST225	élément latéral costado	180
1.824	TML505	plan laqué encimera lacada	506
1.362	TLS105T	plan teak encimera teak	1.499
1	MFAT	supplément trou lavabo incremento orificio lavabo	100
1	LE63ZC	lavabo Elite lavabo Elite	778
2	NPG4631	élément ouvert módulo abierto	550
1	STB180	miroir espejo	837
2	MMC90	suppl. poignée Line L.90 aum. unéro Line L.90	124
<b>TOT.</b>			<b>5.486</b>



**SENSE 11** - L 182.4 × P 50 cm  
Teak Sabbiato Naturale / Fenix Rosso Jaipur

Q.ta	Code		
1	SLD9015	base lavabo base lavabo	1.088
1	SBA4505	base base	392
2	ST225	élément latéral costado	226
2	ST225	élément latéral costado	256
1	NBT4453	élément bas ouvert mueble bajo abierto	816
1	AC42	porte-serviette toallero	167
1.374	TMV50F	plan fenix encimera fenix	789
1	MPVF	suppl. vasque intégrée F6 incr. cubeta integrada F6	1.365
1	STC180	miroir espejo	1.028
<b>TOT.</b>			<b>6.127</b>



**SENSE 12** - L 193.6 × P 50 cm  
Teak Laccato Bianco / Laccato Bianco Opaco

Q.ta	Code		
1	SLA1205	base lavabo base lavabo	786
1	SBA1205	base base	707
4	ST225	élément latéral costado	512
1	AC42	porte-serviette toallero	167
1.224	TMV50A	plan aquatek encimera aquatek	639
1	MVA	suppl. vasque intégrée 3Q incr. cubeta integrada 3Q	513
0.712	TML50T	plan teak encimera teak	406
1	NS9122	miroir espejo	1.008
1	NGV1521	élément ouvert módulo abierto	511
1	SCA3021	colonne colonna	608
1	ST521	élément latéral costado	240
<b>TOT.</b>			<b>6.097</b>

## COMPOSITIONS A CATALOGUE / COMPOSICIONES DEL CATALOGO



**SENSE 13** - L 153.6 × P 50 cm  
Teak Sabbiato Cenere / Fenix Grigio Londra

Q.ta	Code		
1	SLA9005	base lavabo base lavabo	666
1	NBG3455	élément bas ouvert mueble bajo abierto	706
1	SBC3015	base base	319
1	ST225	élément latéral costado	128
1	ST455	élément latéral costado	221
1	AC42	porte-serviette toallero	167
1.224	TDM605F	plan duplex fenix encimera duplex fenix	773
1	MVF8	suppl. vasque intégrée F8 incr. cubeta integrada F8	986
0.312	TML50T	plan teak encimera teak	179
1	MAL070	étagère estante	220
1	SAL7120E	miroir espejo	514
1	RL60N	lampe Logica aplique Logica	200
1	SPA3071	meuble haut módulo alto	377
2	ST701	élément latéral costado	300
<b>TOT.</b>			<b>5.756</b>



**SENSE 14** - L 177.4 × P 50 cm  
Laccato Noce Moscata Opaco

Q.ta	Code		
1	SLA1105	base lavabo base lavabo	590
1	SBA1105	base base	507
4	ST225	élément latéral costado	360
0.7	TML505	plan laqué encimera lacada	195
1.074	TMV50S	plan verre encimera cristal	1.026
1	MVS	suppl. vasque intégrée 2F incr. cubeta integrada 2F	612
1	MAL070PS	étagère estante	234
2	MMC10	suppl. poignée Line L.105 aum. unéro Line L.105	148
1	LAG140	miroir espejo	415
1	RL60N	lampe Logica aplique Logica	200
1	SPA3571	meuble haut módulo alto	294
2	ST701	élément latéral costado	186
1	MMA35	suppl. poignée Line L.35 aum. unéro Line L.35	39
<b>TOT.</b>			<b>4.806</b>



**SENSE 15** - L 217.4 × P 50 cm  
Teak Sabbiato Piombo / Fenix Grigio Antrim

Q.ta	Code		
1	NTB1355	terminal ouvert terminal abierto	424
1	SLF8035	base lavabo base lavabo	657
1	SBF4535	base base	456
1	ST355	élément latéral costado	172
1.424	TMV605F	plan fenix encimera fenix	1.017
1	MPVF	suppl. vasque intégrée F1 incr. cubeta integrada F1	1.365
1	SLA100	miroir Lap espejo Lap	508
2	NGV1591	élément ouvert módulo abierto	1.086
2	SPA3091	meuble haut módulo alto	916
0.6	STML1	élément latéral costado	126
0.4	STML1	élément latéral costado	84
<b>TOT.</b>			<b>6.811</b>

Les prix ne comprennent pas la baignoire, robinetterie, les siphons et accessoires internes  
Los precios no incluyen bañera, grifería, sifones y accesorios internos



## COMPOSITIONS A CATALOGUE / COMPOSICIONES DEL CATALOGO



**SENSE 16** - L 70+140 × P 50 cm  
Laccato Confetto Opaco / Fenix Bianco Kos / Teak Laccato Confetto

Q.ta	Code		
1	CIL02L	lavabo free standing lavabo free standing	2.481
1	STB180	miroir Side espejo Side	837
1	NGV1561	élément ouvert módulo abierto	814
1	SCA3561	colonne columna	826
1	MMA12	suppl. poignée Line L.120 aum. unéro Line L.120	127
1	ST661	élément latéral costado	307

**TOT. 5.392**



**SENSE 17** - L 180 × P 50 cm  
Teak Laccato Malto / Laccato Malto Opaco

Q.ta	Code		
1	SLF1135	base lavabo base lavabo	784
2	ST355	élément latéral costado	344
1.074	TMV50S	plan verre dépoli encimera cristal acidado	1.025
1	MVS	supp. vasque intégrée 2E incr. cubeta integrada 2E	612
1	SLT100	miroir espejo	812
1.8	TML605T	étagère estante	1.338
2	NGV1571	élément ouvert módulo abierto	636
2	SPA3071	meuble haut módulo alto	754
2	ST701	élément latéral costado	300
1	AC42	porte-serviette toallero	167

**TOT. 6.772**



**SENSE 18** - L 132.4 × P 50 cm  
Laccato Medioevo Opaco

Q.ta	Code		
1	SLD9015	base lavabo base lavabo	848
1	NBG3455	élément bas ouvert mueble bajo abierto	533
1	SBF1235	base base	653
1.2	NZ045	socle zocalo	128
0.8	STML5	élément latéral costado	247
0.35	STML5	élément latéral costado	114
1.324	TML50H	plan corian encimera corian	802
1	MVH1	supp. vasque intégrée CB incr. cubeta integrada CB	640
1	MGPSH	supp. porte-serviette incr. toallero	117
1	SPT120	miroir de rangement mueble espejo	1.959

**TOT. 6.041**

Les prix ne comprennent pas la baignoire, robinetterie, les siphons et accessoires internes  
Los precios no incluyen bañera, grifería, sifones y accesorios internos

## CONDICIONES GÉNERALES DE VENTE

### > LISTE DES PRIX

La présente liste des prix est exprimée en Euros et les prix s'entendent réservés au public T.V.A. exclue. La société Aqua s.r.l. se réserve la faculté d'apporter en tout moment des modifications techniques et commerciales sans aucune obligation de préavis.

### > VALIDITÉ

Les prix indiqués entrent en vigueur à partir du mois de Juin 2024 et annulent et remplacent toute offre précédente.

### > COMMANDES

Les commandes sont acceptées avec la clause "sous réserve d'approbation de la part de la maison" même quand cela n'est pas expressément écrit. Les commandes passées préalablement par téléphone doivent être suivies par une confirmation écrite; dans le cas contraire, nous déclinons toute responsabilité pour les erreurs éventuelles.

### > LIVRAISON ET TRANSPORT

Les livraisons seront effectuées selon les délais établis par notre Bureau Commercial.

Pour les livraisons d'un montant inférieur à 750,00 Euros, une participation aux frais de transport est facturée correspondant à 70,00 Euros. Une inexécution ou retard de livraison ne donne en aucun cas droit à des dommages-intérêts. Aucune livraison n'est faite à des particuliers. Quand la livraison est établie "Franco rendu au point de destination", la marchandise voyage aux risques et périls de la société Aqua s.r.l.

### > INSTALLATION DU PRODUIT

La société Aqua s.r.l. décline toute responsabilité pour un montage erroné et conseille de faire appel à un personnel qualifié et respecter les normes en vigueur en la matière. L'installation correcte du produit garantit sa plus longue durée dans le temps.

### > RÉCLAMATIONS

Tous dommages constatés et dus au transport doivent être contestés obligatoirement au moment du déchargement.

Toutes réclamations pour défauts de fabrication doivent être établies et communiquées moyennant lettre recommandée dans les 8 jours qui suivent la date de réception de la marchandise.

### > GARANTIES

Les Produits Aqua s.r.l. sont garantis pendant une durée de 30 mois contre tous les défauts imputables à la production. Toute indemnisation pour dommages directs ou indirects dérivant des défauts susmentionnés est exclue.

### > RETOUR DE MARCHANDISE

Le retour de la marchandise contestée pour défauts de production, est accepté exclusivement après autorisation préalable écrite de la part de la société Aqua s.r.l. La marchandise doit être minutieusement emballée, dans le cas contraire elle sera réexpédiée à l'expéditeur avec facturation correspondante des frais de transport et annulation de l'autorisation délivrée. La même procédure sera appliquée dans le cas où aucun défaut de production ne serait constaté de la part du bureau technique de la société Aqua s.r.l.

### > PAIEMENT

En cas de retard de paiement, les intérêts commerciaux seront appliqués dans la mesure de cinq points de pourcentage outre le taux d'escompte en vigueur.

### > RÉSERVE DE PROPRIÉTÉ

La marchandise reste la propriété de la société Aqua s.r.l. jusqu'au moment du paiement complet de la facture correspondante et des éventuels intérêts moratoires.

### > TRIBUNAL COMPÉTENT

Pour toute controverse se rapportant aux présentes conditions générales sera exclusivement compétent le Tribunal de Trévise.

## CONDICIONES GENERALES DI VENTA

### > LISTA

La presente lista indica los precios en Euros y se refieren exclusivamente a la venta al público sin Iva. Aqua s.r.l. se reserva la facultad de aportar en cualquier momento modificaciones técnicas o comerciales sin obligación de aviso previo.

### > VIGENCIA

Los precios indicados son válidos a partir de Junio 2024 y anulan y sustituyen cualquier otra oferta precedente.

### > PEDIDOS

Los pedidos se aceptan con la clausula "salvo aprobación de la casa" incluso cuando no esté expresamente escrita. Los pedidos anticipados por teléfono deberán ser confirmados por escrito en un momento sucesivo; en caso contrario no nos consideraremos responsables de eventuales errores.

### > ENTREGA Y TRANSPORTE

Las entregas serán efectuadas en los plazos establecidos por nuestras oficinas comerciales.

Para entregas de importe inferior a 750,00 Euros se deberá abonar un importe de 70,00 Euros en concepto de transporte.

La falta de entrega o el retraso de la misma no da lugar al derecho de indemnización por daños y perjuicios. No se efectúan entregas a particulares. Cuando la entrega se pacta entregado Franco en el punto de destino, el riesgo lo asume Aqua s.r.l.

### > INSTALACIÓN DEL PRODUCTO

Aqua s.r.l. rechaza toda posibilidad de reclamación a causa de error de montaje y aconseja la asistencia de personal cualificado, siempre de conformidad con las normas vigentes en la materia. La instalación correcta del producto garantiza una mayor duración del mismo.

### > RECLAMACIONES

Los daños causados por el transporte tienen que ser taxativamente reclamados en el momento de la descarga.

Eventuales reclamaciones por defectos de fabricación tienen que ser notados y comunicados mediante carta certificada dentro de los 8 días siguientes a la recepción de la mercancía.

### > GARANTÍAS

Los Productos Aqua s.r.l. están garantizados durante 30 meses y se refieren a todos los defectos imputables a la producción. Se excluyen eventuales indemnizaciones por daños directos o indirectos que tales defectos pudieran causar.

### > DEVOLUCIONES

La devolución de la mercancía afectada por defectos de producción, se acepta solo con la autorización previa expresada por escrito de Aqua s.r.l. La mercancía tendrá que ser embalada cuidadosamente ya que en caso contrario se enviará de nuevo al remitente que correrá con los gastos de transporte y se anulará la autorización precedente.

El mismo procedimiento se aplicará en el caso de que no se compruebe ningún defecto de producción por parte de los técnicos de Aqua s.r.l.

### > PAGO

En caso de retrasos en el pago devengarán intereses comerciales en un porcentaje de cinco puntos además del tipo de interés vigente.

### > RESERVA DE PROPIEDAD

La mercancía permanece de propiedad de Aqua s.r.l. hasta el pago completo de la factura de referencia y los eventuales intereses por mora.

### > TRIBUNAL COMPETENTE

El Tribunal de Treviso tendrá competencia exclusiva para conocer de cualquier controversia derivada de las presentes condiciones generales.





**AQUA**

Aqua srl  
via Vallonto, 126  
31043  
Fontanelle (TV)  
Italy

**ITALY**  
Tel +39 0422 818903  
Fax +39 0422 818919  
[www.ideagroup.it](http://www.ideagroup.it)  
e-mail: [aqua@ideagroup.it](mailto:aqua@ideagroup.it)

**EXPORT**  
Tel +39 0422 742020  
Fax +39 0422 742187  
[www.ideagroup.it](http://www.ideagroup.it)  
e-mail: [export@ideagroup.it](mailto:export@ideagroup.it)